



# Comptoir Niçois

d'horlogerie & de bijouterie

[www.cnfhb.com](http://www.cnfhb.com)

*OUTILLAGE TECHNIQUE DE PRÉCISION*



**Tout l'outillage et la fourniture pour les professionnels de l'Horlogerie, la Bijouterie, la Gemmologie et les Micro-Techniques.**

*Precision tools and supplies for watchmakers, goldsmiths and micro-technology.*

**ÉDITION 2023-2024**



## Comptoir Niçois d'horlogerie & de bijouterie



Créé en 1962 et installé à Nice,  
le Comptoir Niçois distribue Fournitures  
et Outillage d'Horlogerie et de Bijouterie.  
Notre équipe sur place, experte dans  
son domaine, vous conseille sur un choix  
incomparable de produits techniques.

## Pour vous rendre au Comptoir Niçois 2 rue Général Hoche - 06000 NICE

**Sortie d'Autoroute :**  
54 - Nice Nord



**Tram n°1 :**  
Arrêt Libération



**Stationnement :**

- **Parking rue Général Hoche**  
(à côté du magasin)  
et aussi au 11 de la même rue
- **Parking Libération**  
22 avenue Villermont
- **Parking Q-Park Nice gare du sud**  
31 rue de Dijon



## Pour commander

### ☑ Sur place :

CNHB (Comptoir Niçois d'Horlogerie et de Bijouterie)  
2 rue Général Hoche  
06000 Nice

*Bénéficiez des conseils de notre équipe sur place*

### ☑ Par Email : [contact@comptoir-nicois.com](mailto:contact@comptoir-nicois.com)

### ☑ Par Téléphone : 0033 (0)4 93 85 74 32

### ☑ Par Fax : 0033 (0)4 93 92 39 02

### ☑ Par Courrier :

CNHB (Comptoir Niçois d'Horlogerie et de Bijouterie)  
2 rue Général Hoche  
06000 Nice

### ☑ Sur notre site internet : [www.cnfhb.com](http://www.cnfhb.com)



Le Comptoir Niçois  
est ouvert  
du lundi au vendredi  
de 8 h à 17 h  
sans interruption

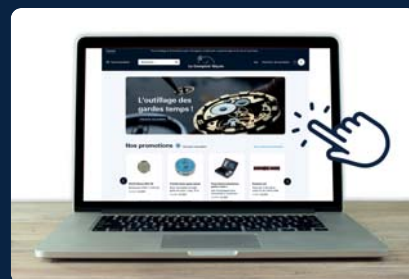

## Livraison

- Expédition journalière (sur stock)  
- Minimum de commande par expédition : 30 €<sup>HT</sup>
- Port gratuit en France Métropolitaine à partir de 120 €<sup>HT</sup> pour les colis de moins de 3 kg.  
Au-delà, participation aux frais de port.
- Pour tous les colis, frais d'assurance et de colisage 3 €<sup>HT</sup>



## Les Tarifs

Les tarifs appliqués sont consultables sur notre site internet [www.cnfhb.com](http://www.cnfhb.com)  
→ Contactez-nous pour obtenir vos codes d'accès

## SOMMAIRE

### Outillage d'horlogerie

|  |          |
|--|----------|
| Établissements d'horloger.....                           | p. 4     |
| Nettoyage, séchage et contrôle d'étanchéité .....        | p. 5-10  |
| Contrôle, testeurs et simulateurs .....                  | p. 11-13 |
| Potences et tasseaux .....                               | p. 14-19 |
| Ouvre-boîtes, chasse-goupilles et porte-mouvements ..... | p. 20-25 |
| Tournevis.....   | p. 26-29 |
| Outillage d'horlogerie divers .....                      | p. 30-36 |
| Loupes et binoculaires .....                             | p. 37-38 |
| Boîtes de rangement, brucelles et pieds à coulisse.....  | p. 39-44 |
| Huiles, graisses et colles .....                         | p. 45-49 |
| Petit outillage et produits de nettoyage .....           | p. 50    |

### Fourniture d'horlogerie

|   |            |
|---|------------|
| Mouvements de montres.....                  | p. 56-78   |
| Piles et accumulateurs.....                 | p. 79-82   |
| Barrettes .....                             | p. 84-90   |
| Vis, tubes, couronnes et poussoirs.....     | p. 91-98   |
| Fournitures pour montres de poche .....     | p. 99-100  |
| Verres minéraux et verres spéciaux .....    | p. 101-107 |
| Joints de fonds de boîtes et ressorts ..... | p. 108-118 |
| Bracelets de montres.....                   | p. 119-128 |
| Fournitures pour pendules et coucous .....  | p. 129-143 |

### Outillage de bijouterie

|  |            |
|--|------------|
| Balances.....  | p. 144-147 |
| Outillage et équipement de gemmologie .....          | p. 148-155 |
| Nécessaires à tester .....                           | p. 156     |
| Établissements et matériel de polissage.....         | p. 157-168 |
| Brosses, brosettes et meules abrasives .....         | p. 169-175 |
| Papier émeri, marteaux et bocfils.....               | p. 176-178 |
| Galvanoplastie.....                                  | p. 179-180 |
| Triboulets et baguiers .....                         | p. 181-182 |
| Chalumeaux, appareils et accessoires de soudure..... | p. 183-188 |
| Travail de la cire .....                             | p. 189-192 |
| Outillage divers, filières et laminoirs.....         | p. 193-199 |
| Fraises et forets .....                              | p. 200-205 |
| Limes.....   | p. 206-208 |
| Pincés.....  | p. 209-213 |
| Dérochage et ultrasons .....                         | p. 214-217 |
| Lampes.....  | p. 218-219 |



## SOMMAIRE

### Apprêts/Perçage

---

|   |            |
|---|------------|
| Enfilage et pierres synthétiques .....    | p. 220-224 |
| Soudures .....                            | p. 225     |
| Apprêts or 750/1000 .....                 | p. 226-227 |
| Perçage .....                             | p. 228-229 |
| Apprêts plaqué or et argent 925/1000..... | p. 230-233 |

### Écrins/Gainerie

---

|   |            |
|---|------------|
| Écrins, emballages et étiquettes .....            | p. 234-239 |
| Coffrets de montres et simulateurs de portée..... | p. 240-241 |
| Plateaux de présentation .....                    | p. 242-243 |
| Trousses à bijoux.....                            | p. 244-245 |

### Étiquettes/Sachets

---

|   |            |
|---|------------|
| Étiquettes de magasin, chevalets et prix de vitrine ..... | p. 246-250 |
| Sachets et tickets réparation .....                       | p. 251-252 |
| Livres de police .....                                    | p. 253     |
| Nettoyage et entretien des bijoux .....                   | p. 254-257 |

### Index & CGV

---

|                                     |            |
|-------------------------------------|------------|
| Index.....                          | p. 258-259 |
| Conditions générales de vente ..... | p. 260-263 |
| Page de notes .....                 | p. 264     |

## ■ Établis d'horloger



A



B



C

### ÉTABLI D'HORLOGER

Fabrication Européenne  
Établis de première qualité, bien adaptés à l'atelier d'horlogerie d'aujourd'hui.

Dimensions plateau 1400 x 700 mm

Trois versions sont disponibles :

- sans layette (A)
- avec 1 layette (B)
- avec 2 layettes (C)

Toutes sont dotées d'un tiroir central.

La layette contient :

- 1 tablette (tirette 530 x 238mm)
- 2 tiroirs (530 x 218 x 60mm) de 21 cases (70 x 70 x 60mm)
- 1 tiroir (530 x 218 x 100mm)
- 1 tiroir (530 x 218 x 130mm)

Les séparations sont modulables et les tiroirs possèdent un verrouillage central.

Hauteur de travail réglable de 800 à 1100 mm.



|          | Layette à droite | Layette à gauche | POIDS   | REF.          |
|----------|------------------|------------------|---------|---------------|
| <b>A</b> | NON              | NON              | 67 kg   | <b>401751</b> |
| <b>B</b> | OUI              | NON              | 99 kg   | <b>401752</b> |
| <b>C</b> | OUI              | OUI              | 131 kg  | <b>401753</b> |
| <b>D</b> |                  |                  | 32.4 kg | <b>401754</b> |

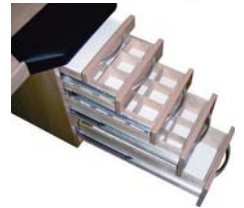

D

### LAYETTE SEULE

Layette d'horloger seule, montée sur 4 roulettes pivotantes.

(1 roulotte bloquante) avec 4 tiroirs et 1 tablette. Partie supérieure recouverte d'un revêtement en caoutchouc noir rainuré.

Dimensions : 600 x 505 x Ht 630 mm



2



3

1



### ÉTABLI D'HORLOGER

En hêtre massif étuvé et vernis. Les plateaux sont constitués de plusieurs éléments collés par joints dentés puis liés aux 2 extrémités par 2 embouts rainurés, collés et vissés permettant une bonne rigidité et formant un ensemble très robuste. Les piétements sont assemblés par tenons-mortaises et collés, ce qui contribue à la stabilité de l'ensemble.

Caractéristiques :

- Piétement hêtre massif verni section 52 x 52 mm
  - Longueur : 1200 mm
  - Profondeur : 600 mm
  - Hauteur : 950 mm

Livré démonté

- 1 planche à dessin centrale
- 1 cheville en hêtre massif

| MODÈLE   | ACCOUDOIRS | TIROIRS                        | POIDS | REF.          |
|----------|------------|--------------------------------|-------|---------------|
| <b>1</b> | OUI        | NON                            | 30 kg | <b>401625</b> |
| <b>2</b> | NON        | OUI<br>(4 x 40 mm + 4 x 60 mm) | 50 kg | <b>401623</b> |
| <b>3</b> | OUI        | OUI<br>(4 x 40 mm + 4 x 60 mm) | 50 kg | <b>401624</b> |



### ÉTABLI D'HORLOGER 8 TIROIRS AVEC ACCOUDOIRS

Plateau bleu en multicouche, fini en HPL mat

Épaisseur 4 cm Rebord anti-chute et rainure.

Livré monté. Peut être livré démonté sur demande.

Équipement :

- 1 tiroir central 28 x 31 x H 4 cm
- 2 caissons : 27 x 40 x H 29 cm comprenant :
  - 4 tiroirs chacun H 6 cm
  - 2 accoudoirs couleur miel rembourrés, réglables en 7 positions Longueur : 35 cm

REF : 639017



**NOUVEAU**



**PLAQUE D'ÉTABLI BERGEON®**  
 PLAQUE EN PVC autocollante  
 pour établi  
 Dimensions 320 x 240 x Ép. 0.60 mm  
**REF : 100320**



**PLAQUE D'ÉTABLI HOROTEC®**  
 PLAQUE antidérapante souple  
 pour établi  
 Dimensions 350 x 240 x Ép. 2.00 mm  
**REF : 100322**



**PLAQUE À RAINURES**  
 Dimensions 100 x 150 mm  
 Support caoutchouc anti-dérapant pour  
 éviter que les outils ou petites pièces  
 ne roulent sur l'établi.  
**REF : 100333**

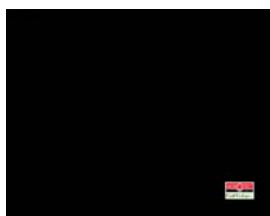

**NOUVEAU**

**PLAQUE D'ÉTABLI**  
 PLAQUE antidérapante pour établi  
 Dimensions 350 x 240 x Ép. 0,5 mm  
**REF : 626811N**



### LEAK CONTROLER 2000 - À AIR

Grâce à une pompe à vide incorporée, ce testeur produit une différence de pression entre l'intérieur et l'extérieur de la montre.  
 L'horloge de contrôle enregistre avec une précision de 1/1000 mm chaque variation au niveau du boîtier et signale ainsi chaque compensation de pression.  
 Dans ce cas, la compensation de pression signifie que la montre n'est pas étanche.  
 Il s'agit d'un appareil dont l'équipement est quasiment mécanique, ce qui permet même le contrôle des montres bon marché avec un verre déformable (pas de risque de verre brisé). D'un maniement simple, cet appareil permet aussi à des débutants après avoir changé la pile, d'effectuer un contrôle sûr.  
 Avec ce testeur, l'atelier de l'horloger sera équipé d'un instrument fiable ne nécessitant aucun entretien. Poids 3.50 kg  
**REF : 100902**

### VACU PROOF

Les endroits de la montre enduits de VACU-PROOF forment des bulles d'air s'ils ne sont pas étanches lors de l'aspiration de l'air à l'aide de la pompe de dépression. Tout l'air résiduel est chassé de la montre et c'est ainsi que se forment les bulles d'air aux endroits non-étanches.  
**REF : 100902P**



### CALYPSO - À EAU

Appareil à pression et immersion dans l'eau.  
 Capacité de contrôle : jusqu'à 11 atmosphère.  
 Contenance : 1 montre.  
 Ø intérieur du bocal 80 mm  
 Ø extérieur du bocal 90 mm  
 Bâti en fonte. Poids : 4 kg  
 Dimensions : 200 x 170 x 270 mm  
**REF : 100102** (Version simple)  
**REF : 100102C** (Version avec embout compresseur)

### BOCAUX DE REMPLACEMENT

**REF : 100102B60** (Ancien modèle Ext. 70 mm - Int. 60 mm)  
**REF : 100102B80** (Nouveau modèle Ext. 90 mm - Int. 80 mm)



## ■ Accessoires machines à étanchéité

**NOUVEAU**

 PARTICIPATION  
AUX FRAIS DE PORT



### IMPRIMANTE BLUETOOTH

La nouvelle imprimante thermique Bluetooth donne les résultats d'examen sur la page de l'avant.

Grâce à sa compacité vous gagnez de l'espace et beaucoup de possibilités de placement. Vous pouvez imprimer avec cette seule imprimante vos résultats d'examen et de mesure des différents appareils Witschi.

Si vous possédez des vieux appareils Witschi qui n'ont pas de connexion USB pour un dongle Bluetooth cela n'est pas un problème. Dans ce cas là vous connectez votre appareil Witschi avec l'imprimante via une connexion RS232. Le ticket avec vos résultats de mesure va être coupé automatiquement après la sortie sur papier (Auto-Cutter).

Compatible port RS232, dongle Bluetooth et :

- ProofMaster (G2)
- Chronoscope X1 (G3)
- Chronoscope S1 (G2)
- Watch Expert (de génération 2016)

Pour utiliser le Bluetooth, le slot et le dongle Bluetooth sont nécessaires (100959B)  
**REF : 100959**

### SLOT ET DONGLE BLUETOOTH

Pour utiliser l'imprimante en Bluetooth et raccorder jusqu'à 10 appareils  
**REF : 100959B**



### SOUFFLETTE POUR COMPRESSEUR

Pression maximale de 3 bars.  
**REF : 100911C**



### TUYAU SEUL

Vendu par 3 mètres.  
Diam. ext. 6mm / int. 4mm  
**REF : 100911T**



### HUILE POUR COMPRESSEUR

Bouteille de 500 ml  
**REF : 100911H**



### RACCORD SEUL

Pour tuyau 100911T  
**REF : 100911CT**



### COMPRESSEUR "PLANET AIR"

Pression 16 bars  
Puissance 0.46 KW  
Contenance 3.5 litres  
Débit 50 litres/minute

Poids : 21 kg  
**REF : 100911C**

 PARTICIPATION  
AUX FRAIS DE PORT

## ACCESSOIRES POUR IMPRIMANTE CBM-910

### ROULEAU PAPIER

Pour imprimante CBM-910.  
Largeur 57 mm.  
**REF : 100906R**



### RUBAN ENCREUR

Pour imprimante CBM-910  
**REF : 100906E**



## ACCESSOIRES POUR APPAREIL PROOFMASTER S

### ROULEAU PAPIER

Pour imprimante 1009111  
Largeur 57 mm.  
**REF : 100911R**



### IMPRIMANTE THERMIQUE

Compatible avec ProofMaster S  
Modèle MARTEL 7810  
**REF : 100911I**

Possibilité de l'adapter pour ALC2000  
et anciennes versions Watch Matic,  
avec cordon adaptateur.  
**REF : 100911IA**







PARTICIPATION  
AUX FRAIS DE PORT

## APPAREIL DE CONTRÔLE D'ÉTANCHÉITÉ PROOFMASTER CP

- Compresseur intégré peu bruyant et puissant jusqu'à 5 bar et -0,5 bar de vide
- Commande intuitive via un écran tactile de 5 pouces
  - 4 programmes de mesure universels
  - Augmentation de la productivité grâce à l'algorithme de mesure rapide
  - Réglage entièrement automatique du capteur ainsi que fermeture et verrouillage de la cloche
  - ScratchProtect : support de montre abaissable pour une protection efficace contre les rayures
  - Robustesse accrue de la mesure grâce à la détection des chocs et des vibrations
  - Affichage de la marche, du repère et de l'amplitude en cas de connexion d'un ChronoMaster ou d'un ChronoMaster Air
  - Connexion d'un lecteur de codes-barres pour l'identification de la montre
  - Liaison directe à la base de données WiCoTRACE
- Dimensions 149 x 243 x 305 mm ( L x H x P )  
Poids 6.3 kg  
En option : Imprimante thermique 100959  
**REF : 100961**



**NOUVEAU**

## APPAREIL DE CONTRÔLE D'ÉTANCHÉITÉ PROOFMASTER PRO (AVEC MÉMOIRE DE RÉSULTAT)

- Pour vérifier l'étanchéité des montres, le ProofMaster Pro mesure la déformation des boîtes sous pression et sous vide. Le ProofMaster Pro dispose d'une mémoire pour 50 programmes, avec 6 prédéfinis dont notamment le «Leak Finder», spécialement conçu pour la détection sûre et rapide des fuites. Le test d'étanchéité peut être effectué sur des montres avec ou sans bracelets.
- L'élément à tester peut avoir les dimensions maximales suivantes :
- Diamètre : 70 mm
  - Hauteur : 30 mm
  - Largeur du bracelet : 85 mm

### Mesurage

Le ProofMaster Pro séduit par sa simplicité d'utilisation et de paramétrage grâce à son nouvel écran couleur 5 pouces avec fonction tactile. Des automatismes et algorithmes intelligents assurent des tests d'étanchéité fiables et rapides jusqu'à 10 bars.

Jusqu'à 100 résultats de mesure peuvent être enregistrés dans la mémoire annulaire ou transférés vers une imprimante à bande appropriée via USB ou Bluetooth. Les informations suivantes sont éditées :

- Scellé/non scellé (valeurs numériques et graphiques)
- Déformation maximale
- Débit de fuite
- Résultat par pression d'essai
- Temps de mesure
- Résultat final

### Nouvelles fonctionnalités

- Fiabilité de mesure améliorée, résolution et stabilité accrues de la mesure
- Protection améliorée contre les perturbations mécaniques
- Écran couleur 5 pouces avec fonction tactile
- Nouveaux algorithmes d'évaluation rapides
- Temps d'essai plus court
- Mesure de déformation optimisée: -500 à +1200 µm
- Interface Bluetooth
- Mémoire circulaire pour jusqu'à 100 résultats de mesure
- Protection par mot de passe des programmes et des données d'utilisateur
- Scratch-Protect : Repose-montres abaissable

### Fonctionnement

Un compresseur est nécessaire pour faire fonctionner le ProofMaster Pro 100911C  
Pour imprimer les résultats des mesures, nous recommandons l'imprimante thermique 100959

**REF : 100958**



PARTICIPATION  
AUX FRAIS DE PORT



**NOUVEAU**



## ■ Appareil de séchage - aspiration



**BERGEON**

### RÉCHAUD AVEC VARIATEUR BERGEON®

Utilisation :

- Réglage des levées
- Préparation des joints pour pose des verres minéraux
- Séchage ...

Plage de température : Température ambiante jusqu'à 140° à l'aide d'un potentiomètre

Poids 0.52 kg

REF : 100944

 PARTICIPATION AUX FRAIS DE PORT

**NOUVEAU**



### Elmadry TD30

Air chaud et air froid pour petites pièces.

Soufflerie d'air chaud (70°C) et d'air froid pour le séchage de pièces sensibles.

L'air froid permet un refroidissement plus rapide.

La fonction air chaud est activée quand le couvercle (inclus) est posé.

Cet appareil de séchage est pourvu de fentes de ventilation produisant une forte turbulence d'air qui expulse l'air humide à l'extérieur.

Le filtre à poussière peut être remplacé et empêche que les pièces nettoyées soient de nouveau salies par les poussières de l'air ambiant.

Commutateur pour la soufflerie d'air chaud et d'air froid.

Panier non fourni (100994P).

Caractéristiques techniques:

- Volume de travail : 1.9 litres
- Puissance de chauffage : 480 W
- Température maxi. : 70 °C
- Dimensions intérieures de la cuve : 24 x 13.7 x H 10 cm

Capacité maxi : 1 kg

Dimensions intérieures du panier : 19.8 x 10.6 x H 5.1 cm Poids : 3.60 kg

REF : 100994

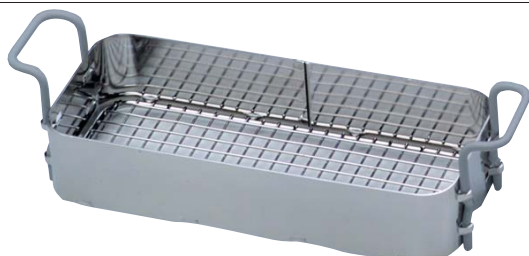

**NOUVEAU**

### PANIER POUR ELMADRY TD

Ce panier convient pour la machine Elma TD30

REF : 100994P



**BROSSE**  
REF : 100946B



**CRAYON VACUUM**  
REF : 100946C



**TUYAU**  
3 m de tuyau  
REF : 100946T

 PARTICIPATION AUX FRAIS DE PORT



### ASPIRATEUR D'HORLOGER

Système d'exploitation puissant.

Moteur sans huile, compact et silencieux.

Longue durée de vie.

Créé pour les horlogers, et les graveurs pour l'aspiration de la poussière, des particules et des éclats de verres dans les boîtiers de montres.

Alimentation 230 V / 50 Hz

Puissance 0.18 kW

Aspiration 3.2 - 4.0 m³/h

Vitesse nominale 1400/1700 Tpm

Niveau sonore moyen 55/57 dB

Vide min. / vide max. 150/250 mbar

Livré avec : une pédale, 3 m de tuyau, support-potence pour le tuyau, embout manuel avec brosse douce.

REF : 100946



PARTICIPATION  
AUX FRAIS DE PORT



### ELMASOLVEX RM

Technique à plusieurs chambres, pour le nettoyage aqueux et aux solvants avec dispositif anti-déflagration intégré.

- Machine dotée à présent de 4 chambres et d'une chambre chauffante (technique à air chaud et filtre fin)
- Entièrement automatique ou réglable individuellement.
- Construction ergonomique pour faciliter l'entretien et la maintenance.
- Sécurité optimum pour le personnel opérateur grâce à la connexion à la sortie d'air.
- Support panier pouvant accepter 5 paniers.

En option : support-platine et rack de suspension pour les pièces des platines.

- Large éventail d'accessoires permettant de répondre aux besoins du secteur.

Procédé : rotation et oscillation.

Livrée avec 4 bocaux (100805A) mais sans panier (100905J)

Dimensions : 515 x 542 x 650 mm

Poids : 28 kg

**REF : 100805**



PARTICIPATION  
AUX FRAIS DE PORT



### ELMASOLVEX SE

Technique à plusieurs chambres, pour le nettoyage aqueux et aux solvants avec dispositif anti-déflagration.

- Sécurité anti-déflagration.
- Machine dotée de 4 chambres et d'une chambre chauffante (technique à air chaud et filtre fin)
- Commande manuelle avec crans d'arrêt afin de pouvoir régler la hauteur de travail au dessus des verres.
- Construction ergonomique pour faciliter l'entretien et la maintenance.
- Sécurité optimum pour le personnel opérateur grâce à la connexion à la sortie d'air.
- Support panier pouvant accepter 5 paniers.

En option : support platine et rack de suspension pour les pièces platines.

Livrée avec 4 bocaux (100805A) mais sans panier (100905J)

Dimensions : 502 x 516 x 650 mm

Poids : 19 kg

**REF : 100807**



PARTICIPATION  
AUX FRAIS DE PORT

### MACHINE DE NETTOYAGE "GREINER" VIBRASONIC ACS 900

Complète à ultrasons avec 4 bains (2 pré-rinçage, rinçage et séchage)

Rotation alternative commandée électroniquement.

Utilisable avec paniers Ø 64 et 80 mm.

Livrée avec :

- 3 cuves en verre
- 4 couvercles pour cuves en verre
- 1 porte paniers supérieur
- 1 panier sans séparation
- 2 paniers avec 4 séparations
- 1 Couvercle de panier Dimensions : 420 x 420 x 560 mm Poids : 30 kg
- 1 porte panier inférieur
- 1 axe support pour 5 mouvements
- 5 porte-mouvements pour 3 mouvements
- 3 mini capsules en plastique
- 3 brise remous Ø 22 mm

Poids : 31 kg

**REF : 100950**



## Machines à nettoyer

### ACCESSOIRES POUR ELMASOLVEX, RM90 ET SUPER ELITE



A



B



C



D



E



F1



F5



F9



G



H



I



J



K



L



M

|    | DÉSIGNATION  | DIMENSION         | RÉFÉRENCE |
|----|--|-------------------|-----------|
| A  | BOCAL CARRE AVEC COUVERCLE                                     | Ø 98 x Ht 170 mm  | 100905A   |
| B  | COUVERCLE POUR BOCAL "100905A"                                 | Ø 97 mm           | 100905B   |
| C  | MONTURE DE PANIER  | Ø 68 x Ht 60 mm   | 100905C   |
| D  | PANIER GM 1 COMPARTIMENT                                       | Ø 64 x Ht 42 mm   | 100905D   |
| E  | PANIER PM 4 COMPARTIMENTS                                      | Ø 64 x Ht 15 mm   | 100905E   |
| F1 | PANIER PM 1 COMPARTIMENT                                       | Ø 64 x Ht 15 mm   | 100905F1  |
| F5 | PANIER PM 5 COMPARTIMENTS                                      | Ø 64 x Ht 15 mm   | 100905F5  |
| F9 | PANIER PM 9 COMPARTIMENTS                                      | Ø 64 x Ht 15 mm   | 100905F9  |
| G  | COUVERCLE POUR PANIER  | Ø 64 mm           | 100905G   |
| H  | PETIT PANIER 1 COMPARTIMENT AVEC COUVERCLE                     | Ø 20 x 13 mm      | 100905H   |
| I  | PANIER DE NETTOYAGE AVEC 6 PORTE-MOUVEMENTS                    | Ø 68 x 60 mm      | 100905I   |
| J  | PANIER COMPLET (C + F1 + 2xF5 + G + H)                         | Ø 68 x 60 mm      | 100905J   |
| K  | JOINT POUR COUVERCLE DU BOCAL 100905A                          | Ø 90 mm           | 100905BJ  |
| L  | BOCAL COMPLET AVEC JOINT/COUVERCLE/ANTI VAGUES POUR ELMASOLVEX | Ø 110 x Ht 154 mm | 100805A   |
| M  | DISQUE LIEGE SUR BOCAL   | Ø 95 x Ht 3 mm    | 100905BD  |

### WATCH MASTER WITSCHI®

Le Witschi New Tech Handy II est un appareil de contrôle des montres à quartz. Mesure de la marche, de la consommation et contrôle des composants des montres à quartz.

L'horloger exige qu'un équipement utilisé dans le service de réparation et le laboratoire lui permette d'effectuer simplement toutes les mesures électriques et les tests sur montres à quartz. Cet appareil offre toutes les possibilités de mesure et de test requises pour la recherche professionnelle des défauts des montres à quartz.

Dimensions 130 x 260 x 150 mm

Poids : 1.50 kg

REF : 100913



### WATCH EXPERT WITSCHI®

Watch Expert a été développé pour les besoins des experts horlogers, en tenant compte de leurs exigences. Grâce à lui, des générations d'horlogers vérifient leur savoir-faire.

- Les principaux résultats, les 6 diagrammes des positions de test principales sont tous identifiables en un coup d'œil
- Travail confortable sans reflet à l'écran en vertu des six angles d'inclinaison réglables
- Identification automatique de 11 positions de test
- Changement de position de mesure rapide et aisé
- La surface en verre antireflet de l'écran ménage la vue
- Utilisation possible avec des doigts et des gants
- Analyse précise du bruit acoustique, le haut-parleur est orienté vers l'avant
- Peu encombrant et ergonomique
- Pilotage confortable du Watch Expert via le microphone

Caractéristiques du microphone interactif :

- Maintien sûr, y compris pour les grandes montres
- Test de grandes montres à bracelet large
- Réglage sans fatigue et ergonomique, les gauchers comme les droitiers peuvent régler la position de butée individuellement
- 8 positions de blocage

Possibilités de mesure :

- Mesure de l'écart de marche
- Mesure de l'amplitude
- Mesure du repère

Dimensions 135 x 250 x 110 mm

Poids 2.70 kg

REF : 100912/4



### ANALYZER Q1 WITSCHI®

ANALYZER Q1 est un appareil de test qui se prête tout autant à une utilisation rapide et efficace par le service de réparation qu'aux analyses du département de ventes et du laboratoire horloger.

Les vastes possibilités de mesures et de contrôles offertes par de nouvelles technologies permettent la détection d'erreurs aux montres à quartz de façon professionnelle.

Le déroulement des mesures est en grande partie automatique.

La combinaison bouton rotatif/poussoir offre un réglage simple et rapide des paramètres.

La disposition soigneusement étudiée et fonctionnelle des éléments de commande et l'affichage LCD de grande taille rendent l'utilisation très conviviale.

Dimensions 290 x 170 x 180 mm

Poids 2.80 kg

REF : 100910



### ANALYZER TWIN WITSCHI®

Le Witschi Analyzer Twin est l'appareil de mesure et de test combinant les fonctions d'appareils de mesure pour montres à quartz et d'appareils de mesure pour montres mécaniques. C'est l'appareil de test idéal pour le SAV, le laboratoire et les points de vente horlogers. Les fonctions de base et le déroulement des mesures sont en grande partie automatiques et offrent une utilisation rapide et efficace. Des modes de mesure supplémentaires permettent de mesurer des montres à échappements spéciaux. Grâce sa conception "tout-en-un" l'appareil n'occupe qu'une surface de travail très réduite. Son affichage couleur à haute résolution attire tous les regards, même dans l'espace de vente.

Dimensions 180 x 290 x 170 mm

Poids : 3.80 kg

REF : 100922





## ■ Testeurs - Appareil à désaimanter



### TESTEUR MULTIFONCTIONS MONTRES À QUARTZ "NOUVELLE VERSION"

Appareil électronique multifonctionnel portable à écran tactile FLASHTEST, spécialement conçu pour le contrôle de montres et de mécanismes à quartz. Cet appareil de précision est facile à manier et est destiné à tester les montres et mouvements à quartz analogiques avec boîtier fermé et/ou ouvert.

Mesures et fonctions :

- Mesurer la tension des piles hors charge entre 0 et 19.999 V (BATTERY)
- Mesurer la tension des piles sous charge entre 0 et 19.999 V (BATTERY)
- Mesurer la tension d'arrêt d'un mouvement (1.5 V ou 3.0 V) (BATTERY)
- Mesurer la résistance de la bobine (COIL)
- Débloquer les rouages (TURBO)
- Mesurer (avance/retard) la stabilité de marche des montres à quartz analogiques (ACCURACY)
- Contrôler le bon fonctionnement du circuit : impulsion électrique et consommation du circuit électrique (CIRCUIT)
- Mesurer la consommation d'une montre pendant son fonctionnement. (CIRCUIT)

Affichage : écran tactile couleur 48 x 36 mm.

Livré avec 2 sondes de précision, 1 adaptateur 12 V (input 115 - 230 V AC / output 12 V DC), 1 pile 9 V et 1 mode d'emploi. Poids 1.235 kg

REF : 100137N



### MAGTEST

Appareil électronique pour la détection du magnétisme en  $\mu$ Tesla, démagnétisation et contrôle de la rémanence magnétique des montres, mouvements, outils et fournitures d'horlogerie.

Fonctions :

- Détection du magnétisme
- Démagnétisation
- Mode automatique activé
- Activer ou désactiver le son
- Raccordé au secteur 115 - 230 V
- Fonctionne sur la pile
- 1. Affichage du mode boussole. 2. Calibrage du nord de la boussole
- Retour au menu principal
- Paramètres/réglages
- Sélection entre le mode muet ou sonore
- Affichage de la version hardware et software
- Remise à zéro des capteurs
- Activer ou désactiver le mode automatique.

Capteurs : il y a 5 capteurs et l'un d'eux est situé dans le centre de la surface de détection.

Les autres se trouvent dans les angles d'un carré de 1.5 cm. Ils peuvent mesurer la force du magnétisme ainsi que la position. Un point sur l'écran LCD montre un capteur avec sa position et la taille du point est proportionnelle à la force magnétique.

Poids 1.235 kg

REF : 100537



### TURBO

Appareil électronique qui permet de débloquer le rouage des mouvements de montres à quartz analogiques.

Alimenté par 1 pile 6LR61 fournie

REF : 100104



### PULSE

Appareil électronique qui permet de tester la partie électronique (circuit/bobine) des mouvements à quartz analogiques.

Alimenté par 1 pile 6LR61 fournie

REF : 100504



### APPAREIL À DÉSAIMANTER

Appareil à désaimanter puissant et compact avec lampe témoin incorporée.

Fonctionne sur secteur.

REF : 100551



### TESLASCOPE

Le Teslascope II de chez Witschi permet d'effectuer avec succès la démagnétisation et la détection de l'état magnétique des montres mécaniques en une seule opération. Le support autonome du capteur du Teslascope II permet de tester commodément des montres avec ou sans bracelet, des mouvements et des petites pièces de montres en acier. L'évaluation des résultats s'effectue par des LED rouges et vertes. Le degré de la magnétisation est indiqué par plusieurs LED. Cet appareil vous donnera entière satisfaction grâce à son maniement convivial et ses résultats de mesure simples à interpréter. Fonctionne sur secteur.

Dimensions : 135 x 137 x Ht 62 mm

Poids : 1.20 kg

REF : 100940



## SIMULATEUR 4 MONTRES

4 dispositifs de rotation de montre pour 4 montres, avec bras à ressort en métal.  
Hauteur : 215 mm  
Fonctionne sur secteur  
Poids 1.20 kg  
**REF : 100948**



## APPAREIL DE CONTRÔLE "FINAL-TEST" 6 MONTRES

- Pour la marche des montres  
- Pour le remontage automatique  
Nouvelle fixation sécurisée en mousse synthétique.  
Interrupteur d'inversion du sens de rotation. Pour montres avec ou sans bracelet.  
FINAL-TEST : 1 tour minute -220 Volts  
Fonctionne sur secteur.  
Dimensions : 260 x 120 mm  
Poids 1.54 kg  
**REF : 100446/1**



## APPAREIL DE CONTRÔLE "AUTOMATIC-TEST" 6 MONTRES

- Pour la marche des montres  
- Pour le remontage automatique  
Nouvelle fixation sécurisée en mousse synthétique.  
Interrupteur d'inversion du sens de rotation.  
Pour montres avec ou sans bracelet.  
AUTOMATIC-TEST : 4 tours minute -220 Volts  
Fonctionne sur secteur.  
Dimensions : 260 x 120 mm  
Poids 1.54 kg  
**REF : 100446/4**



## SIMULATEUR D'ATELIER "CYCLOMAT ELMA" 12 MONTRES

Cet appareil permet le réglage en continu des montres, il est appelé "le poignet artificiel". Il est destiné à contrôler et à remonter les montres automatiques.  
Placée dans l'appareil, la montre va adopter toutes les positions comme au poignet. Appareil équipé pour 12 montres. S'utilise en position verticale ou horizontale.  
Fonctionne sur secteur.  
Dimensions : 380 x 155 x 450 mm  
Poids : 2.80 kg  
**REF : 100909**



## ■ Potences et tasseaux



### POTENCE À CRÉMAILLIÈRE POUR POSER LES VERRES ET FERMER LES FONDS DE BOITES À PRESSION

Cette potence de précision à crémaillère est munie d'un petit curseur qui permet de bloquer/débloquer la crémaillère. L'horloger dispose ainsi d'un outil exceptionnel avec lequel il peut choisir comment intervenir pour poser les verres et les lunettes, fermer les boîtes de montres et maintenir le verre sur la boîte pendant le temps de collage. Après avoir vissé le tasseau sur le porte-tasseaux on détermine le meilleur mode opératoire :

- Crémaillère libre (curseur en avant) :  
Pour tous les travaux habituels sur boîtes en acier épaisses ou robustes, exercer une pression sur le levier muni de caoutchouc antidérapant. Le ressort de rappel et la poignée fixe permettent de doser finement la pression.
- Crémaillère bloquée (curseur en arrière) :  
Pour tous les travaux délicats sur boîtes en or, très fines ou délicates, tirer d'abord le curseur pour bloquer la crémaillère dans la position voulue, puis à l'aide de la molette, chasser le verre ou le fond. A chaque tour le tasseau descend d'environ 1.5 mm.

On contrôle ainsi parfaitement la précision de chassage.

Compatible avec les tasseaux Page 16

Dimensions : 80 x 215 x 185 mm

Poids : 2.70 kg

REF : 100850



### POTENCE À PRESSION POUR POSER LES VERRES ET FERMER LES FONDS DE BOITES A PRESSION

Potence de précision très stable, dotée d'une tête et d'une base en aluminium massif montées sur deux robustes colonnes en acier. La partie frontale en forme de V permet de poser les verres sans enlever les bracelets extensibles. L'axe en acier coulisse librement dans une douille auto-lubrifiée pour un maximum de précision : c'est essentiel pour poser les fonds de boîtes, les verres ou les lunettes sans dégâts ni rayures. L'extrémité de l'axe fileté (diam. 6 mm) est prévue pour y visser tous les tasseaux en position horizontale parfaite. Le changement des tasseaux se fait facilement. Le levier recouvert de caoutchouc antidérapant est doté d'un ressort de rappel qui permet un contrôle très fin de la pression de chassage.

Compatible avec les tasseaux Page 16

Dimensions : 80 x 225 x 180 mm

Poids : 1.98 kg

REF : 100849



### POTENCE POUR POSER LES VERRES ET FERMER LES FONDS DE BOITES À PRESSION

Potence à encombrement réduit, accepte des tasseaux à visser ou à chasser, même de grands diamètres.

Hauteur maximum : 60 mm

Compatible avec les tasseaux Page 16

Dimensions : 110 x 95 x 210 mm

Poids : 1 kg

REF : 100817



### POTENCE POUR POSER LES VERRES ET FERMER LES FONDS DE BOITES À PRESSION VERSION COMPLÈTE

Potence 100817 + assortiment de 12 tasseaux à visser en Delrin®

Diamètres des tasseaux Ø 17 - 19/21 - 22/25 - 26/29 - 30/33 -

34/37 - 38/41 - 42/45 - 46/48 - 49/50 - 52/55

+ Tasseau de base Ø 45 mm

Compatible avec les tasseaux Page 16

Poids : 1.21 kg

REF : 100817T



**POTENCE POUR POSER LES VERRES ET FERMER LES FONDS DE BOITES À PRESSION**

PRÉCISE - PEU ENCOMBRANTE - EFFICACE - TOUT ACIER - GRANDE ROBUSTESSE  
Effort de poussée facilité par la poignée ergonomique.  
Livré avec un jeu de 8 tasseaux en plastique, Dim. 23-25, 26, 27-29, 31, 31-33, 35-37, 36 et 41 mm  
Ø du filetage 6 mm. Compatible avec les tasseaux Page 16  
**REF : 100017**



**JEU DE 8 TASSEaux STANDARDS SEULS**  
**REF : 100017T**

**TASSEaux PLASTIQUES TECHDENT® GRAND DIAMÈTRE**

Pour potence réf. 100017, 4 tasseaux pour montres grand diamètre :  
- 1 tasseau réversible 43/45 mm  
- 1 tasseau réversible 39/41 mm  
- 1 tasseau simple 51 mm  
- 1 tasseau simple 46 mm  
**REF : 100017TGM**

**POTENCE POUR POSER LES VERRES ET FERMER LES FONDS DE BOITES À PRESSION**

En fonte sur socle bois.  
Ø du filetage 6 mm  
Livrée avec :  
- 1 jeu de 9 tasseaux de la réf. 100146T19 à 100146T35  
- 1 tasseau de base réf. 100147TB

Poids : 2.20 kg  
Compatible avec les tasseaux Page 16  
**REF : 100146**



**POTENCE COMPLÈTE POUR POSER LES VERRES ET FERMER LES FONDS DE BOITES À PRESSION**

En fonte sur socle bois.  
Ø du filetage 6 mm Livrée avec :  
- 1 jeu de 12 tasseaux de la réf. 100146T17 à 100146T44  
- 1 jeu de 9 tasseaux en bakélite de Ø 12 à 40 mm  
- 1 jeu de 9 tasseaux de base réversibles en duraluminium de Ø 15 à 33 mm  
- 1 tasseau de base réf. 100147TB  
- 1 support réf. 100147/28

Compatible avec les tasseaux Page 16  
Poids : 3 kg  
**REF : 100147**



**SUPPORT POUR POTENCE BERGEON®**

Hauteurs utile : 5, 21 et 28 mm

| HAUTEUR | REF.             |
|---------|------------------|
| 5 mm    | <b>100147/05</b> |
| 21 mm   | <b>100147/21</b> |
| 28 mm   | <b>100147/28</b> |



**TASSEAU DE BASE POUR POTENCE BERGEON®**  
En duraluminium  
**REF : 100147TB**



**TASSEaux GRAND DIAMÈTRE**  
Jeu de 8 tasseaux :  
- 3 plats de 35 à 45 mm  
- 5 creux de 40 à 57 mm  
**REF : 100151TGM**

**POTENCE POUR POSER LES VERRES ET FERMER LES FONDS DE BOITES À PRESSION**

Livrée avec un jeu de 12 tasseaux en nylon plats et creux à chasser.  
Poids : 1.20 kg  
**REF : 100151**





## Tasseaux

**TOUS LES TASSEaux DE CETTE PAGE SONT COMPATIBLES AVEC LES POTENCES :**

100017 - 100849 - 100146 - 100147 - 100148 - 100850 - 100817 - 100817T  
avec un Ø de filetage de 6 mm



### TASSEaux RÉVERSIBLES POTENCE BERGEON®

| Ø A   | Ø B   | REF.      |
|-------|-------|-----------|
| 15 mm | 17 mm | 100146T17 |
| 18 mm | 19 mm | 100146T19 |
| 20 mm | 21 mm | 100146T21 |
| 22 mm | 23 mm | 100146T23 |
| 24 mm | 25 mm | 100146T25 |
| 26 mm | 27 mm | 100146T27 |
| 28 mm | 29 mm | 100146T29 |

| Ø A   | Ø B   | REF.      |
|-------|-------|-----------|
| 30 mm | 31 mm | 100146T31 |
| 32 mm | 33 mm | 100146T33 |
| 34 mm | 35 mm | 100146T35 |
| 38 mm | 40 mm | 100146T40 |
| 42 mm | 44 mm | 100146T44 |
| 46 mm | 27 mm | 100146T48 |



### POUR MONTRES AVEC VERRE PYRAMIDAL

| Ø                | REF.      |
|------------------|-----------|
| HOMME 45 x 37 mm | 100848/RH |
| DAME 37 x 30 mm  | 100848/RD |

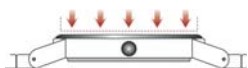

### SPÉCIAL GRAND DIAMÈTRE

Assortiment de 5 tasseaux réversibles à visser en Delrin®. Cet assortiment contient plusieurs types de tasseaux pour les montres de grandes dimensions:

- 2 tasseaux diamètres 40/45 et 46/50 mm
- 1 tasseau Ø 47/50 mm
- 2 tasseaux Ø 46/48 et 49/50 mm

REF : 100848/5



Tasseaux plats



### POUR VERRES MINÉRAUX PLATS

Assortiment de 8 tasseaux réversibles à visser en Delrin®:

- 1 tasseau Ø 16 - 22/17 - 22/23 - 34/29 - 40/35 et 46/41 mm
- 1 tasseau. pour verre à loupe Ø 35 mm
- 1 tasseau de base universel Ø 45 mm (non fileté)

REF : 100848/8



Tasseaux creusés à bord droit épais



### POUR FONDS À PRESSION

Assortiment de 9 tasseaux réversibles à visser en Delrin®:

- 1 tasseau Ø 17 - 19/21 - 22/25 - 26/29 - 30/33 - 34/37 - 38/41 et 42/45 mm
- 1 tasseau de base universel Ø 45 mm (non fileté)

REF : 100848/9



Tasseaux creusés à bord droit mince



### POUR POSER LES LUNETTES

Assortiment de 11 tasseaux réversibles à visser en Delrin®:

- 1 tasseau Ø 25/26 - 27/28 - 29/30 - 31/32 - 33/33.5 - 34/34.5, 35/35.5 - 36/36.5 - 37/37.5 - 38/38.5 mm
- 1 tasseau de base universel Ø 45 mm (non fileté)

REF : 100848/11



Tasseaux creusés profondeur 14 mm



### POUR POSER LES VERRES TRÈS BOMBÉS

Assortiment de 13 tasseaux réversibles à visser en Delrin®:

- 1 tasseau Ø 18 - 20 - 24 - 28 - 30 - 35 - 40 - 45 - 50 - 55 - 60 - 65 mm

REF : 100848/12



Tasseaux creusés à bord oblique



### POUR POSER LES VERRES AVEC BAGUE

Assortiment de 15 tasseaux réversibles à visser en Delrin®:

- 1 tasseau Ø 15 - 16/17 - 18/19 - 20/21 - 22/23 - 24/25 - 26/27 - 28/29 - 30/31 - 32/33 - 34/35 - 36/37 - 38/39 - 40/41 mm
- 1 tasseau de base universel Ø 45 mm (non fileté)

REF : 100848/15



### POUR POSER LES VERRES RECTANGLES

Assortiment de 6 tasseaux rectangulaires à visser en Delrin®:

Dimensions extérieures des tasseaux 24 - 28.8 - 33.8 - 38.8 - 44 et 49 mm

REF : 100848/6

### POTENCE POUR OUVRIR/FERMER LES BOITES DE MONTRES ÉTANCHES BERGEON®

Comprenant :

- 1 porte mors grande largeur 100901T
- 2 chiens pour boites à encoches 100835A
- 2 chiens pour boites à pans 100835B
- 2 chiens pour boites à trous 100835C
- 2 chiens pour boites Oyster de fabrication Rolex 100835D
- 2 chiens pour boites Aquastar 100835F
- 2 chiens pour boites à pans incurvés 100835E
- 4 paires de tasseaux porte-boites réversibles en matière synthétique spéciale entre-cornes de : 9-11, 13-15, 17-19, 20-22 mm.

Compatible avec les tasseaux Page 19

Poids : 2.90 kg

REF : 100901



### PORTE-MORS GRANDE LARGEUR

Pour montres grand diamètre jusqu'à Ø 60 mm. S'adapte sur la potence 100901

REF : 100901T



### ADAPTATEUR POUR TASSEAUX TYPE "ROLEX"

Tasseau intermédiaire pour potence 100148 - 100736 - 100142 - 100901

REF : 100901R



### CHIENS DE REMPLACEMENT BERGEON®

Corps Ø 5 mm

Pour potence 100901

|   | MODÈLE                     | REF.    |
|---|----------------------------|---------|
| A | Pour boite à encoches      | 100835A |
| B | Pour boite à pans          | 100835B |
| C | Pour boite à trous         | 100835C |
| D | Pour boite à cannelures    | 100835D |
| E | Pour boite à pans incurvés | 100835E |
| F | Pour boite "Aquastar"      | 100835F |



### POTENCE MONTRE TYPE "ROLEX"

Petite potence de très belle construction solide en fonte d'aluminium injectée vernie.

Elle permet d'ouvrir les fonds de boites de type « ROLEX ».

Livrée avec 6 tasseaux de précision moletés avec les diamètres suivants :

18.50-20.20-22.50-26.50-28.30 et 29.50 mm qui s'imbriquent parfaitement au fond de boite.

L'axe central muni du tasseau correspondant est bloqué en position à l'aide du volant.

Celui-ci permet de donner une pression constante et uniforme.

Rien ne peut alors bouger, glisser ou sauter. La barre de torsion donne la force nécessaire pour

débloquer les fonds de boites même les plus rebelles. Le porte-boite incorporé dans la base est

compatible avec toutes les dimensions de boites.

Poids : 0.89 kg

REF : 100144



### OUTIL POUR ENLEVER LES LUNETTES

Outil pour enlever les lunettes jusqu'à un Ø de 60 mm.

Muni de 4 lames interchangeable en acier trempé poli, pour ne pas rayer la lunette ou la boite de montre.

Poids : 0.885 kg

REF : 100925



**NOUVEAU**



LAME DE RECHANGE  
OUTIL POUR ENLEVER  
LES LUNETTES  
REF : 100925L



## ■ Potence

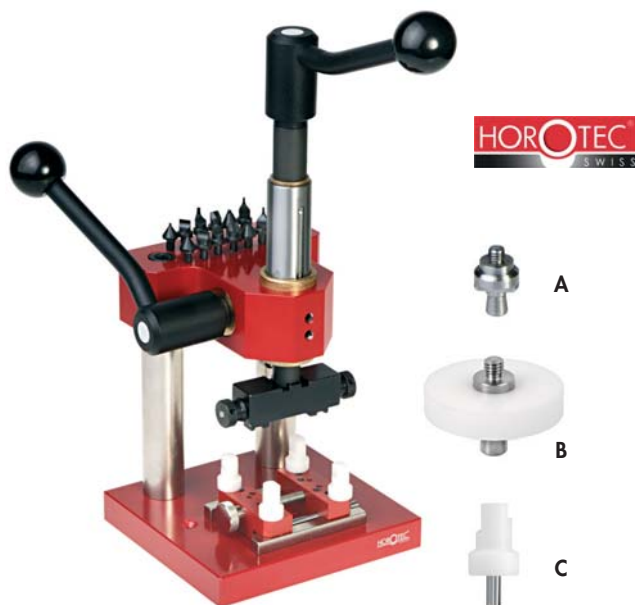

### POTENCE À CRÉMAILLIÈRE

Potence à crémaillère livrée en version "réduite", pour travailler de façon traditionnelle.

- 1 x Porte-mors réglable ouverture 65 mm (ref 100736T)
- 2 x Mors ronds (ref 100836A)
- 2 x Mors plats (ref 100836B)
- 2 x Mors carrés (ref 100836C)
- 2 x Mors moletés (ref 100836D)
- 2 x Mors allongés carrés renforcés (ref 100176M)
- 2 x Mors allongés ronds renforcés
- 1 x Porte-boites avec 4 plots étagés

Compatible avec les tasseaux Page 19

Dimensions 180 x 130 x 350 mm

Poids : 4.5 kg

REF : 100148



PARTICIPATION  
AUX FRAIS DE PORT

### ACCESSOIRES ET PIÈCES DÉTACHÉES

|   | LIBELLÉ  | REF.     |
|---|--|----------|
| A | Adaptateur pour poser les verres (Tasseaux pages 16) | 100148AS |
| B | Adaptateur pour poser les verres (Tasseaux pages 16) | 100148AI |
| C | Plot étagé en Delrin                                 | 100148PL |

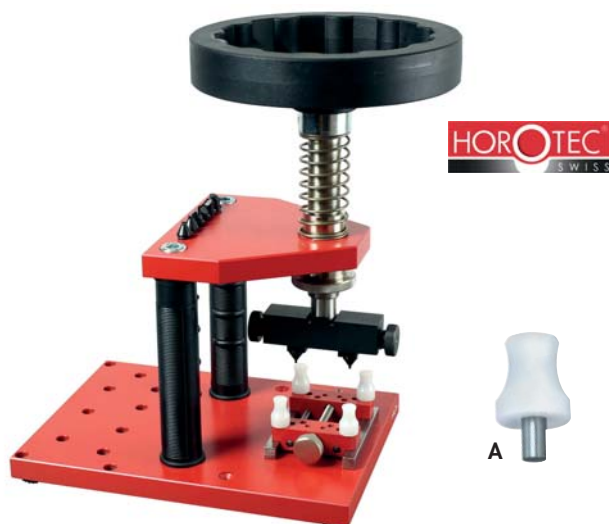

### POTENCE POUR OUVRIR ET FERMER LES BOÎTES DE MONTRES

- Grand volant ergonomique de Ø 160 mm pour visser/dévisser sans effort
- Broche centrale filetée, dotée d'une bague d'arrêt précise
- Colonnes en acier recouvertes de matière synthétique antidérapante et ergonomique, pour droitiers et gauchers.
- Base munie de 4 pieds antidérapants.

Livrée avec :

- 1 porte-boîtes réglable 70 mm (réf. 100148E)
- 1 porte-mors réglable ouverture 65 mm (réf. 100736T)
- 2 x Mors ronds (réf. 100836A)
- 2 x Mors plats (réf. 100836B)
- 2 x Mors carrés (réf. 100836C)
- 2 x Mors moletés (réf. 100836D)

Compatible avec les tasseaux Page 19

Dimensions : 160 x 220 x 260 mm

Poids : 3.825 kg

REF : 100736

### PIÈCES DÉTACHÉES

|   | LIBELLÉ         | REF.     |
|---|-----------------|----------|
| A | Plot en Delrin® | 100736PL |



### POTENCE MINI POUR OUVRIR ET FERMER LES BOÎTES DE MONTRES

Livrée avec :

- 1 Étau amovible muni de 4 plots nylon concaves
- 1 Porte-mors
- 2 x Mors ronds (réf. 100836A)
- 2 x Mors plats (réf. 100836B)
- 2 x Mors carrés (réf. 100836C)
- 2 x Mors moletés (réf. 100836D)

Compatible avec les tasseaux Page 19

Dimensions : 110 x 95 x 200 mm

Poids : 1.54 kg

REF : 100142

### PIÈCES DÉTACHÉES

|   | LIBELLÉ         | REF.     |
|---|-----------------|----------|
| A | Plot en Delrin® | 100142PL |



### PORTE-MORS GRANDE LARGEUR

Pour montres grand diamètre jusqu'à Ø 65 mm

S'adapte sur les potences 100148 - 100736 - 100142

REF : 100736T

**TOUS LES TASSEAUX DE CETTE PAGE SONT COMPATIBLES AVEC LES POTENCES : 100148 - 100736 - 100142 - 100901**

### CLÉ SEULE POUR TASSEAUX SPECIAUX

POUR TASSEAUX 100143 - 100847 - 100155T - 100458 et 100148T  
REF : 100156



### TASSEAUX POUR MONTRES "OYSTER"

Pour ouvrir et fermer les boîtes de montres « OYSTER »  
JEU DE 8 TASSEAUX : Ø 18.5 - 20.2 - 22.5 - 26.5 - 28.3 - 2.5 - 34 et 36.5 mm  
REF : 100143



### TASSEAUX POUR MONTRES "BM"

Pour ouvrir et fermer les boîtes de montres B et M  
JEU DE 3 TASSEAUX : Ø 25 - 30 et 33 mm  
REF : 100155T



### TASSEAUX POUR MONTRES "SEAM"

Pour ouvrir et fermer les boîtes de montres "SEAM"  
JEU DE 4 TASSEAUX : 20 - 30 - 33 et 42 mm  
REF : 100458



### TASSEAUX POUR MONTRES "BR"

Pour ouvrir et fermer les boîtes de montres "BR" - JEU DE 6 TASSEAUX  
REF : 100847

**TASSEAUX POUR MONTRES "BR"** Vendus à l'unité

| Ø       | NBRE PANS | REF.             |
|---------|-----------|------------------|
| 34 mm   | 15        | <b>100847/34</b> |
| 35 mm   | 15        | <b>100847/35</b> |
| 36 mm   | 15        | <b>100847/36</b> |
| 37 mm   | 15        | <b>100847/37</b> |
| 38 mm   | 15        | <b>100847/38</b> |
| 36.5 mm | 12        | <b>100847/39</b> |



Pour prendre le Ø, mesurer d'un pan à une pointe



### ASSORTIMENT 7 TASSEAUX-VENTOUSES

A haute adhérence pour ouvrir/fermer les fonds vissés.  
En matière synthétique rouge noyée dans l'aluminium.  
La matière se déforme légèrement et s'adapte à la forme du fond :  
Ø 16 - 20 - 23 - 26 - 30 - 34 et 40 mm  
REF : 100148T



### MORS DE REMPLACEMENT

Corps Ø 4.9 mm. Pour potence 100148, 100736, 100142

|   | FORME      | REF.           |
|---|------------|----------------|
| A | Ronds      | <b>100836A</b> |
| B | Plats      | <b>100836B</b> |
| C | Carrés     | <b>100836C</b> |
| D | Cannelures | <b>100836D</b> |



A



B



C



D

## ■ Étaux et porte-montres



### PORTE-BOÎTE À VENTOUSES

Compatible avec les potences 100148, 100736, 100142  
REF : 100148P



### ÉTAU PORTE-MONTRE GRANDE TAILLE

Compatible avec les potences 100148, 100736, 100142 (Page 18).  
Jusqu'à 70 mm de Ø.  
Plots réf. 100736PL  
REF : 100148E

### ÉTAU ALUMINIUM 4 PLOTS AMOVIBLES

maximum 48 mm  
REF : 10011



### ÉTAU 4 PLOTS AMOVIBLES POUR MONTRE GM

maximum 60 mm  
REF : 100512



### ÉTAU ACIER

Largeur des mâchoires 40 mm  
Poids : 0.60 kg  
REF : 100113



### ÉTAU AMOVIBLE

Largeur des mâchoires 45 mm Fabrication très soignée, vernis cuit au four.  
Seule la plaque de fixation est fixée définitivement à l'établi. L'étau se met  
ou s'enlève en quelques secondes. Serrage à levier très sûr.  
Mâchoires lisses, parallèles.

Poids : 1 kg  
REF : 100114

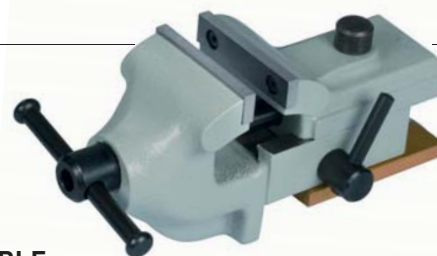

### BOIS D'ÉTAU

Dimensions 70 x 13 x Ht 18 mm  
REF : 100116



### OUVRE-BOÎTE MICRO CHOCS

Authentique, de fabrication Suisse avec déclenchement du marteau intérieur pour ouvrir les boîtes à fond à pression les plus dures.

REF : 100175



### EMBOUS DE REMPLACEMENT

|   | FORME         | REF.    |
|---|---------------|---------|
| A | Plat 5 mm     | 100175A |
| B | Courbe 3.5 mm | 100175B |
| C | Courbe 4.5 mm | 100175C |

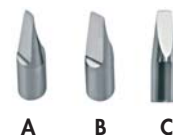

### OUVRE-BOÎTE BERGEON®

Manche en bakélite  
REF : 100163

### OUVRE-BOÎTE 2 LAMES

REF : 100165



### OUVRE-BOÎTE

Pour fonds clipsés  
REF : 100168



### OUVRE-BOÎTE DOUBLE ERGOT BERGEON®

Ouvre-boîte pour fond pression  
REF : 100167



### OUVRE-BOITE "ÉCONOMIQUE"

Écartement minimum : 11.5 mm  
maximum : 52 mm  
REF : 100110



### OUVRE-BOITE TOUVA "A"

FABRICATION FRANCAISE  
Écartement minimum : 11.5 mm / maximum : 55.5 mm  
Dimensions des pointes 1.05 x 1.45 mm  
REF : 100478



### OUVRE-BOITE TOUVA "U"

(Pointe fine)  
FABRICATION FRANCAISE - POINTE INTERCHANGEABLE  
Écartement minimum : 11.5 mm  
maximum : 54.5 mm  
REF : 100078



### POINTE DE RECHANGE TOUVA "U"

FABRICATION FRANCAISE  
REF : 100078/1



### OUVRE-BOITE STYLE JAXA DE POCHE

Écartement minimum : 19 mm. Maximum : 60 mm  
Avec embouts de différentes formes pour ouvrir tout type de fonds  
REF : 100502



**NOUVEAU**

### OUVRE-BOITE VENTOUSE

REF : 100152



### BALLE SYNTHÉTIQUE POUR OUVRIR LES FONDS DE BOITES VISSÉS

60 mm  
REF : 167752B



### OUVRE-BOITE "STYLE JAXA"

Livré dans un coffret en bois. Avec 12 chiens :  
- 3 pour boîtes à pans  
- 3 pour boîtes à encoches  
- 3 pour boîtes à trous  
- 3 pour boîtes type "Rolex"  
Écartement minimum : 17 mm / Maximum : 35 mm  
REF : 100111



### OUVRE-BOITE "STYLE JAXA" GRAND MODÈLE

Livré dans un coffret. Avec 12 chiens :  
- 3 pour boîtes à pans  
- 3 pour boîtes à encoches  
- 3 pour boîtes à trous  
- 3 pour boîtes type "Rolex"  
Écartement minimum : 19 mm / Maximum : 60 mm  
REF : 100111GM

### OUVRE-BOITE ALIGNÉ HOROTEC®

Ouvre-boîte pour fond vissé gros diamètre.  
Écartement minimum : 11 mm / Maximum : 55 mm  
Livré avec 1 paire de mors carrés rallongés (réf. 100176M)  
REF : 100176



### OUVRE-BOITE PERPENDICULAIRE HOROTEC®

Ouvre-boîte pour fond vissé gros diamètre.  
Écartement minimum : 20 mm / Maximum : 65 mm  
Livré avec 1 paire de mors carrés rallongés (réf. 100176M)  
REF : 100177



### MORS DE RECHANGE CARRÉ HOROTEC®

Mors de rechange pour les ouvre-boîtes 100176, 100177  
et les potences 100148, 100736 et 100142  
REF : 100176M



## ■ Chasse-goupilles

### POSAGE AVEC RAINURES

- 8 rainures de 2.50 à 5.00 mm
- 1 porte-goupilles Ø 5 mm
- 6 goupilles (0.40 - 0.60 - 0.80 - 1.00 - 1.50 - 2.00 mm)
- 1 socle en bois dimensions 90 x 80 mm

REF : 100103

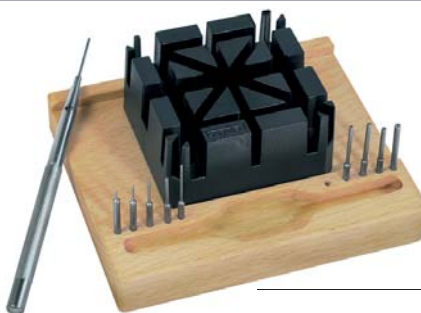

**PORTE GOUPILLE SEUL**  
REF : 100103G

### GOUPILLES DE REMPLACEMENT

POUR LES RÉFÉRENCES 100103 ET 100107.  
Ø du corps 2 mm

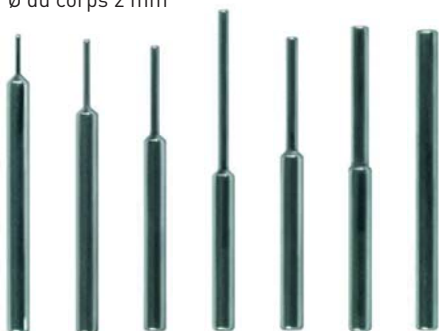

| DIM. en mm | COND. | REF.              | PAR 10 SAC. | PAR 50 SAC. |
|------------|-------|-------------------|-------------|-------------|
| 0,40       | 2     | <b>100108/0.4</b> | -10 %       | -20 %       |
| 0,60       | 2     | <b>100108/0.6</b> |             |             |
| 0,70       | 2     | <b>100108/0.7</b> |             |             |
| 0,80       | 2     | <b>100108/0.8</b> |             |             |
| 0,90       | 2     | <b>100108/0.9</b> |             |             |
| 1,00       | 2     | <b>100108/1.0</b> |             |             |
| 1,50       | 2     | <b>100108/1.5</b> |             |             |
| 2,00       | 2     | <b>100108/2.0</b> |             |             |

### POINÇONS "STAR"



| N°  | Ø en mm | REF.              |
|-----|---------|-------------------|
| 118 | 0,50    | <b>100055/118</b> |
| 116 | 0,70    | <b>100055/116</b> |
| 114 | 0,90    | <b>100055/114</b> |
| 112 | 1,20    | <b>100055/112</b> |



### OUTIL AUTOMATIQUE À DÉCHASSER LES GOUPILLES DES BRACELETS MÉTAL

Livré avec 2 posages et 1 goupille de rechange. Lors d'une simple pression sur le haut du manche, un ressort se comprime et se libère automatiquement afin de libérer la goupille.

REF : 100553

### GOUPILLE DE RECHANGE

0.8 mm  
REF : 100553/1

### POSAGE SEUL

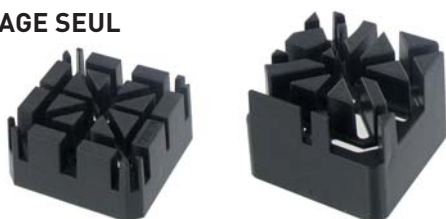

| DIM. EXT.          | DIM. RAINURES             | REF.           |
|--------------------|---------------------------|----------------|
| 52 x 52 x Ht 25 mm | 8 rainures de 2.8 à 6 mm  | <b>100018</b>  |
| 55 x 55 x Ht 40 mm | 10 rainures de 3.5 à 9 mm | <b>100018L</b> |

### ÉTAU À VIS EN DELRIN® NOIR POUR MAINTENIR LES BRACELETS



| DIM. EXT.          | REF.            |
|--------------------|-----------------|
| 55 x 35 x Ht 22 mm | <b>100398PM</b> |
| 60 x 50 x Ht 35 mm | <b>100398GM</b> |



### OUTIL POUR VIS DE BRACELETS

Exécution pratique grâce à la nouvelle disposition en triangle des lames : 1.00 - 1.40 - 3.00 mm.  
Livré avec une bande en caoutchouc antidérapante.  
REF : 100219



### APPAREIL POUR OUVRIR LES BOÎTES DE MONTRES ET ENLEVER LES LUNETTES CHASSÉES

Permet un réglage précis grâce au porte boîte antidérapant monté sur ressort.  
Ouverture maximum : 45 mm

Livré avec :

- 2 paires de lames en acier trempé poli (2 et 4 mm)
- 1 tasseau en Delrin® percé et évidé pour appuyer la boîte sans endommager les couronnes ou les poussoirs.

Le chariot coulissant de précision permet d'enlever délicatement les lunettes ou les fonds de boîtes récalcitrants.

Dimensions : 120 x 75 x 85 mm

Poids : 0.96 kg

REF : 100938



### APPAREIL POUR OUVRIR LES BOÎTES DE MONTRES ET ENLEVER LES LUNETTES CHASSÉES

Fonctionnalités identiques à l'outil 100938 mais avec une ouverture maximum de 60 mm, contre 45 mm pour le 100938.

Muni d'une vis de blocage permettant de stabiliser la table à la hauteur souhaitée.

Poids : 1.50 kg

REF : 100938GM



### POTENCE MULTIFONCTION

Pour monter et démonter rapidement les goupilles et vis de bracelet.

Livrée avec :

- Mèches de tournevis (0.80 - 1.00 - 1.20 - 1.40 - 1.60 et 2.50 mm), 2 de chaque
- Goupilles à déchasser (0.40 - 0.60 - 0.70 - 0.80 - 0.90 - 1.00 - 1.10 - 1.20 - 1.40 - 1.50 et 2.00 mm)

REF : 100107M

### PORTE-TOURNEVIS DE RECHANGE POUR 100107M

REF : 100107T



### LAMES DE TOURNEVIS DE RECHANGE POUR 100107M

Vendues à l'unité



| DIM. en mm | REF.       | DIM. en mm | REF.       |
|------------|------------|------------|------------|
| 0,80       | 100107L80  | 1,40       | 100107L140 |
| 1,00       | 100107L100 | 1,60       | 100107L160 |
| 1,20       | 100107L120 | 2,50       | 100107L250 |



### POTENCE SIMPLE

Pour déchasser les goupilles.

Livrée avec :

- Goupilles à déchasser (0.40 - 0.60 - 0.80 - 1.00 - 1.50 et 2.00 mm)

REF : 100107S



### PORTE-GOUPILLE DE RECHANGE POUR 100107M ET 100107S

REF : 100107G

### OUTIL POUR POSER ET ENLEVER LES ANSES À RESSORT

Avec 2 fourchettes en acier inoxydable trempé.

Fourchettes : 1.30 x 0.30 mm - 1.10 x 0.23 mm. Ouverture maxi : 45 mm.

REF : 643057

### FOURCHETTES DE RECHANGE

Dimensions : 1.10 x 0.23 mm

REF : 643057PM

Dimensions : 1.30 x 0.30 mm

REF : 643057GM

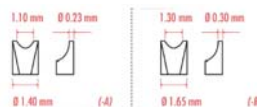

**NOUVEAU**



## ■ Outils aux barrettes - kit d'horloger

### OUTIL EN BAKÉLITE BERGEON®

Pour poser et enlever les barrettes, manche 6 pans en bakélite noir.  
REF : 100235



### POINTE DE REMPLACEMENT

Conditionnement par 5  
REF : 100235/5P



### FOURCHETTE DE REMPLACEMENT

Conditionnement par 2  
REF : 100235/2F



### OUTIL EN LAITON POLI NICKELÉ BERGEON®



### POINTE DE REMPLACEMENT

Conditionnement par 5  
REF : 100238/5P



### FOURCHETTE DE REMPLACEMENT

Conditionnement par 2

| DIM. FOURCHETTE | REF.     |
|-----------------|----------|
| 1 mm            | 100238/1 |
| 3 mm            | 100238/3 |

| DIM. FOURCHETTE | REF.       |
|-----------------|------------|
| 1 mm            | 100238/2F1 |
| 3 mm            | 100238/2F3 |

### OUTIL EN LAITON POLI NICKELÉ BERGEON®

Pour poser et enlever les barrettes. Serrage par mandrin  
REF : 100738



### POINTE 0.8/FOURCHETTE 1.0 DE REMPLACEMENT

Conditionnement par 2  
REF : 100738/2P



### FOURCHETTE DE REMPLACEMENT 4 MM

Conditionnement par 2  
REF : 100738/2F



### OUTIL EN LAITON POLI NICKELÉ BERGEON®



Pour poser et enlever les barrettes.

Avec 2 fourchettes 1 et 3 mm

Fourchettes de remplacement identique à l'outil 100238 (100238/2F1 et 100238/2F3)

Possibilité d'utiliser également les pointes 100238/5P

REF : 100735



### KIT HORLOGER DE POCHE DANS TROUSSE CUIR ZIPPÉE

Comprend :

- 1 loupe N°2.5
- 1 tournevis 100
- 1 ouvre-boite pour fond vissé
- 1 tournevis 160
- 1 ouvre-boite pour fond pression
- 1 coussin d'emboitage
- 1 outil aux barrettes
- 1 chasse-goupille
- 1 brucelle N°2
- 3 goupilles de rechange
- 1 pince plate

REF : 102160



### KIT HORLOGER PM BOITE PVC

Comprend :

- 1 ouvre-boite pour fond vissé
- 1 ouvre-boite 2 lames
- 1 outil aux barrettes + recharge
- 1 tournevis 1.00 mm + lames
- 1 tournevis 1.60 mm + lames
- 1 brucelle plastique

REF : 100153PM



### KIT HORLOGER GM BOITE PVC

Comprend :

LE PETIT MODÈLE (réf. 100153PM) + :

- 1 brucelle antimagnétique 4SA
- 1 loupe n°2.5
- 1 assortiment de 30 barrettes Ø 1.30 mm
- 1 assortiment de 30 barrettes Ø 1.50 mm
- 1 assortiment de goupilles fendues x 100
- 1 assortiment de vis de bride de piles x 25

REF : 100153GM



### PORTE-MOUVEMENT EN PLASTIQUE

Pour la pose d'aiguilles et le contrôle de la fonction chronographe.  
 MODÈLE : Pour ETA 251.471  
 REF : 100250/1



### PORTE-MOUVEMENT EN PLASTIQUE

Pour la pose d'aiguilles et le contrôle de la fonction chronographe.  
 MODÈLE : Pour OMEGA 1140 et ETA 2892-2 CHRONO  
 REF : 100250/6



### PORTE-MOUVEMENT EN PLASTIQUE

Pour la pose d'aiguilles et le contrôle de la fonction chronographe.  
 MODÈLE : Pour ETA 251.252 - 251.262 - 251.265 et 251.272  
 REF : 100250/2



### PORTE-MOUVEMENT EN PLASTIQUE

Pour la pose d'aiguilles et le contrôle de la fonction chronographe.  
 MODÈLE : Pour VALJOUX 7750  
 REF : 100250/3



### PORTE-MOUVEMENT EN ACIER 4 POUSSOIRS POUR V7750

Porte-mouvement réversible en acier à bouton avec 4 poussoirs, forme ronde  
 MODÈLE : Pour VALJOUX 7750  
 REF : 100250/4



### PORTE-MOUVEMENT EN ACIER 6 POUSSOIRS POUR V7750-53

Porte-mouvement réversible en acier à bouton avec 6 poussoirs, forme ronde  
 MODÈLE : Pour VALJOUX 7750-7753  
 REF : 100250/5



### PORTE-MOUVEMENT MULTI POSITIONS GM

Pour calibre 8 3/4 à 19"  
 REF : 100217



### PORTE-MOUVEMENT MULTI POSITIONS

Pour calibre 3 3/4 à 11"  
 REF : 100379



### PORTE-MOUVEMENT MULTI POSITIONS

Pour calibre 3 3/4 à 20"  
 REF : 100211



### VIROLLES PORTE-MOUVEMENTS

Jeu de 12 virolles de diamètres 9 à 55 mm  
 REF : 100212

## ■ Tournevis

### TOURNEVIS ET LAMES POUR REF : 100221 FABRICATION FRANCAISE

Lames par 10  
de même dimension



|           |        |                 |
|-----------|--------|-----------------|
| Ø 0.50 mm | Vert   | REF. 100221/50  |
| Ø 0.60 mm | Rose   | REF. 100221/60  |
| Ø 0.80 mm | Jaune  | REF. 100221/80  |
| Ø 1.00 mm | Noir   | REF. 100221/100 |
| Ø 1.20 mm | Rouge  | REF. 100221/120 |
| Ø 1.40 mm | Gris   | REF. 100221/140 |
| Ø 1.60 mm | Violet | REF. 100221/160 |
| Ø 2.00 mm | Vert   | REF. 100221/200 |
| Ø 2.50 mm | Bleu   | REF. 100221/250 |
| Ø 3.00 mm | Marron | REF. 100221/300 |



|           |        |                 |
|-----------|--------|-----------------|
| Ø 0.50 mm | Vert   | REF. 100221L50  |
| Ø 0.60 mm | Rose   | REF. 100221L60  |
| Ø 0.80 mm | Jaune  | REF. 100221L80  |
| Ø 1.00 mm | Noir   | REF. 100221L100 |
| Ø 1.20 mm | Rouge  | REF. 100221L120 |
| Ø 1.40 mm | Gris   | REF. 100221L140 |
| Ø 1.60 mm | Violet | REF. 100221L160 |
| Ø 2.00 mm | Vert   | REF. 100221L200 |
| Ø 2.50 mm | Bleu   | REF. 100221L250 |
| Ø 3.00 mm | Marron | REF. 100221L300 |

### VIS POUR REF : 100221

Sachet de 10 vis. Les vis sont identiques quelle que soit la dimension du tournevis  
REF : 100221V



### TOURNEVIS ET LAMES POUR REF : 100240

Lames par 5  
de même dimension



|           |        |                 |
|-----------|--------|-----------------|
| Ø 0.50 mm | Orange | REF. 100240/50  |
| Ø 0.60 mm | Blanc  | REF. 100240/60  |
| Ø 0.80 mm | Jaune  | REF. 100240/80  |
| Ø 1.00 mm | Noir   | REF. 100240/100 |
| Ø 1.20 mm | Rouge  | REF. 100240/120 |
| Ø 1.40 mm | Gris   | REF. 100240/140 |
| Ø 1.60 mm | Violet | REF. 100240/160 |
| Ø 2.00 mm | Vert   | REF. 100240/200 |
| Ø 2.50 mm | Bleu   | REF. 100240/250 |
| Ø 3.00 mm | Marron | REF. 100240/300 |



|           |                 |
|-----------|-----------------|
| Ø 0.50 mm | REF. 100240L50  |
| Ø 0.60 mm | REF. 100240L60  |
| Ø 0.80 mm | REF. 100240L80  |
| Ø 1.00 mm | REF. 100240L100 |
| Ø 1.20 mm | REF. 100240L120 |
| Ø 1.40 mm | REF. 100240L140 |
| Ø 1.60 mm | REF. 100240L160 |
| Ø 2.00 mm | REF. 100240L200 |
| Ø 2.50 mm | REF. 100240L250 |
| Ø 3.00 mm | REF. 100240L300 |

### VIS POUR REF : 100240

Sachet de 10 vis. Les vis sont identiques quelle que soit la dimension du tournevis  
REF : 100240V



### TOURNEVIS ET LAMES POUR REF. 100222 - 100520 ET 100722

Lames par 2  
de même dimension



|           |             |                 |
|-----------|-------------|-----------------|
| Ø 0.50 mm | Orange      | REF. 100222/50  |
| Ø 0.60 mm | Gris clair  | REF. 100222/60  |
| Ø 0.70 mm | Bleu foncé  | REF. 100222/70  |
| Ø 0.80 mm | Jaune       | REF. 100222/80  |
| Ø 0.90 mm | Rose        | REF. 100222/90  |
| Ø 1.00 mm | Noir        | REF. 100222/100 |
| Ø 1.10 mm | Jaune clair | REF. 100222/110 |
| Ø 1.20 mm | Rouge       | REF. 100222/120 |
| Ø 1.30 mm | Vert clair  | REF. 100222/130 |
| Ø 1.40 mm | Gris foncé  | REF. 100222/140 |
| Ø 1.50 mm | Saumon      | REF. 100222/150 |
| Ø 1.60 mm | Violet      | REF. 100222/160 |
| Ø 1.80 mm | Orange      | REF. 100222/180 |
| Ø 2.00 mm | Vert        | REF. 100222/200 |
| Ø 2.50 mm | Bleu        | REF. 100222/250 |
| Ø 3.00 mm | Marron      | REF. 100222/300 |



|           |                 |
|-----------|-----------------|
| Ø 0.50 mm | REF. 100222L50  |
| Ø 0.60 mm | REF. 100222L60  |
| Ø 0.70 mm | REF. 100222L70  |
| Ø 0.80 mm | REF. 100222L80  |
| Ø 0.90 mm | REF. 100222L90  |
| Ø 1.00 mm | REF. 100222L100 |
| Ø 1.10 mm | REF. 100222L110 |
| Ø 1.20 mm | REF. 100222L120 |
| Ø 1.30 mm | REF. 100222L130 |
| Ø 1.40 mm | REF. 100222L140 |
| Ø 1.50 mm | REF. 100222L150 |
| Ø 1.60 mm | REF. 100222L160 |
| Ø 1.80 mm | REF. 100222L180 |
| Ø 2.00 mm | REF. 100222L200 |
| Ø 2.50 mm | REF. 100222L250 |
| Ø 3.00 mm | REF. 100222L300 |



Sachet de 10 vis. Les vis sont identiques quelle que soit la dimension du tournevis  
REF : 100222V



### TOURNEVIS SUR SOCLE TOURNANT

FABRICATION FRANCAISE

Socle présentoir chromé, tournant sur base noire, étiquettes de couleur rappelant les bagues de tournevis, comprenant :

- 9 tournevis de précision (0.60-0.80-1.00-1.20-1.40-1.60-2.00-2.50 et 3.00 mm)
- 19 lames de rechange réparties dans les alvéoles sous le couvercle (4 en 0.60mm - 3 en 0.80mm - 3 en 1.00mm - 3 en 1.20mm - 2 en 1.40mm - 1 en 1.60, en 2.00, en 2.50 et en 3.00 mm)
- 2 vis de fixation

REF : 100221



### TOURNEVIS SUR SOCLE TOURNANT BERGEON®

La nouvelle gamme de tournevis propose des outils alliant qualités techniques et confort d'utilisation. Les tournevis sont garnis d'une membrane en élastomère assurant un contact idéal entre l'outil et la main, alors que la tête octogonale améliore le confort.

Corps en acier inox.

Manche : garnitures élastomère TPE

Tête en matière synthétique (Delrin®) autolubrifiante.

Mèches en acier inoxydable durci.

Socle tournant de 90 mm de diamètre comprenant 10 emplacements pour tournevis et 10 emplacements pour tubes de mèches de rechange.

Livré avec les 10 tournevis (0.50 - 0.60 - 0.80 - 1.00 - 1.20 - 1.40 - 1.60 - 2.00 - 2.50 - 3.00 mm) et 2 mèches de rechange pour chaque taille.

Poids : 0.685 kg

REF : 100240



### TOURNEVIS SUR SOCLE TOURNANT HOROTEC®

Assortiment de 12 tournevis (0.50 - 0.60 - 0.70 - 0.80 - 1.00 - 1.20 - 1.40 - 1.50 - 1.60 - 2.00 - 2.50 - 3.00 mm)

- Socle tournant en aluminium massif avec roulement à billes
- Base anti-dérapante
- Guides de couleur d'identification rapide.

Livré avec 21 mèches de rechange en acier inoxydable rangées au centre du socle

Poids : 0.89 kg

REF : 100727



### TOURNEVIS SUR SOCLE

6 tournevis acier inoxydable avec manche moleté, tête hexagonale montée sur roulement à billes.

Livré avec :

- 1 socle robuste en aluminium avec 2 colonnes en acier et 6 guides d'identification rapide
- 6 tournevis (0.60 - 0.80 - 1.00 - 1.20 - 1.40 - 2.00 mm)
- 1 lame de chaque dimension en acier trempé bleui dans un tube en aluminium.

REF : 100724



### TOURNEVIS EN COFFRET BOIS

9 tournevis acier inoxydable avec manche moleté, tête hexagonale montée sur roulement à billes.

Livré avec :

- 1 coffret bois
- 9 tournevis (0.60 - 0.80 - 1.00 - 1.20 - 1.40 - 1.60 - 2.00 - 2.50 - 3.00 mm)
- 1 lame de chaque dimension en acier trempé bleui et 2 vis de fixation.

REF : 100725



## ■ Tournevis spéciaux

### TOURNEVIS SPÉCIAUX



AL



AM



HB



RM4



RM5

|     | MODÈLE          | UTILISATION        | REF.       |
|-----|-----------------|--------------------|------------|
| AL  | AUD. FIG. DAME  | Écrou              | 100822/AL  |
| AM  | AUD. FIG. HOMME | Écrou              | 100822/AM  |
| HB  | HUB.            | Lunette            | 100822/HB  |
| RM4 | R. MIL          | Bracelet           | 100822/RM4 |
| RM5 | R. MIL          | Boite et Mouvement | 100822/RM5 |



**OUTIL À AIGUISER LES LAMES DE TOURNEVIS PLATS**  
REF : 100259



### OUTIL À FORMER LES MÈCHES DE TOURNEVIS EN "T"

L'utilisation de cet outil évite à l'opérateur de détériorer les fentes des vis. Pour obtenir la forme désirée, l'écartement des pierres rondes est ajustable en fonction du diamètre de la mèche.

Livrée avec :

- 3 pierres (1 carrée et 2 rondes)
- 5 porte-tournevis (sans tournevis)
- 1 mode d'emploi.

REF : 100524



### COUSSIN D'EMBOITAGE

| Ø     | REF.     |
|-------|----------|
| 50 mm | 100429PM |
| 75 mm | 100429GM |





### TOURNEVIS CRUCIFORMES

Pochette de 5 tournevis à mèches cruciformes.  
Tournevis ergonomiques en acier inoxydable avec tête en POM autolubrifiante et mèche cruciforme, tête «Phillips», en acier inoxydable trempé 53/55HRC.  
1.20 - 1.50 - 2.00 - 2.50 - 3.00 mm.  
**REF : 100723**



### TOURNEVIS ET LAMES POUR REF : 100723

Les lames sont livrées en sachet de 2 de même dimension.



| TOURNEVIS |        |                 |
|-----------|--------|-----------------|
| Ø 1.20 mm | Rouge  | REF. 100723/120 |
| Ø 1.50 mm | Bleu   | REF. 100723/150 |
| Ø 2.00 mm | Vert   | REF. 100723/200 |
| Ø 2.50 mm | Bleu   | REF. 100723/250 |
| Ø 3.00 mm | Marron | REF. 100723/300 |

| LAMES     |                 |
|-----------|-----------------|
| Ø 1.20 mm | REF. 100723L120 |
| Ø 1.50 mm | REF. 100723L150 |
| Ø 2.00 mm | REF. 100723L200 |
| Ø 2.50 mm | REF. 100723L250 |
| Ø 3.00 mm | REF. 100723L300 |



### GRAND TOURNEVIS D'HORLOGER

Manche moleté en acier inoxydable Ø 10 mm, longueur 95mm  
Tête en aluminium anodisé rouge de grand diamètre (Ø 19mm)  
montée sur roulement à billes et mèche interchangeable en acier inoxydable.

Livré avec mèche montée.  
**REF. : 100518/150**

**NOUVEAU**

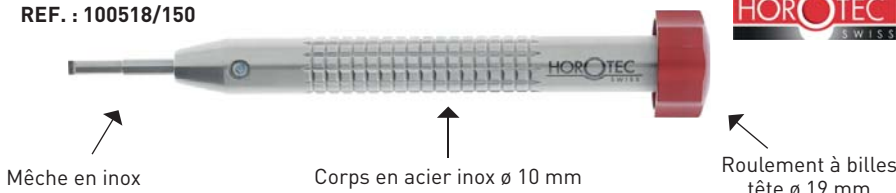

### LAME DE RECHANGE POUR 100518/150

Longueur 37 mm  
Corps 3 mm

| Ø   | REF.       |
|-----|------------|
| 150 | 100518L150 |
| 200 | 100518L200 |
| 250 | 100518L250 |
| 300 | 100518L300 |

### TOURNEVIS CRUCIFORMES À MÈCHE FIXE

|           |        |                 |
|-----------|--------|-----------------|
| Ø 1.50 mm | Violet | REF. 100223/150 |
| Ø 2.00 mm | Vert   | REF. 100223/200 |
| Ø 2.50 mm | Bleu   | REF. 100223/250 |
| Ø 3.00 mm | Marron | REF. 100223/300 |



### MICRO-TOURNEVIS

Assortiment de 15 tournevis.  
Lames en acier au nickel-chrome-molybdène pour une dureté et une résistance extrêmes.  
Chromées à pointe brunie.  
Manche ergonomique en plastique de qualité (résistant aux chocs, à l'huile et aux acides).  
Bague pivotante et empreinte pour le doigt.  
Composition :

- 3 Tournevis plats : 1 - 2 et 3 mm
- 3 Tournevis Cruciformes : 2 - 3 - 3.5 mm
- 5 Tournevis Torqs : 1.5 - 1.8 - 2.2, 2.7 et 3.2 mm
- 4 Tournevis 6 pans : 1.5 - 2 - 2.5 et 3 mm

**REF : 100821**



## ■ Outillage d'horlogerie

### OUTIL POUR MASSE OSCILLANTE

Outil pour verrouiller et déverrouiller les masses oscillantes pour les séries ETA 2892 et VAL-JOUX 7750.

Corps en aluminium laqué, livré avec 2 clés interchangeables

REF : 100243



### EMBOUIT DE RECHANGE

| MODÈLE       | RÉFÉRENCE   |
|--------------|-------------|
| ETA 2892-2   | 100243/2892 |
| VALJOUX 7750 | 100243/7750 |



### OUTIL POUR FERMER LES COUVERCLES DE BARILLETS

Ø 25 mm. Hauteur 19 mm

REF : 100565



### OUTIL POUR LE RÉGLAGE DES VIS DE BALANCIERS

Pour le réglage des vis de balanciers de forme typique à micro-étoile.

Pour calibres RLX 3035, 3055 et similaires.

REF : 100556



### POINÇONS POUR LES AXES DE MASSE RLX

Assortiment de 4 poinçons

Pour calibres RLX 1570 - 2135 - 2235 et 3035/3135

REF : 100573



### ÉQUILIBRE AUX BALANCIERS

Outil avec lames sans encoche.

Lames métal dur, longueur : 15 mm.

Modèles soignés et de grande précision.

Avec niveau d'eau, Ø 18 mm.

Le niveau d'eau peut se poser sur les lames.

REF : 100802



### DÉCHASSE PLATEAU

Forme pince

REF : 100608



### MANDRIN AUX VIS DE BALANCIER

Longueur 115 mm.

Ø 0.30 mm

REF : 100323



### LEVIER AUX VIROLLES

Longueur 97 mm

Largeur 2 mm

Vendu par 2

REF : 100274





## PINCE À LANTERNER LES CHAUSSÉES BERGEON®

Avec système de réglage d'ouverture. Longueur 120 mm  
REF : 100624



**B**  
BERGEON

## POTENCE À CHASSER LES PIERRES

Potence à chasser les pierres, avec vis micrométrique, graduation 0.02 mm  
Alésage broche : 3 mm  
Dégagement : 25 mm  
Hauteur totale : 120 mm  
Socle : 80 x 45 mm  
Alésage table : Ø 4 mm  
Poids : 0.60 kg  
REF : 100472



## TASSEaux ET POUSSOIRS POUR REF. 100472

Assortiment comprenant 24 poussoirs à pompe et 24 tasseaux.  
Pour broche Ø 3 mm  
REF : 100472PT

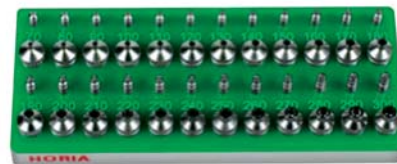

## OUTIL TOURNE-RESSORTS KIF

Outil de montage et démontage KIF Trior.  
Le ressort non-attachant de l'amortisseur de chocs TRIOR se verrouille par rotation.  
Afin de faciliter le travail de l'horloger-rhabilleur lors du démontage ou du remontage de ce système, KIF-PARECHOC a créé ce petit outil "tourne-ressort".  
Livré dans une petite boîte en plastique contenant 3 tourne-ressort (pour diamètres d'ajustement Ø 1.60, 1.90 et 2.00) et 3 capsules de 5 ressorts chacune.  
REF : 100947



## ■ Outils aux aiguilles



### OUTIL POUR ÉQUARRIR LES AIGUILLES

Outil pour équarrir les trous, doté d'un manche moleté et de 10 trous, parfait pour tenir les aiguilles ou d'autres petites pièces.  
 Ø des trous : 3.10 - 2.70 - 2.50 - 2.20 - 2.00 - 1.50 - 1.20 - 0.85 - 0.70 et 0.55 mm.  
**REF : 100209**

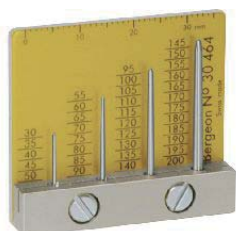

### CALIBRE AUX TROUS D'AIGUILLES

Jauge pour calibrer les trous d'aiguilles  
**REF : 100210**



### OUTIL PRESTO BERGEON®

Pour ôter les aiguilles, les chaussées et les roues entraînées.  
 Muni de butées pour éviter d'abîmer le cadran.  
**REF : 100204**



### LEVIER POUR AIGUILLES QUALITÉ SUPÉRIEURE

Vendu par paire  
 Largeur des embouts : 2,50 mm  
**REF : 100606**

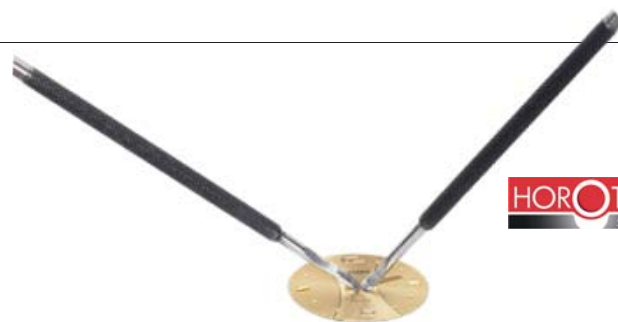

### LEVIER POUR AIGUILLES ÉCONOMIQUE

Vendu par paire  
**REF : 100206**



**NOUVEAU**



### RONDELLE DE PROTECTION

Rondelle de protection multi-usage en silicone, épaisseur 0.06mm ; sachet de 5 pièces.  
**REF : 100936**



### PROTÈGE CADRAN

En matière synthétique résistante, épaisseur 0.15 mm. Livré par paquet de 10.  
**REF : 100236**



### POTENCE À 4 BROCHES POUR POSER LES AIGUILLES

Tasseaux en matière synthétique interchangeable.  
Bases Ø 31 mm  
Guidage précis des broches.  
Grande précision de positionnement.

Poids : 1.44 kg  
REF : 100627



### OUTIL À POSER LES AIGUILLES

Outil pour poser les aiguilles sur socle tournant.  
Avec 8 tasseaux en PEEK  
REF : 100507



| Ø INT       | Ø EXT   |
|-------------|---------|
| Pas de trou | 2.00 mm |
| 0.30 mm     | 2.50 mm |
| 0.80 mm     | 2.60 mm |
| 0.95 mm     | 2.80 mm |
| 1.10 mm     | 2.90 mm |
| 1.35 mm     | 3.00 mm |
| 1.50 mm     | 3.20 mm |
| 2.10 mm     | 3.50 mm |

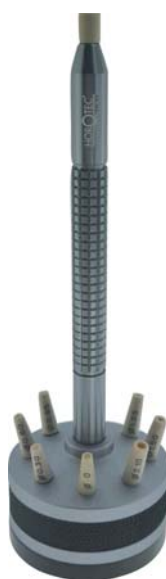

### OUTIL À POSER LES AIGUILLES

Avec 8 tasseaux à vis en Delrin® et 3 broches porte-tasseaux de 0.50 à 1.70 mm, sur socle nickelé Ø 50 mm

Poids : 0.48 kg  
REF : 100508

### OUTIL À POSER LES AIGUILLES

Avec 8 tasseaux et broche porte-tasseaux sur socle nickelé Ø 50 mm  
REF : 100207



### OUTIL À POSER LES AIGUILLES

Manche en aluminium éloxé.

| MODÈLE     | DIMENSIONS              | REF.     |
|------------|-------------------------|----------|
| BLEU/JAUNE | Pas de trou + Ø 0.80 mm | 100208/1 |
| GRIS/BLANC | Ø 0.50 + Ø 1.00 mm      | 100208/2 |
| NOIR/ROUGE | Ø 1.50 + Ø 2.00 mm      | 100208/3 |
| BLEU/NOIR  | Ø 0.65 + Ø 1.10 mm      | 100208/4 |
| ASST DE 4  |                         | 100208A  |

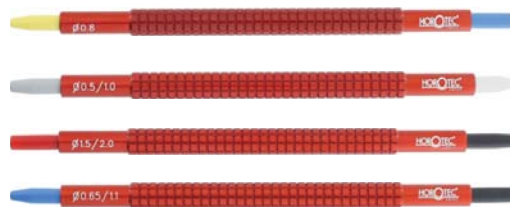

## ■ Outils pour tubes et poussoirs



### OUTIL POUR CHASSER ET DÉCHASSER LES POUSSOIRS

Pour chasser et déchasser les poussoirs et les tubes de couronnes à pression facilement et sans dégâts.

Livré avec 7 tasseaux

- Ø extérieur 1.55 - 1.75 - 1.95 - 2.15 - 2.45 - 2.65 - 2.95 mm

Poids : 0.480 kg

REF : 100650



### OUTIL POUR MONTER ET DÉMONTER LES POUSSOIRS

Outil pour monter et démonter les poussoirs et les tubes vissés. Livré avec 12 embouts interchangeables.

Poids : 0.448 Kg

REF : 100622



### OUTIL POUR MONTER ET DÉMONTER LES POUSSOIRS

Outil pour bloquer et débloquer les verrous des masses oscillantes, pour monter et démonter les poussoirs, les tubes vissés et les trappes de piles.

Livré avec 17 embouts interchangeables.

Poids : 0.496 kg

REF : 100623



### OUTIL POUR MONTER ET DÉMONTER LES POUSSOIRS

| MODÈLE             | DIMENSIONS | REF.             |
|--------------------|------------|------------------|
| MANCHE SEUL 6 PANS | 90 mm      | <b>100258</b>    |
| EMBOUT TYPE P27    | 3.05 mm    | <b>100258E27</b> |
| EMBOUT TYPE P3     | 3.33 mm    | <b>100258E3</b>  |
| EMBOUT TYPE P39    | 3.50 mm    | <b>100258E39</b> |



■ Soufflettes, air et produits divers



**SOUFFLET EN BAKÉLITE  
BERGEON®**  
Ø 35 mm  
Ne roule pas sur l'établi.  
REF : 100202



**POIRE EN CAOUTCHOUC**  
Ø 57 mm  
REF : 100205



**POIRE EN CAOUTCHOUC**  
Ø 56 mm  
REF : 100203



**DÉPOUSSIÉRANT  
NOUVELLE FORMULE  
GAZ SEC**  
Bombe de 400 ml  
REF : 100319N



**NET'SEC**  
Solvant de nettoyage très puissant.  
Séchage instantané  
Bombe de 500 ml  
REF : 100075



**AÉROSOL SPECIAL CONTACT**  
Protection, lubrification, désoxydation  
de tous contacts électriques et  
électroniques  
REF : 100099



**DÉCOLLE ÉTIQUETTES**  
Bombe de 400 ml  
Dissout toutes les colles.  
REF : 100318



**DÉROUILLEUR BERGEON®**  
Contenance : 50 ml  
REF : 100555



**VISSIN**  
Produit pour enlever les vis cassées.  
Contenance : 50 ml  
REF : 100161

**EAU À SOUDER**  
Contenu 250 ml  
REF : 100280PM

**EAU À SOUDER**  
Contenu 1 litre  
REF : 100280GM



Eau à souder

## ■ Outillage pour bracelets

### SCIE DE RECHANGE POUR MACHINE À COUPER LES ANSES DE BRACELETS

Ø 65 mm  
REF : 100440/1



### PINCE À PERCER LES CUIRS BERGEON®

Livrée avec 2 poinçons de Ø 1.00 et 1.50 mm

REF : 100278N



**NOUVEAU**

### POINÇONS DE RECHANGE

| DIMENSIONS | REF.       |
|------------|------------|
| 1.00 mm    | 100278N1   |
| 1.50 mm    | 100278N1,5 |
| 2.00 mm    | 100278N2   |



### PINCE À PERCER LES CUIRS

Modèle économique  
Poinçon Ø 2 mm  
Longueur 130 mm  
REF : 100279



**NOUVEAU**

### OUTIL À RESSORT POUR PERCER LES CUIRS

6 embouts : Ø 2 mm (x2) - 2,5 mm (x2) et 3 mm (x2)  
Longueur : 135 mm  
REF : 641268



### PINCE À PERCER MULTI-TROUS

Trou de 0.80 à 2.00 mm  
Longueur 160 mm  
REF : 100364



### PINCE À ENLEVER LES RESSORTS

Longueur 125 mm  
Pour bracelets métalliques  
REF : 100281

### PINCE À DÉCOUPER LES CUIRS BERGEON®

Pour encocher de différentes formes les bracelets cuirs.  
Livrée avec 3 poinçons en demi-cercle et 3 poinçons en rectangle.  
REF : 100441



### PINCE À DÉCOUPER LES CUIRS

Modèle économique. Longueur 130 mm

| DIMENSIONS | REF.     |
|------------|----------|
| 1.50 mm    | 100277/1 |
| 3.00 mm    | 100277/3 |

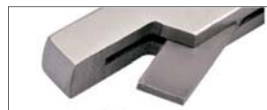

**LOUPE BINOCULAIRE AVEC ÉCLAIRAGE LED**

Loupe binoculaire avec monture en plastique.  
Convient aussi aux porteurs de lunettes.  
Livrée dans un coffret avec 5 loupes interchangeables :  
1.0X - 1.5X - 2.0X - 2.5X et 3.5X  
La lumière fonctionne avec 3 piles 390 fournies.  
**REF : 500045**



**LOUPE BINOCULAIRE "OPTIVISOR"**



| N° | GROSS. | REF.             |
|----|--------|------------------|
| 2  | 1.5X   | <b>100084/2</b>  |
| 3  | 1.75X  | <b>100084/3</b>  |
| 4  | 2X     | <b>100084/4</b>  |
| 5  | 2.5X   | <b>100084/5</b>  |
| 7  | 2.75X  | <b>100084/7</b>  |
| 10 | 3.5X   | <b>100084/10</b> |

**LOUPE DE RECHANGE BINOCULAIRE "OPTIVISOR"**

| N° | GROSS. | REF.             |
|----|--------|------------------|
| 2  | 1.5X   | <b>100084P2</b>  |
| 3  | 1.75X  | <b>100084P3</b>  |
| 4  | 2X     | <b>100084P4</b>  |
| 5  | 2.5X   | <b>100084P5</b>  |
| 7  | 2.75X  | <b>100084P7</b>  |
| 10 | 3.5X   | <b>100084P10</b> |



**LOUPE ADDITIONNELLE "OPTIVISOR"**

Une loupe indépendante peut venir s'ajouter à la binoculaire pour augmenter la puissance.  
**REF : 100084LA**

**LOUPE BINOCULAIRE 4 EN 1**

Très légère 125 g  
1 ----- 1.8X  
1 + 2 ----- 2.3X  
1 + 3 ----- 3.7X  
1 + 2 + 3 ----- 4.8X  
**REF : 100093**

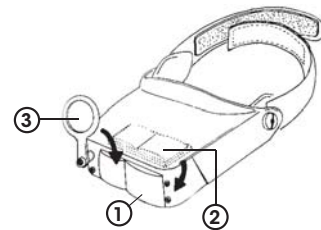

**LOUPE BINOCULAIRE AVEC ÉCLAIRAGE LED**

Loupe x équipée de 4 plaques amovibles de puissances différentes :  
- 1.0X - 1.5X - 2.0X - 2.5X  
La lumière fonctionne avec 2 piles LR03 non fournies.  
**REF : 100083**



**LOUPE BINOCULAIRE 3 PLAQUES**

Loupe binoculaire avec monture en plastique. Convient aussi aux porteurs de lunettes. Livrée dans un coffret avec 3 loupes interchangeables : 2.0X - 2.5X et 3.0X.  
**REF : 100344**

**LOUPE BINOCULAIRE À LED - 11 GROSSISSEMENTS**

Lentille simple : 1X - 1.5X - 2X - 2.5X - 3.5X  
Lentille double : 3X - 4X - 4.5X - 5X - 5.5X - 6X  
Avec serre-tête réglable - LED détachable  
Fournie avec 3 piles AAA et étui de protection  
Poids : 610 g  
**REF : 630213**

**NOUVEAU**



## ■ Loupes d'horloger



### LOUPE DE CONTRÔLE AVEC MANCHE

Loupe avec manche, éclairage 2 Leds.  
Longueur 132 mm  
Grossissement 15X  
Ø lentille 37 mm  
3 piles AAA - LR03 (non fournies)  
**REF : 100572**



### LOUPE D'HORLOGER "ASCO"

En plastique noir de forme classique avec bague vissée en aluminium.  
Finition soignée, noire brillante à l'extérieur et mate à l'intérieur.  
Lentille bleutée démontable Ø 25 mm

| N°  | GROSS. | REF.              |
|-----|--------|-------------------|
| 1   | 10 X   | <b>100571/1</b>   |
| 1,5 | 6.5 X  | <b>100571/1.5</b> |
| 2   | 5 X    | <b>100571/2</b>   |
| 2,5 | 4 X    | <b>100571/2.5</b> |
| 3   | 3.5 X  | <b>100571/3</b>   |
| 3,5 | 3 X    | <b>100571/3.5</b> |
| 4   | 2.5 X  | <b>100571/4</b>   |



### LOUPE À VIS D'HORLOGER

FABRICATION HAUT DE GAMME.  
Lentille en verre démontable.

| N°  | GROSS. | REF.              |
|-----|--------|-------------------|
| 1   | 10 X   | <b>100271/1</b>   |
| 1,5 | 7 X    | <b>100271/1.5</b> |
| 2   | 5 X    | <b>100271/2</b>   |
| 2,5 | 4 X    | <b>100271/2.5</b> |
| 3   | 3.5 X  | <b>100271/3</b>   |
| 3,5 | 3 X    | <b>100271/3.5</b> |
| 4   | 2.5 X  | <b>100271/4</b>   |



### LOUPE DE CONTROLE DOUBLE LENTILLE

| N° | GROSS. | REF.             |
|----|--------|------------------|
| 12 | 12 X   | <b>100672/12</b> |
| 15 | 15 X   | <b>100672/15</b> |



### LOUPE POUR LUNETTES

Avec pince pour fixer sur les lunettes.

| N°  | GROSS. | REF.              |
|-----|--------|-------------------|
| 2   | 5 X    | <b>100275/2</b>   |
| 2,5 | 4 X    | <b>100275/2.5</b> |
| 3   | 3.5 X  | <b>100275/3</b>   |
| 3,5 | 3 X    | <b>100275/3.5</b> |
| 4   | 2.5 X  | <b>100275/4</b>   |



### PORTE LOUPE EN ACIER INOXYDABLE

REF : 100276



**PLATEAU À CLOCHE PLEXI**  
 Ø de la base 105 mm  
 REF : 100269/1



**PLATEAU À CLOCHE PLEXI DOUBLE**  
 Ø de la base 90 mm.  
 Avec 2 plateaux  
 REF : 100269/2



### BOITE DE RANGEMENT EN PVC DOUBLE

Fond noir, plateaux et couvercle transparents.  
 Dimensions : 190 x 110 x Ht 37 mm  
 2 niveaux de 15 cases de 30 x 30 mm  
 REF : 100412



### BOITES DE RANGEMENT EN PVC

| Nb de cases | DIMENSIONS           | Dim. des cases | REF.             |
|-------------|----------------------|----------------|------------------|
| 18          | 211 x 110 x Ht 20 mm | 33 x 30 mm     | <b>100414/18</b> |
| 36          | 200 x 100 x Ht 28 mm | 33 x 15 mm     | <b>100414/36</b> |



### BOITE D'HORLOGER EN PVC

Dimensions : 245 x 115 x Ht 20 mm  
 1 case de 234 x 42 mm  
 5 cases de 49 x 45 mm  
 REF : 100459



### BOITE À GRANDES CASES EN PVC

Dimensions : 265 x 170 x Ht 43 mm  
 18 cases de 2 x 50 x Ht 32 mm  
 REF : 100452



COULEUR NON CONTRACTUELLE

### BOITE DE RANGEMENT RONDE EN PVC

| Nb de cases              | Ø      | REF.          |
|--------------------------|--------|---------------|
| 11                       | 85 mm  | <b>100453</b> |
| 11 petites<br>11 grandes | 190 mm | <b>100454</b> |



COULEUR NON CONTRACTUELLE

## ■ Brucelles Regine

**ANTI-MAGNÉTIQUE  
ACIER ANTI-ACIDE**



**BRUCELLE N°00**  
Longueur 120 mm.  
REF : 100482/00



**BRUCELLE N°1**  
Longueur 120 mm.  
REF : 100482/1



**BRUCELLE N°2**  
Longueur 120 mm.  
REF : 100482/2



**BRUCELLE N°3**  
Longueur 120 mm.  
REF : 100482/3



**BRUCELLE N°3C**  
Longueur 110 mm.  
REF : 100482/3C



**BRUCELLE N°4**  
Longueur 110 mm.  
REF : 100482/4



**BRUCELLE N°5**  
Longueur 115 mm.  
REF : 100482/5



**BRUCELLE N°7**  
Longueur 115 mm.  
REF : 100482/7



**BRUCELLE « D »**  
Longueur 95 mm. Brucelle à couper en acier nickelé.  
REF : 100253



**BRUCELLE N°2**  
Longueur 120 mm. NON MAGNÉTISABLE  
REF : 100487/2



**BRUCELLE N°5**  
Longueur 110 mm. NON MAGNÉTISABLE  
REF : 100487/5

**BRUCELLE N°1**

Longueur 120 mm. Acier non magnétique.  
REF : 100244



**BRUCELLE N°2**

Longueur 120 mm. Acier non magnétique.  
REF : 100246



**BRUCELLE N°3**

Longueur 120 mm. Acier non magnétique.  
REF : 100248



**BRUCELLE N°4**

Longueur 110 mm. Acier non magnétique.  
REF : 100249



**BRUCELLE N°5**

Longueur 115 mm. Acier non magnétique.  
REF : 100251



**BRUCELLE N°F**

Longueur 115 mm. À pointes plates pour redresser les aiguilles, corps sablé et pointes polies miroir.  
REF : 100485/F



**BRUCELLE PLASTIQUE**

Longueur 120 mm  
REF : 100254



**BRUCELLE COUPANTE CARBONE/EPOXY N° 15A**

Longueur 115 mm.  
Pour couper les fils, spiraux ou autres  
REF : 100245



**BRUCELLE CARBONE/EPOXY N° 3 SA**

Longueur 120 mm. Pointes fines  
REF : 100247



**BRUCELLE CARBONE N°2**

Longueur 110 mm  
REF : 100326/2



**BRUCELLE CARBONE N°5**

Longueur 120 mm  
REF : 100326/5



**BRUCELLE N°5**

Longueur 110 mm. DUMOSTAR  
- 100% anti-magnétique - 100% anti-acide.  
REF : 100327/5



## ■ Soudure pour horlogerie



### STATION DE SOUDAGE ÉLECTRIQUE

Température de soudage : de 100 à 400°C.  
Puissance 10 W  
Poids : 0.600 kg  
REF : 100282

### STYLO DE RECHANGE

REF : 100282S

### PANNE DE RECHANGE

REF : 100282P



### SOUDURE COMPOSANT ÉLECTRONIQUE

Avec flux incorporé.  
Ø 0.71 mm  
Ø Longueur 1 mètre  
REF : 100289



### FIL À SOUDER L'ÉTAIN

Bobine de 65 cm  
REF : 100290



### SOUDURE D'ARGENT UNIVERSELLE

Livrée par 5 bâtons. Brasure à base d'argent.  
Ø 1 mm  
Longueur 250 mm  
REF : 100310A



### PIED À COULISSE EN ACIER

Pied à coulisse double bec trempé.  
Jauge de profondeur. Acier chromé mat. Blocage à vis.  
Précision 1/20 ème  
Capacité 150 mm  
**REF : 401177**

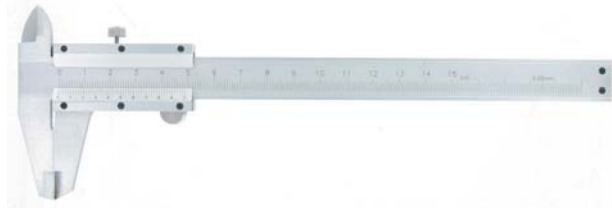

### PIED À COULISSE SYNTHÉTIQUE

Pied à coulisse en matière synthétique  
Précision 0.1 mm  
Capacité 150 mm  
**REF : 401179**



### PIED À COULISSE EN MÉTAL À CADRAN

Pied à coulisse en métal  
Précision 0.02 mm  
Capacité 150 mm  
**REF : 401180**



### PIED À COULISSE DIGITAL

Précision 1/100 ème  
Capacité 150 mm  
**REF : 401181**



### MICROMÈTRE BERGEON®

Capacité 0-15 mm  
Lecture directe 0.01 mm  
Socle robuste en fonte verni  
Tambour chromé mat  
**REF : 401130**



### RÉGLETS

| LONGUEUR | REF.             |
|----------|------------------|
| 150 mm   | <b>401174/15</b> |
| 200 mm   | <b>401174/20</b> |
| 300 mm   | <b>401174/30</b> |



### MICROMÈTRE PM

Longueur 50 mm  
Précision 0.01 mm  
Capacité de 0 à 10 mm  
**REF : 401121**



### MICROMÈTRE GM

Longueur 114 mm  
Précision 0.01 mm  
Capacité de 0 à 25 mm  
**REF : 401021**



## ■ Outillage pour les verres et le polissage



### POUR ÔTER LES VERRES RONDS BERGEON®

Livré avec plaque de serrage  
Pour les verres de Ø 10 à 45 mm  
REF : 100427



### POUR ÔTER LES VERRES DE FORME BERGEON®

Livré avec plaque de serrage  
Pour les verres de Ø 10 à 45 mm  
REF : 100428

### POMPE BERGEON®

Pour enlever les verres incassables des boîtes étanches monocoques (monobloc)  
REF : 100241



### EMBOUTS DE RECHANGE

| Ø     | REF.        |
|-------|-------------|
| 16 mm | 100241/E1.6 |
| 20 mm | 100241/E2.0 |
| 25 mm | 100241/E2.5 |



### MANDRIN DE POLISSAGE À 4 GRIFFES EN LAITON GM

POUR BOÎTES À GRAND DIAMÈTRE

Serrage de 25 à 50 mm.

Pour tenir fermement depuis l'intérieur la carrure, la boîte de montre, la lunette et le fond de boîte.

Les 4 griffes s'écartent lorsque le manche est tourné dans le sens des aiguilles d'une montre. Le manche du mandrin est alésé au diamètre de 14 mm afin de pouvoir l'insérer sur un arbre de moteur à polir.

Une douille de réduction est livrable en option pour le montage du mandrin sur un arbre de 9 mm (Réf. 100525D).

REF : 100525GM



### MANDRIN DE POLISSAGE À 4 GRIFFES EN LAITON

Serrage de 14 à 34 mm.

Pour tenir fermement depuis l'intérieur la carrure, la boîte de montre, la lunette et le fond de boîte.

Les 4 griffes s'écartent lorsque le manche est tourné dans le sens des aiguilles d'une montre. Le manche du mandrin est alésé au diamètre de 14 mm afin de pouvoir l'insérer sur un arbre de moteur à polir.

Une douille de réduction est livrable en option pour le montage du mandrin sur un arbre de 9 mm (Réf. 100525D).

REF : 100525



### DOUILLE DE RÉDUCTION

Pour le montage des mandrins 100525 et 100525GM sur un arbre de moteur.

| Ø DE L'ARBRE | REF.     |
|--------------|----------|
| 8 mm         | 100525D8 |
| 9 mm         | 100525D9 |



### PÂTE À POLIR LES VERRES EN PLASTIQUE

Vendu en pain de 500 g  
REF : 100006

**LUBETA V105**

Lubrifiant d'immersion Lubeta V105 pour roue d'inversion. Contenu : 15 ml  
REF : 108V105



**LUBETA V106**

Lubrifiant d'immersion Lubeta V106 pour roulement à billes. Contenu : 15 ml  
REF : 108V106



**SYNTA LUBE 9010**

Pour toutes les parties réglantes et tous les paliers empierrés de petits et moyens calibres.  
Contenu : 20 ml  
REF : 109010



**SYNTA VISCO LUBE 9020**

Pour les calibres et pressions supérieurs  
Contenu : 20 ml  
REF : 109020



**SPECIALE HO 941**

Pour palettes d'ancre Contenu : 20 ml  
REF : 109412



**HUILES 8141**

Pour les problèmes spéciaux de pression : crapaudine grande/moyenne, arbre de barillet...  
Contenu : 20 ml  
REF : 108141



**HUILE 8030**

Pour pendules, mouvements à musique, garde-temps et mouvements similaires de la mécanique de précision.  
Contenu : 20 ml  
REF : 108030



**MOEBIUS 9104 SYNT-HP 1300**

Huile synthétique fluorescente pour montres mécaniques (rouage, arbre de barillet, friction acier/acier), instruments de bord, micro-moteurs, roulements à billes miniatures, etc...  
La SYNT-HP est utilisée dans la mécanique de précision où surviennent de hautes pressions et où la stabilité au vieillissement de l'huile est soumise à de hautes exigences.  
Températures de -35° à 100°  
Contenu : 20 ml  
REF : 101300



**QUARTZ OIL**

Lubrifiant synthétique à champ d'application universel pour montres à quartz analogiques.  
Compatible avec les plastiques.  
Température d'emploi -36° à + 80°.  
Très bonne adhérence. Ne s'étale pas. S'utilise avec le pique-huile ou l'huileur automatique.  
Contenu : 2 ml  
REF : 100172



**JURASSIENNE**

Huile fine pour réveils et pendules.  
Contenu : 250 ml  
REF : 100178



**HUILE MOEBIUS MICROGLISS TH7-SC**

Ce produit est un mélange de polysiloxanes. Doté d'un pouvoir lubrifiant modéré à faible, il convient parfaitement à la lubrification des plastiques. L'huile présente une excellente stabilité aux hautes et basses températures ainsi qu'à l'oxydation. Aspect incolore.  
REF : 102807



**NOUVEAU**

**FIXODROP 8981**

L'épilage est un traitement de surface destiné à abaisser la tension superficielle du support empêchant des lubrifiants liquides.  
FIXODROP permet d'éliminer pratiquement tous les d'étalement non contrôlés et est utilisé également pour montres mécaniques mouvements à quartz de toutes tailles et tous types.  
Contenu : 100 ml  
REF : 108941



**HUILE MICROGLISS D-5 "MOEBIUS"**

Pour les paliers susceptibles d'être soumis à de hautes pressions et en fonction de la marge de sécurité souhaitée.  
Contenu : 20 ml  
REF : 100239



## ■ Huileurs et huiliers

### PIQUE-HUILE AVEC CAPUCHON "HAUTE HORLOGERIE" BERGEON®

Vendu à l'unité



| COULEUR | Ø    | REF.    |
|---------|------|---------|
| NOIR    | 0,18 | 100695N |
| ROUGE   | 0,18 | 100695R |
| BLEU    | 0,24 | 100695B |
| VERT    | 0,32 | 100695V |
| JAUNE   | 0,45 | 100695J |



### PIQUE-HUILE AVEC CAPUCHON "SWISS MADE"

Assortiment de 5 pique-huiles.

REF : 100195A



### PIQUE-HUILE AVEC CAPUCHON "SWISS MADE"

Vendus par 3 de même couleur

| MODÈLE    | COULEUR | REF.    |
|-----------|---------|---------|
| EXTRA FIN | NOIR    | 100195N |
| FIN       | ROUGE   | 100195R |
| MOYEN     | BLEU    | 100195B |
| GROS      | VERT    | 100195V |
| TRÈS GROS | JAUNE   | 100195J |



### HUILIER 4 GOGETS

Dimensions 86 x 40 x Ht 26 mm  
REF : 100201



### HUILIER EN FONTE INJECTÉE BERGEON®

4 godets en céramique rouge rubis  
Dimensions 87 x 50 x Ht 16 mm  
REF : 100200

| Ø INT. | COULEUR | REF.    |
|--------|---------|---------|
| 15 mm  | BLEU    | 100216B |
| 20 mm  | VERT    | 100216V |
| 25 mm  | JAUNE   | 100216J |



### HUILIER EN PLASTIQUE "SWISS MADE"

### HUILEUR AUTOMATIQUE BERGEON®

| UTILISATION                        | COULEUR | REF.    |
|------------------------------------|---------|---------|
| Pare-chocs de montres et paliers   | NOIR    | 100180N |
| Parties mécaniques                 | ROUGE   | 100180R |
| Pivots droits du rouage crapaudine | VERT    | 100180V |

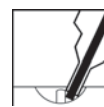
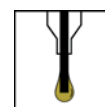
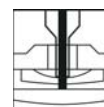

### RÉSERVOIR PLEXI ET DOUILLE MÉTAL BERGEON®

| UTILISATION                        | COULEUR | REF.    |
|------------------------------------|---------|---------|
| Pare-chocs de montres et paliers   | NOIR    | 100183N |
| Parties mécaniques                 | ROUGE   | 100183R |
| Pivots droits du rouage crapaudine | VERT    | 100183V |

### AIGUILLE BERGEON®

| UTILISATION                        | COULEUR | REF.    |
|------------------------------------|---------|---------|
| Pare-chocs de montres et paliers   | NOIR    | 100184N |
| Parties mécaniques                 | ROUGE   | 100184R |
| Pivots droits du rouage crapaudine | VERT    | 100184V |



| COND. | REF.     |
|-------|----------|
| 20 g  | 100359PM |
| 100 g | 100359GM |

### GRAISSE FOMBLIN

Excellent lubrifiant à usage multiple et compatible avec toutes sortes de matériaux comme le plastique, les métaux, le verre, etc. Résiste aux oxydations et aux produits chimiques et très stable aux températures. Utilisée en horlogerie pour le graissage des joints. Température d'utilisation de -30° à +150°.



### GRAISSE FOMBLIN

Lubribox avec 2 coussins en mousse et graisse Fomblin UT  
18,2 g  
Ø 60 mm  
REF : 100956



### GRAISSE 9504 FLUORESCENTE

La graisse 9504 convient pour un large domaine d'utilisation dans les accouplements métal/métal de charge moyenne à élevée. Domaine d'application : mécanismes de remontage, de calendrier, de chronographes et de friction de mise à l'heure. Contenu : 10 ml  
REF : 109504



### LUBRIFIANT SYNTHÉTIQUE "JISMAA"

Les lubrifiants Jismaa sont recommandés par ETA SA et le Laboratoire Suisse de Recherches Horlogères. Qualité pour les hautes frictions à grand rendement, longue durée au coefficient météorologique. Pour frictions alliées, ferro-alliage carbone. Contenu : 7 g  
REF : 100506



### GRAISSE DE REMONTOIR 8301

Pour mécanismes de remontage et ressorts. Graphitée. Contenu : 20 ml  
REF : 108301



### GRAISSE DE REMONTOIR 8300

Pour mécanismes de remontage et ressorts. Contenu : 20 ml  
REF : 108300



### GRAISSE D'ÉTANCHÉITE SILICONE

Contenu : 35 g  
REF : 100255N



**NOUVEAU**

### GRAISSE 8200

Les excellents résultats obtenus avec cette graisse classique, pour la lubrification des ressorts et autres mobiles lents à grande surface de frottement en particulier, sont dus à sa bonne onctuosité et à sa nature thixotropique. Aspect jaune. Contenu : 20 ml  
REF : 108220



### GRAISSE SILICONE 500 EN SERINGUE

Contenu : 10 g  
REF : 100260



### SUPER LUBE

Lubrifiant à usage multiple. Economique. Protection en tout temps et en toutes saisons. Protège contre la rouille, l'usure et la corrosion. Contenu : 12 g  
REF : 100257



### GRAISSE SILICONE EN BOITE RONDE

Avec 2 coussinets en mousse imprégnés de silicone. REF : 100256



**LOCTITE**

### COLLE LOCTITE 290

Très haute fluidité qui permet de migrer par capillarité. Freinage et blocage de filetages. Temps de prise : 45 minutes. Contenu : 10 ml  
REF : 100558



**LOCTITE**

### COLLE LOCTITE 243

Freinage des filetages - Résistance moyenne. Empêche le desserrage des assemblages lors de vibrations. Adaptée à tous les métaux, y compris les substrats passifs (acier inoxydable, aluminium, surfaces plaquées). Permet le démontage avec des outils manuels pour l'entretien. Contenu : 10 ml  
REF : 100569



**NOUVEAU**

## ■ Colles



### CYANOLIT

|       | PRISE                     | COND. | REF.          |
|-------|---------------------------|-------|---------------|
| JAUNE | Rapide de 15 à 30 sec     | 2 g   | <b>100261</b> |
| VERTE | Ultra rapide de 2 à 5 sec | 2 g   | <b>100262</b> |



**LOCTITE**

### COLLE LOCTITE 350 UV

Colle spéciale pour verre sur métal ou verre sur verre.  
Séchage avec lampe UV.  
Consistance épaisse.  
Contenu : 50 ml  
**REF : 100549**



**LOCTITE**

### COLLE LOCTITE 222

Colle frein-filet faible spécialement recommandé pour un frei-nage faible résistance de pièces en matériaux non ferreux.  
Temps de prise : 45 minutes  
Contenu : 50 ml  
**REF : 100550**

### ARALDITE



**NOUVEAU**

|            | PRISE                | COND.     | REF.            |
|------------|----------------------|-----------|-----------------|
| BLEUE      | Progressive 7 heures | 24 ml     | <b>100264B</b>  |
| BLEUE TUBE | Progressive 7 heures | 2 x 15 ml | <b>100264TB</b> |

|         |                                  |       |                |
|---------|----------------------------------|-------|----------------|
| ROUGE   | Rapide 20 minutes                | 24 ml | <b>100264R</b> |
| CRISTAL | Rapide 20 minutes<br>TRANSPARENT | 24 ml | <b>100264C</b> |
| INSTANT | Express 90 secondes              | 24 ml | <b>591005</b>  |



### COLLE POUR VERRE PLEXI HYPO-TUBE "CEMENT"

Très précise grâce à son embout aiguille.  
Utilisée par exemple pour les perles ou le zirconium.  
Contenu : 9 ml  
**REF : 100265**



### COLLE POUR LAMPE "UV"

MINECOL pour verres minéraux  
Contenu : 2 ml  
**REF : 100266**



### COLLE SEIKO S314

Colle UV  
Contenu : 100 g  
**REF : 100567**

**SOLUTION "ONE DIP"**  
 Pour le nettoyage des spiraux  
 Contenu : 60 g  
 REF : 100159



**BENZINIER**  
 Ø 80 mm.  
 Très bonne qualité  
 REF : 401154S



**BENZINIER PETIT MODÈLE**  
 Ø 32 mm.  
 REF : 401154PM



**NOUVEAU**

**DISTRIBUTEUR "GOUTTE À GOUTTE"**

Ce distributeur s'utilise sans avoir à enlever, dévisser ou ôter le bouchon.  
 Une simple pression sur le bouchon avec une brosse, un chiffon ou autre  
 fera instantanément apparaître la quantité de liquide désirée.  
 Ne goutte pas, ne s'évapore pas, protège des vapeurs toxiques.  
 Contenance 180 ml  
 REF : 401354



**KIT PÂTE LUMINEUSE NON RADIOACTIVE**

Contient : 1 flacon de poudre, 1 flacon de colle, 1 flacon de diluant,  
 1 godet et 1 pique-huile noir

| COULEUR | REF.    |
|---------|---------|
| VERTE   | 100170V |
| JAUNE   | 100170J |
| BLANCHE | 100170B |



**PÂTE LUMINEUSE NON RADIOACTIVE POUR KIT**

| COULEUR | REF.     |
|---------|----------|
| VERTE   | 100170PV |
| JAUNE   | 100170PJ |
| BLANCHE | 100170PB |



**DILUANT POUR KIT**  
 REF : 100170D



**COLLE POUR KIT**  
 REF : 100170C



## ■ Produits et outillage d'horlogerie



### STYLO POUR NETTOYER LES CADRANS

Ce stylo est idéal pour le nettoyage de glaces de montres au contrôle initial ou final et sans toucher la carrure. Il permet également de nettoyer les cadrans, sans laisser de trace.

Efficace aussi pour les pierres précieuses.

Le résultat est que la brillance des matériaux après friction est meilleure qu'avec tous les chiffons et autres swabs. En dehors du domaine horloger, le stylo est aussi utilisé pour le nettoyage des loupes.

Caractéristiques : léger, maniable, vite rangé et embouts facilement remplaçables.

REF : 100760



### EMBOUTS DE RECHANGE

Rond et concave - Ø 11,5 mm - Vendu à l'unité  
REF : 627971A

Rond et plat - Ø 11,5 mm - Vendu à l'unité  
REF : 627971A

**NOUVEAU**



### BÂTON DE NETTOYAGE RUBY STICK AVEC TÊTE EN CAOUTCHOUC

Ø 5 mm / L106 mm

Conditionnement par 10

REF : 100670



### RODICO PREMIUM BERGEON®

Produit de nettoyage aux propriétés testées et approuvées par les plus grandes marques horlogères et qui s'adapte efficacement à toutes les nouvelles technologies faisant appel à la haute complexité et aux matériaux de pointe (silicium, carbone, diamant, etc.). Grâce à sa consistance particulièrement élaborée et son grand pouvoir d'absorption, toutes empreintes, tâches ou autres dépôts seront éliminés sans risques pour les pièces nettoyées

REF : 100160P



### RODICO ORIGINAL BERGEON®

Pour nettoyer les pivots, enlever les empreintes.

Boîte de 2 bâtons

REF : 100160



### RUB-OFF BLEU

Bâton de 30 g

REF : 100160/1



### DOIGTIERS ROSES ANTISTATIQUES

Sachet de 144. Sans Talc.

| TAILLE | REF.    |
|--------|---------|
| MOYEN  | 100174M |
| LARGE  | 100174L |



**NOUVEAU**

### DOIGTIERS NOIRS ANTISTATIQUES

Sachet de 144. Sans Talc.

| TAILLE | REF.    |
|--------|---------|
| MOYEN  | 627928M |
| LARGE  | 627928L |

### SUREAU BÂTON QUALITÉ SUPÉRIEURE

Longueur 100 mm

10 bâtonnets

REF : 100213



### CHIFFON À POLIR

Dimensions 250 x 245 mm

Composition : polyester 70% et nylon 30%

REF : 100173



### CHIFFON À POLIR "SELVYT"

Dimensions 350 x 350 mm

REF : 100169





### GRATTE-BOSSES STYLO RECHARGEABLE

| MODÈLE         | REF.          |
|----------------|---------------|
| FIBRE DE VERRE | <b>100225</b> |
| LAITON         | <b>100081</b> |



### RECHARGES GRATTE-BOSSES STYLO

| MODÈLE         | COND. | REF.            |
|----------------|-------|-----------------|
| FIBRE DE VERRE | 24    | <b>100225/1</b> |
| LAITON         | 24    | <b>100081/1</b> |



### GRATTE-BOSSES PLAT À MAIN EN LAITON

|   | MODÈLE              | REF.          |
|---|---------------------|---------------|
| A | FIN - 2 EXTRÉMITÉS  | <b>100228</b> |
| B | LARGE - 1 EXTRÉMITÉ | <b>100229</b> |

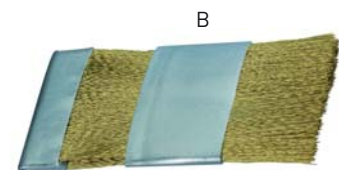
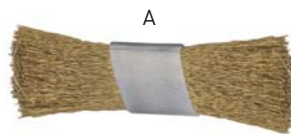

### GRATTE-BOSSES EN FIBRE DE VERRE SOUS COTON

15 mm. Longueur 180 mm  
REF : 100227



### FUSAINS (CHEVILLES DE BOIS)

Longueur 150 mm. Vendu par 10.

| Ø      | REF.              |
|--------|-------------------|
| 2 mm   | <b>100214/2</b>   |
| 2.5 mm | <b>100214/2.5</b> |

| Ø    | REF.            |
|------|-----------------|
| 3 mm | <b>100214/3</b> |
| 4 mm | <b>100214/4</b> |



### COUPEAU À FUSAIN

Longueur 150 mm  
REF : 100164



## ■ Outillage divers



### CHEVILLE PVC TRANSPARENTE

Longueur 150 mm. Ø 2 mm  
REF : 100514/2



### CHEVILLE ROUGE PVC BERGEON®

Longueur 135 mm  
REF : 100214P

**NOUVEAU**



### CHEVILLE EN PEEK (Ne raye pas)

Longueur 140 mm. POINTUE / POINTUE  
REF : 100614/04

**NOUVEAU**



**CHEVILLE EN PEEK (Ne raye pas)**  
Longueur 140 mm. POINTUE / BISEAUTE  
REF : 100614/06



**NOUVEAU**



### KIT D'OUTILS MULTIFONCTIONS

Composition du coffret :

- Manche en aluminium éloxé gris, corps Ø 8 mm x L 130 mm
- Cheville en PEEK extrémité pointue, Ø 4.50 x L 16 mm, filetage M3
- Cheville en PEEK extrémité biseautée, Ø 4.50 x L 16 mm (largeur 4.50 mm), filetage M3
- Cheville en PEEK extrémité pointue robuste, Ø 4.50 x L 16 mm, filetage M3
- Cheville en PEEK extrémité biseautée, Ø 4.50 x L 16 mm, (largeur 2.00 mm), filetage M
- Cheville en PEEK extrémité biseautée, Ø 2.90 x L 16 mm, filetage M3
- Cheville en plexi extrémité pointue, Ø 4.50 x L 16 mm, filetage M3
- Cheville en plexi extrémité biseautée, Ø 4.50 x L 16 mm, (largeur 4.50 mm), filetage M
- Cheville en laiton extrémité pointue, Ø 4.50 x L 16 mm, filetage M3
- Pointe à tracer en acier trempé 60 +/- 1 HRC, filetage M3
- Coffret en bois

TOUS LES EMBOUTS PEUVENT ÊTRE COMMANDÉS INDIVIDUELLEMENT

REF : 100668

**GRATTOIR TRIANGLE AVEC MANDRIN**  
REF : 100232



**PORTE-FORET À RESSORT (OU DRILLE)**  
REF : 100230



**MANDRIN LAITON**  
Morille carrée 2 pinces

| DIMENSION | REF.             |
|-----------|------------------|
| 7 cm      | <b>100076/7</b>  |
| 8 cm      | <b>100076/8</b>  |
| 9 cm      | <b>100076/9</b>  |
| 10 cm     | <b>100076/10</b> |
| 11 cm     | <b>100076/11</b> |
| 12 cm     | <b>100076/12</b> |



**PIERRE ARKANSAS CARRÉE**  
Dimensions 100 x 8 x 8 mm  
REF : 100069



**PIERRE ARKANSAS TRIANGULAIRE**  
Dimensions 100 x 8 x 8 x 8 mm  
REF : 100068

**PIERRE ORIGINALE ARKANSAS**  
Dimensions 100 x 40 x Ht 10 mm  
Livrée dans un coffret en bois  
REF : 100117



**PIERRE COMBINÉE  
GRAIN FIN/GROS**  
Dimensions 150 x 50 x Ht 25 mm ABRASIVE 2 GRAINS  
REF : 100070



**PIERRE COMBINÉE  
GRAIN FIN/GROS QUALITÉ SUPÉRIEURE**  
Dimensions 150 x 50 x 25 mm  
REF : 100071



## ■ Outillage

### ÉQUARRISSEURS 5 PANS

MANCHE MOLETÉ. Ø de 0.30 (N°80) à 5.75 (N°01)

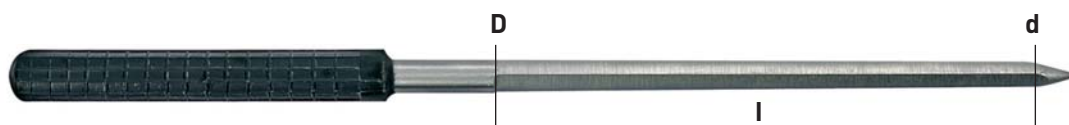

| N° | LONG. UTILE (l) | Ø D     | Ø d     | REF.             |
|----|-----------------|---------|---------|------------------|
| 01 | 107 mm          | 5.75 mm | 4.80 mm | <b>100284/01</b> |
| 02 | 105 mm          | 5.50 mm | 4.50 mm | <b>100284/02</b> |
| 04 | 104 mm          | 5.25 mm | 4.30 mm | <b>100284/04</b> |
| 08 | 103 mm          | 5.00 mm | 4.10 mm | <b>100284/08</b> |
| 12 | 102 mm          | 4.75 mm | 3.80 mm | <b>100284/12</b> |
| 16 | 100 mm          | 4.50 mm | 3.60 mm | <b>100284/16</b> |
| 18 | 99 mm           | 4.25 mm | 3.40 mm | <b>100284/18</b> |
| 22 | 98 mm           | 4.00 mm | 3.10 mm | <b>100284/22</b> |
| 26 | 97 mm           | 3.75 mm | 2.70 mm | <b>100284/26</b> |
| 28 | 96 mm           | 3.50 mm | 2.60 mm | <b>100284/28</b> |
| 30 | 95 mm           | 3.25 mm | 2.40 mm | <b>100284/30</b> |
| 31 | 93 mm           | 3.00 mm | 2.20 mm | <b>100284/31</b> |
| 32 | 91 mm           | 2.90 mm | 2.10 mm | <b>100284/32</b> |
| 35 | 89 mm           | 2.80 mm | 2.05 mm | <b>100284/35</b> |
| 36 | 87 mm           | 2.70 mm | 2.00 mm | <b>100284/36</b> |
| 38 | 85 mm           | 2.60 mm | 1.90 mm | <b>100284/38</b> |
| 40 | 82 mm           | 2.50 mm | 1.80 mm | <b>100284/40</b> |
| 41 | 80 mm           | 2.40 mm | 1.75 mm | <b>100284/41</b> |
| 42 | 78 mm           | 2.30 mm | 1.70 mm | <b>100284/42</b> |

| N° | LONG. UTILE (l) | Ø D     | Ø d     | REF.             |
|----|-----------------|---------|---------|------------------|
| 45 | 74 mm           | 2.10 mm | 1.50 mm | <b>100284/45</b> |
| 46 | 72 mm           | 2.00 mm | 1.40 mm | <b>100284/46</b> |
| 48 | 70 mm           | 1.90 mm | 1.30 mm | <b>100284/48</b> |
| 49 | 68 mm           | 1.80 mm | 1.20 mm | <b>100284/49</b> |
| 51 | 65 mm           | 1.70 mm | 1.15 mm | <b>100284/51</b> |
| 52 | 63 mm           | 1.60 mm | 1.10 mm | <b>100284/52</b> |
| 53 | 61 mm           | 1.50 mm | 1.00 mm | <b>100284/53</b> |
| 54 | 59 mm           | 1.40 mm | 0.90 mm | <b>100284/54</b> |
| 55 | 57 mm           | 1.30 mm | 0.80 mm | <b>100284/55</b> |
| 56 | 54 mm           | 1.20 mm | 0.70 mm | <b>100284/56</b> |
| 58 | 52 mm           | 1.10 mm | 0.63 mm | <b>100284/58</b> |
| 60 | 50 mm           | 1.00 mm | 0.57 mm | <b>100284/60</b> |
| 64 | 47 mm           | 0.90 mm | 0.50 mm | <b>100284/64</b> |
| 66 | 44 mm           | 0.80 mm | 0.45 mm | <b>100284/66</b> |
| 70 | 41 mm           | 0.70 mm | 0.37 mm | <b>100284/70</b> |
| 72 | 38 mm           | 0.60 mm | 0.30 mm | <b>100284/72</b> |
| 75 | 36 mm           | 0.50 mm | 0.25 mm | <b>100284/75</b> |
| 78 | 33 mm           | 0.40 mm | 0.15 mm | <b>100284/78</b> |
| 80 | 31 mm           | 0.30 mm | 0.10 mm | <b>100284/80</b> |



### ÉQUARRISSEURS 5 PANS

Jeu de 6 pièces (n° 31-38-42-46-52-56)  
Ø de 1.20 à 3.00 mm  
**REF : 100286**



### ÉQUARRISSEURS 5 PANS

Jeu de 6 pièces (n°46-52-55-60-66-72)  
Ø de 0.60 à 2.00 mm  
**REF : 100285**



**NOUVEAU**



### ÉQUARRISSEURS À PIVOTS TRÈS FINS

Jeu de 12 pièces  
Ø de 0.05 à 0.20 mm  
**REF : 100283**



### LIME CARRÉE À ÉTIRER

N° 3 Épaisseur 1.50 mm. Longueur 75 mm  
**REF : 401299**



### LIME RONDE À ÉTIRER

N° 2 Ø 1.00 mm. Longueur 75 mm  
**REF : 401302**



### LIME À FENDRE SANS QUEUE

N° 4 Épaisseur 0.55 mm (filets seuls taillés).  
Longueur 75 mm. Largeur 9 mm  
**REF : 401295**





**CABRON BERGEON®**

Cabron à aviver  
Avec 3 abrasifs différents permettant  
d'aviver bracelets et boîtes de montres.  
Dimensions 175 x 20 mm  
**REF : 401145**



[AUTRES CABRONS PAGE 176](#)



**CABRON PEAU**  
Dimensions 265 x 15 mm  
**REF : 401148**

**COURROIE DE TRANSMISSION**

Pour tour d'horloger. Ø 3 mm  
Conditionnement 1 mètre  
**REF : 100691**



**SOLUTION DE NETTOYAGE "1 / 9"**

Pour montres, bijoux et pendulerie.  
À mélanger avec 9 volumes d'eau.

| COND.    | REF.            |
|----------|-----------------|
| 1 Litre  | <b>401279/1</b> |
| 5 litres | <b>401279/5</b> |

PARTICIPATION  
AUX FRAIS DE PORT



**PAPIER VIBROGRAF**

Largeur 36 mm  
**REF : 100109**

PARTICIPATION  
AUX FRAIS DE PORT

**CLOCK CLEANING SOLUTION "L & R"**

Solution de nettoyage concentrée.  
Pour pendulerie et petites pièces métalliques.  
Contenance 3.8 litres.  
**REF : 401333/3.8**



PARTICIPATION  
AUX FRAIS DE PORT

**CLOCK LUBE "L & R"**

Solution de nettoyage pour lubrification  
des montres lors du cycle  
de rinçage en machine à nettoyer.  
Ne s'altère pas. Sèche très vite.  
Contenance : 3.8 litres.  
**REF : 401292**



**SOLUTION DE NETTOYAGE ET RINÇAGE "L & R"**

| Pour montres             | COND.      | REF.           |
|--------------------------|------------|----------------|
| NETTOYAGE SANS AMONIAQUE | 3.8 Litres | <b>401281</b>  |
| NETTOYAGE AVEC AMONIAQUE | 3.8 Litres | <b>401281A</b> |
| RINÇAGE                  | 3.8 Litres | <b>401282</b>  |

PARTICIPATION  
AUX FRAIS DE PORT



**WF PRO**

Solution de lavage  
pour pièces d'horlogerie.  
Bidon de 2.5 litres  
**REF : 100720**



**SUPROL PRO**

Solution de rinçage  
pour pièces d'horlogerie.  
Bidon de 2.5 litres  
**REF : 100726**



## CORRESPONDANCE DES MOUVEMENTS DE MONTRES

| MOUVEMENT       | REPLACANT         | AIGUILLES             | PIEDS | MOUVEMENT        | REPLACANT          | AIGUILLES             | PIEDS |
|-----------------|-------------------|-----------------------|-------|------------------|--------------------|-----------------------|-------|
| ADEC 6A31       | M 1L32            | OK 70 x 120           | OK    | ETA 556411/2/5   | E 956414           | OK 70 x 120           | OK    |
| AL 21           | Y 121             | OK 60 x 110           | OK    | ETA 561001/5     | RL 762             | Changer pour 70 x 120 | OK    |
| AL 55           | AL 35             | OK 70 x 120           | OK    | ETA 562001       | RL 762             | Changer pour 70 x 120 | OK    |
| AS 1012 Meca.   | RL 751B Quartz    | Changer pour 70 x 120 | OK    | ETA 562101       | RL 763             | Changer pour 70 x 120 | OK    |
| CITIZEN 1012A   | M 1L12            | OK 70 x 120           | OK    | ETA 578001/2/4   | RL 751             | Changer pour 70 x 120 | OK    |
| CITIZEN 1112    | M 1M12            | OK 70 x 120           | OK    | ETA 579001/2/3/4 | RL 762             | Changer pour 70 x 120 | OK    |
| CITIZEN 2100    | M 2105            | OK 70 x 120           | OK    | ETA 579101/2/3/4 | RL 763             | Changer pour 70 x 120 | OK    |
| CITIZEN 2200    | RL 1032           | OK 40 x 80            | OK    | ETA 801004       | RL 751             | OK 70 x 120           | OK    |
| CITIZEN 3530    | M OS10            | OK 70 x 120           | OK    | ETA 801104       | RL 753             | OK 70 x 120           | OK    |
| CITIZEN 4674    | M 9T15            | OK 70 x 120           | OK    | ETA 802002       | ETA 802004         | OK 70 x 120           | OK    |
| CITIZEN 5421    | M 5R21            | OK 40 x 80            | OK    | ETA 802102       | ETA 802104         | OK 70 x 120           | OK    |
| CITIZEN 5920    | M 5Y20            | OK 65 x 100           | OK    | ETA 803111/2     | ETA 803114         | OK 70 x 120           | OK    |
| CITIZEN 5930    | M 5Y30            | OK 65 x 100           | OK    | ETA 804111/2     | ETA 804114         | OK 70 x 120           | OK    |
| CITIZEN 6000    | M 1L02            | OK 70 x 120           | OK    | ETA 804124       | RL 517             | OK 70 x 120           | OK    |
| CITIZEN 6010    | M 1L12            | OK 70 x 120           | OK    | ETA 805121/2     | ETA 805124         | OK 70 x 120           | OK    |
| CITIZEN 6020    | M 1L22            | OK 70 x 120           | OK    | ETA 901001/2/3/4 | ETA 901005         | OK 70 x 120           | OK    |
| CITIZEN 6031    | M 1L32            | OK 70 x 120           | OK    | ETA 902001/2     | ETA 902005         | OK 70 x 120           | OK    |
| CITIZEN 6032    | M 1L32            | OK 70 x 120           | OK    | ETA 902101/2/4   | ETA 902105         | OK 70 x 120           | OK    |
| CITIZEN 6040    | M 1L40            | OK 70 x 120           | OK    | ETA 928411       | RL 705             | OK 70 x 120           | OK    |
| CITIZEN 6045    | M 1L45            | OK 70 x 120           | OK    | ETA 9361         | RL 515             | Changer pour 70 x 120 | OK    |
| CITIZEN 6100    | M 1M12            | OK 70 x 120           | OK    | ETA 944111       | RL 515             | OK 70 x 120           | OK    |
| CITIZEN 6110    | M 1M12            | OK 70 x 120           | OK    | ETA 951111       | ETA 956114         | OK 70 x 120           | NON   |
| CITIZEN 6112    | M 1M12            | OK 70 x 120           | OK    | ETA 951411       | ETA 955414         | OK 70 x 120           | OK    |
| CITIZEN 6329    | M 6P29            | OK 70 x 120           | OK    | ETA 952111       | ETA 955114         | Changer pour 70 x 120 | OK    |
| CITIZEN 6380    | M 6P80            | OK 70 x 120           | OK    | ETA 954111       | ETA 955114         | Changer pour 70 x 120 | OK    |
| ETA 251264      | ETA 251262        | OK 150 x 200          | OK    | ETA 955424       | RL 507             | OK 70 x 120           | OK    |
| ETA 251274      | ETA 251272        | OK 150 x 200          | OK    | ETA 956031       | ETA 956032         | OK 70 x 120           | OK    |
| ETA 255111      | ETA E64111        | OK 70 x 120           | OK    | ETA 961001       | RL 762             | Changer pour 70 x 120 | OK    |
| ETA 255411      | ETA E63111        | OK 70 x 120           | OK    | ETA 961101       | RL 763             | Changer pour 70 x 120 | OK    |
| ETA 255411/6    | ETA E63111/6      | OK 70 x 120           | OK    | ETA 963116       | RL 515             | Changer pour 70 x 120 | OK    |
| ETA 255441      | ETA E63041        | OK 70 x 120           | OK    | ETA 978002       | RL 751             | Changer pour 70 x 120 | OK    |
| ETA 255441/6    | ETA E63041/6      | OK 70 x 120           | OK    | ETA 979002       | ETA 976001 + épais | OK 55 x 100           | OK    |
| ETA 256031      | ETA E61031        | OK 70 x 120           | OK    | ETA 980001/2/3/4 | ETA 901005         | OK 70 x 120           | OK    |
| ETA 256041      | ETA E61041        | OK 70 x 120           | OK    | ETA 980101/2/3/4 | ETA 980103         | OK 70 x 120           | OK    |
| ETA 256041/6    | ETA E61041/6      | OK 70 x 120           | OK    | ETA 980151       | ETA 980153         | OK 70 x 120           | OK    |
| ETA 256111      | ETA E61111        | OK 70 x 120           | OK    | ETA E03001       | ETA 281002         | Changer pour 55 x 100 | OK    |
| ETA 256111/6    | ETA E61111/6      | OK 70 x 120           | OK    | ETA F03111       | ETA F0311A         | OK 70 x 120           | OK    |
| ETA 279001      | ETA 976001        | OK 70 x 120           | OK    | ETA F04111       | ETA F0411A         | OK 70 x 120           | OK    |
| ETA 281002      | ETA E03001        | OK 55 x 100           | OK    | ETA F05111       | ETA F0511A         | OK 70 x 120           | OK    |
| ETA 2824/2 Meca | RL 515            | Changer pour 70 x 120 | OK    | ETA F06111       | ETA F0611A         | OK 70 x 120           | OK    |
| ETA 2892/2 Meca | ETA 805114 Quartz | Changer pour 70 x 120 | OK    | ETA G10212       | ETA G10211         | OK 90 x 150           | OK    |
| ETA 400001      | RL 762            | OK 70 x 120           | OK    | ETA G10712       | ETA G10711         | OK 90 x 150           | OK    |
| ETA 400111      | RL 585            | OK 70 x 120           | OK    | ETA G15212       | ETA G15211         | OK 90 x 150           | OK    |
| ETA 400101      | RL 763            | OK 70 x 120           | OK    | EW 630           | RL 763             | OK 70 x 120           | OK    |
| ETA 450111      | RL 515            | OK 70 x 120           | OK    | FE 10031         | RL 705             | OK 70 x 120           | OK    |
| ETA 555111/2/5  | E 955114          | OK 70 x 120           | OK    | FE 11031         | RL 715             | OK 70 x 120           | OK    |
| ETA 555411/2/5  | E 955414          | OK 70 x 120           | OK    | FE 2031          | RL 705             | OK 70 x 120           | OK    |
| ETA 556111/2/5  | E 956114          | OK 70 x 120           | OK    |                  |                    |                       |       |

## CORRESPONDANCE DES MOUVEMENTS DE MONTRES

| MOUVEMENT     | REPLACANT      | AIGUILLES             | PIEDS |
|---------------|----------------|-----------------------|-------|
| FE 2131       | RL 715         | OK 70 x 120           | OK    |
| FE 2731       | RL 775         | OK 70 x 120           | OK    |
| FE 2831       | RL 785         | OK 70 x 120           | OK    |
| FE 5120       | RL 751         | OK 70 x 120           | NON   |
| FE 5130       | RL 753         | OK 70 x 120           | NON   |
| FE 5820       | RL 751B        | Changer pour 70 x 120 | OK    |
| FE 6120       | RL 762         | OK 70 x 120           | OK    |
| FE 6130       | RL 763         | OK 70 x 120           | OK    |
| FE 6220       | M 2025         | OK 70 x 120           | OK    |
| FE 6230       | M 2035         | OK 70 x 120           | OK    |
| FE 6320D      | RL 762         | Changer pour 70 x 120 | OK    |
| FE 68 Meca.   | RL 751B Quartz | Changer pour 70 x 120 | OK    |
| FE 6820       | RL 751B        | Changer pour 70 x 120 | OK    |
| FE 6930       | RL 763         | OK 70 x 120           | OK    |
| FE 7021       | RL 585         | OK 70 x 120           | OK    |
| FE 7121       | RL 505         | OK 70 x 120           | OK    |
| FE 7221       | RL 515         | OK 70 x 120           | OK    |
| FE 7222       | ETA 805124     | OK 70 x 120           | OK    |
| FE 8021       | RL 515         | Changer pour 70 x 120 | OK    |
| FE 9931       | RL 705         | OK 70 x 120           | OK    |
| HP 6025       | M 1L22         | Changer pour 70 x 120 | OK    |
| HP 6035       | M 1L32         | Changer pour 70 x 120 | OK    |
| ISA 1198/32   | RL 515         | Changer pour 70 x 120 | OK    |
| ISA 1198/42   | RL 517         | Changer pour 70 x 120 | OK    |
| ISA 2174      | RL 515         | Changer pour 70 x 120 | OK    |
| ISA 2326      | M 2035         | OK 70 x 120           | OK    |
| ISA 2330      | RL 705         | OK 70 x 120           | OK    |
| ISA 2331      | RL 715         | OK 70 x 120           | OK    |
| ISA 307JD     | RL 507         | OK 70 x 120           | OK    |
| ISA 317       | RL 515         | OK 70 x 120           | OK    |
| ISA 317JD     | RL 517         | OK 70 x 120           | OK    |
| ISA 338       | RL 785         | OK 70 x 120           | OK    |
| ISA 389       | RL 585         | OK 70 x 120           | OK    |
| ISA J320/2320 | RL 705         | OK 70 x 120           | OK    |
| ISA J321/2321 | RL 715         | OK 70 x 120           | OK    |
| ISA J328      | RL 785         | OK 70 x 120           | OK    |
| ISA K83       | RL 785         | OK 70 x 120           | OK    |
| M 2N50        | RL 1032        | Changer pour 40 x 80  | OK    |
| M 4T13        | M 9T13         | OK 70 x 120           | OK    |
| M 4T23        | M 9T22         | OK 70 x 120           | OK    |
| M 4T30/33     | M 9T33         | OK 70 x 120           | OK    |
| M 4T74        | M 9T15         | OK 70 x 120           | OK    |
| M 4U10/13     | M 9U13         | OK 70 x 120           | OK    |
| M 4U74        | M 9U15         | OK 70 x 120           | OK    |
| M 6L12        | M 1L12         | OK 70 x 120           | OK    |
| M 6L22        | M 1L22         | OK 70 x 120           | OK    |
| M 6L32        | M 1L32         | OK 70 x 120           | OK    |
| M 6L45        | M 1L45         | OK 70 x 120           | OK    |
| M 6M12        | M 1M12         | OK 70 x 120           | OK    |

| MOUVEMENT   | REPLACANT            | AIGUILLES             | PIEDS |
|-------------|----------------------|-----------------------|-------|
| M GL 00     | M 1L02               | OK 70 x 120           | OK    |
| M GL 10     | M 1L12               | OK 70 x 120           | OK    |
| M GL 15     | M 1L15               | OK 70 x 120           | OK    |
| M GL 20     | M 1L22               | OK 70 x 120           | OK    |
| M GL 30     | M 1L32               | OK 70 x 120           | OK    |
| M GM 00     | M 1M02               | OK 70 x 120           | OK    |
| M GM 10     | M 1M12               | OK 70 x 120           | OK    |
| PUW 241     | RL 705               | OK 70 x 120           | OK    |
| PUW 500     | RL 753               | Changer pour 70 x 120 | OK    |
| PUW 510     | RL 751               | OK 70 x 120           | OK    |
| PUW 900     | RL 762               | Changer pour 70 x 120 | OK    |
| PUW 910     | RL 763               | OK 70 x 120           | OK    |
| PUW 9200    | RL 775               | OK 70 x 120           | OK    |
| RL 315      | RL 515               | OK 70 x 120           | OK    |
| RL 3572     | RL 751               | Changer pour 70 x 120 | OK    |
| RL 3672     | RL 762               | Changer pour 70 x 120 | OK    |
| RL 3673     | RL 763               | Changer pour 70 x 120 | OK    |
| RL 375      | RL 515               | Changer pour 70 x 120 | OK    |
| RL 3975     | RL 515               | Changer pour 70 x 120 | OK    |
| RL 672      | RL 762               | Changer pour 70 x 120 | OK    |
| RL 732      | RL 1032              | OK 40 x 80            | OK    |
| RL 774      | RL 775/3/SS          | OK 70 x 120           | OK    |
| RL 7775     | ETA 255411           | OK 70 x 120           | OK    |
| RL 7875     | ETA 256111 Dato déc. | OK 70 x 120           | OK    |
| SEIKO 3Y02  | VX 82                | Changer pour 65 x 110 | OK    |
| SEIKO 6A10B | M 1L12               | OK 70 x 120           | OK    |
| SEIKO 7N00  | VX 50                | OK 65 x 110           | OK    |
| SEIKO 7N01  | VX 51                | OK 65 x 110           | OK    |
| SEIKO 7N32  | VX 32                | OK 65 x 110           | OK    |
| SEIKO 7N39  | VX 3K                | OK 65 x 110           | OK    |
| SEIKO 7N42  | VX 42                | Changer pour 65 x 110 | OK    |
| SEIKO 7N43  | VX 43                | OK 65 x 110           | OK    |
| SEIKO 7N82  | VX 82                | Changer pour 65 x 110 | OK    |
| SEIKO 7N89  | VX 89                | Changer pour 65 x 110 | OK    |
| SL 28       | M 2115               | OK 70 x 120           | OK    |
| SL 68       | M 2035 OU PC21       | OK 70 x 120           | OK    |
| V 220       | S 2E20               | OK 45 x 90            | OK    |
| V 237       | VX 10                | OK 45 x 90            | OK    |
| V 300       | VX 50                | OK 65 x 110           | OK    |
| V 301       | VX 51                | OK 65 x 110           | OK    |
| V 311       | VX 11                | Changer pour 45 x 90  | OK    |
| V 312       | VX 12                | OK 65 x 110           | OK    |
| V 322       | VX 32 modifié        | OK 65 x 110           | OK    |
| V 336       | VX 36                | OK 65 x 110           | OK    |
| V 33J       | VX 3J                | OK 65 x 110           | OK    |
| V 342       | VX 42                | OK 65 x 110           | OK    |
| V 500       | Y 120                | OK 65 x 110           | OK    |
| V 501       | Y 121                | OK 65 x 110           | OK    |
| V 532       | VX 32                | OK 65 x 110           | OK    |

## CORRESPONDANCE DES MOUVEMENTS DE MONTRES

| MOUVEMENT | REPLACANT | AIGUILLES             | PIEDS |
|-----------|-----------|-----------------------|-------|
| V 656     | VD 56     | OK 65 x 110           | OK    |
| V 657     | VD 57     | OK 65 x 110           | OK    |
| V 700     | VX 50     | OK 65 x 110           | OK    |
| V 701     | VX 51     | OK 65 x 110           | OK    |
| V 722     | VX 32     | OK 65 x 110           | OK    |
| V 732     | VX 32     | OK 65 x 110           | OK    |
| V 733     | VX 33     | OK 65 x 110           | OK    |
| V 742     | VX 42     | OK 65 x 110           | OK    |
| V 743     | VX 43     | OK 65 x 110           | OK    |
| V 744     | VX 44     | OK 65 x 110           | OK    |
| V 782     | VX 82     | OK 65 x 110           | OK    |
| V 783     | VX 83     | OK 65 x 110           | OK    |
| V 789     | VX 89     | OK 65 x 110           | OK    |
| V 810     | PC 10     | Changer pour 70 x 120 | OK    |
| V 811     | PC 11     | Changer pour 70 x 120 | OK    |
| V 821     | PC 21     | Changer pour 70 x 120 | OK    |
| V 827     | PC 22     | Changer pour 70 x 120 | OK    |

| MOUVEMENT | REPLACANT | AIGUILLES             | PIEDS |
|-----------|-----------|-----------------------|-------|
| V 892     | VX 82     | OK 65 x 110           | OK    |
| VB 20     | S 2E20    | Changer pour 45 x 90  | OK    |
| VC 00     | S 4N00    | Changer pour 45 x 90  | OK    |
| VC 01     | S 4N01    | Changer pour 65 x 110 | OK    |
| VC 10     | V 400     | Changer pour 45 x 90  | OK    |
| VC 11     | V 401     | Changer pour 60 x 110 | OK    |
| VP 32     | VX 32     | OK 65 x 110           | OK    |
| Y 112     | VX 42     | OK 65 x 110           | OK    |
| Y 113     | VX 43     | OK 65 x 110           | OK    |
| Y 142     | VX 42     | OK 65 x 110           | OK    |
| Y 143     | VX 43     | OK 65 x 110           | OK    |
| Y 147     | VX 42     | OK 65 x 110           | OK    |
| Y 148     | VX 43     | OK 65 x 110           | OK    |
| Y 481     | M 2035    | OK 70 x 120           | OK    |
| Y 590     | VX 10     | OK 45 x 90            | OK    |
| YM 62     | S 7T62    | OK 65 x 110           | OK    |

Emplacement des différents compteurs. Le numéro est indiqué sur le descriptif des fonctions du mouvement.

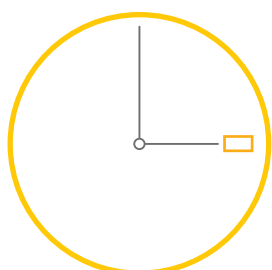
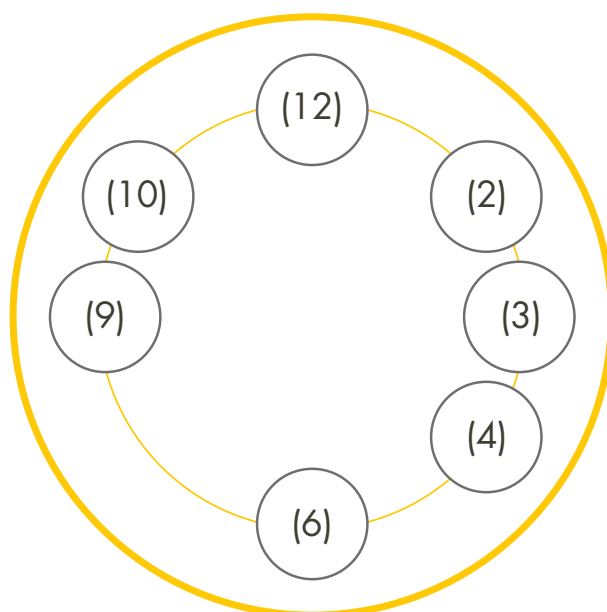

DATO 3H

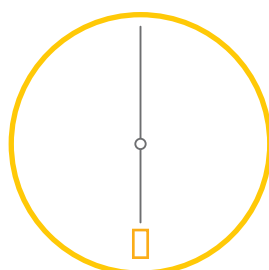

DATO 6H

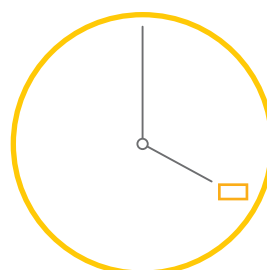

DATO 4H  
Horizontal

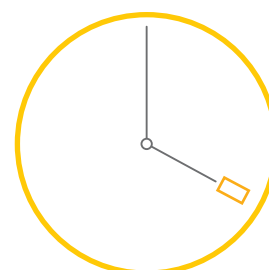

DATO 4H  
Oblique



■ **Mouvements de montres "ETA"**

Fourniture d'horlogerie

**ETA 210001**



9" Diam 20mm / Ht 0.98 mm  
2 Aiguilles 50 x 100  
Pile 346

**ETA 251262**



13" 1/4 Diam 30 mm / Ht 5.00 mm  
3 aiguilles 150 x 200 + TC 0.30 et PS (6) 0.20  
Pile 394  
CHRONO (2) / DATO 4H OBLIQ. / 12H (10)

**ETA 251272**



13" 1/4 Diam 30 mm / Hauteur 4.60 mm  
3 aiguilles 150 x 200 + TC 0.30 et PS (6) 0.20  
Pile 394  
CHRONO (2) / DATO 4H OBLIQ. / 30 MN (10)

**ETA 251471**

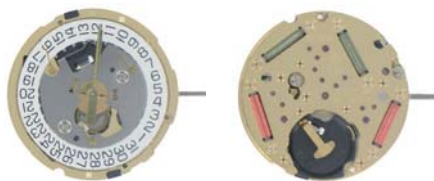

10" 1/2 Diam 23.30mm / Ht 4.70 mm  
3 Aiguilles 90 x 150 + TC 0.30 et PS (6) 0.20  
Pile 394  
CHRONO (2) / DATO 4H OBLIQ. / 30 MN (10)

**ETA 251471/6**

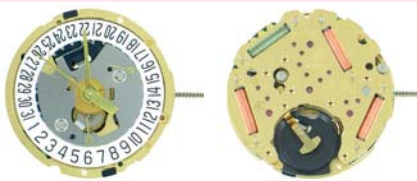

10" 1/2 Diam 23.30mm / Ht 4.70 mm  
3 Aiguilles 90 x 150 + TC 0.30 et PS (6) 0.20  
Pile 394  
CHRONO (2) / DATO 6H : 30 MN (10)

**ETA 280002**



3" 3/4 x 6" 3/4 Dim 9 x 15.15mm / Ht 1.80 mm  
2 Aiguilles 55 x 100  
Pile 321

**ETA 282001**



5" 1/2 x 8 Dim 13 x 18.20mm / Ht 1.20 mm  
2 Aiguilles 55 x 100  
Pile 346

**ETA 802004**



6" 3/4 x 8 Dim 15.30 x 18.20mm / Ht 2.95 mm  
2 Aiguilles 70 x 120  
Pile 377

**ETA 802104**



6" 3/4 x 8 Dim 15.30 x 18.20mm / Ht 2.95 mm  
3 Aiguilles 70 x 120 + TC 0.20  
Pile 377

**ETA 803114**

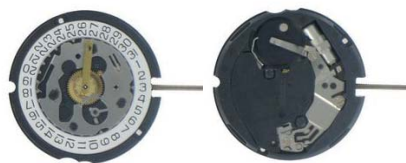

8" 3/4 Diam 19.40mm / Ht 3.40 mm  
3 Aiguilles 70 x 120 + TC 0.20  
Pile 377  
DATO 3H

**ETA 804114**



10" 1/2 Diam 23.30mm / Ht 3.40 mm  
3 Aiguilles 70 x 120 + TC 0.20  
Pile 377  
DATO 3H

**ETA 805114**

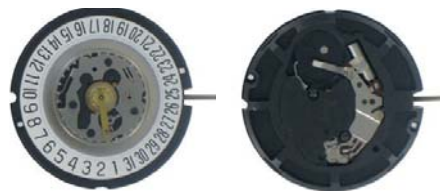

11" 1/2 Diam 25.60mm / Ht 3.40 mm  
3 Aiguilles 70 x 120 + TC 0.20  
Pile 377  
DATO 3H

**ETA 805124**



11" 1/2 Diam 25.60mm / Ht 3.40 mm  
3 Aiguilles 70 x 120 + TC 0.20  
Pile 377  
JOUR/DATE 3H

**ETA 901005**

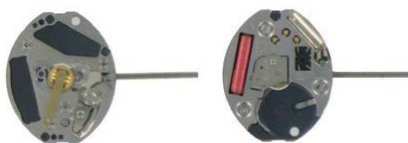

5" 1/2 Dim 13 x 15.15mm / Ht 2.20 mm  
2 Aiguilles 70 x 120  
Pile 321

**ETA 902005**

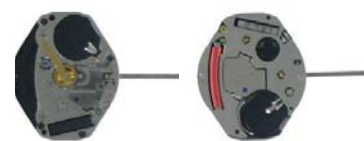

6" 3/4 x 8 Dim 15.30 x 18.20mm / Ht 2.35 mm  
2 Aiguilles 70 x 120  
Pile 364

## Mouvements de montres "ETA"

**ETA 902105**

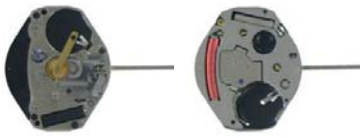

6''3/4 x 8 Dim 15.30 x 18.20mm / Ht 2.35 mm  
3 Aiguilles 70 x 120 + TC 0.20  
Pile 364

**ETA 955432**

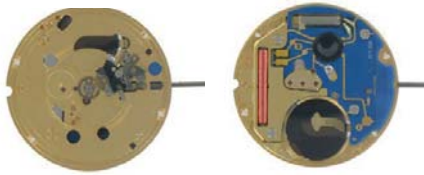

10''1/2 Diam 23.30mm / Ht 2.50 mm  
2 Aiguilles 70 x 120  
Pile 371

**ETA 976001**

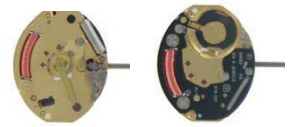

5''1/2 Dim 13 x 15.15 mm / Ht 1.95 mm  
2 Aiguilles 55 x 100  
Pile 321

**ETA 980103**



5''1/2 Dim 13 x 15.15 mm / Ht 2.20 mm  
3 Aiguilles 70 x 120 + TC 0.20  
Pile 379

**ETA 980153**

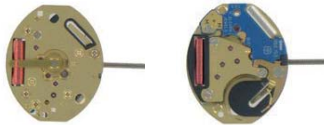

5''1/2 Dim 13 x 15.15 mm / Ht 2.20 mm  
2 Aiguilles 70 x 120 + PS (6) 0.20  
Pile 379  
PETITE SECONDE - 4.25 mm

**ETA 980163**

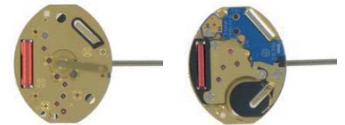

5''1/2 Dim 13 x 15.15 mm / Ht 2.20 mm  
2 Aiguilles 70 x 120 + PS (6) 0.20  
Pile 379  
PETITE SECONDE - 6.25 mm

**ETA 988333**

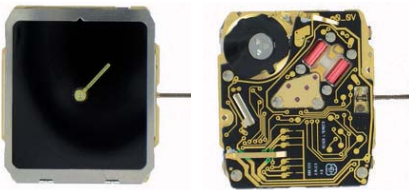

9''3/4 x 11 1/2 / Ht 3.80 mm  
2 Aiguilles 55 x 100  
Pile 371  
ANA - DIGIT

**ETA E01001**



4''3/8 Diam 11 mm / Ht 2.50 mm  
2 Aiguilles 50 x 100  
Pile 317

**ETA E03.001 (281002)**



5''1/2 Dim 13 x 15.15 mm / Ht 1.20 mm  
2 Aiguilles 55 x 100  
Pile 335

**ETA E61.031 (256031)**



8''1/4 Diam 18.20 mm / Ht 1.95 mm  
2 Aiguilles 70 x 120  
Pile 321

**ETA E61.041 (256041)**



8''1/4 Diam 18.20 mm / Ht 1.95 mm  
2 Aiguilles 70 x 120  
Pile 321  
DATO 3H

**ETA E61.041/6 (256041/6)**



8''1/4 Diam 18.20 mm / Ht 1.95 mm  
2 Aiguilles 70 x 120  
Pile 321  
DATO 6H

**ETA E61.111 (256111)**



8''1/4 Diam 18.20 mm / Ht 1.95 mm  
3 Aiguilles 70 x 120 + TC 0.20  
Pile 321  
DATO 3H

**ETA E61.111 (256111/6)**



8''1/4 Diam 18.20 mm / Ht 1.95 mm  
3 Aiguilles 70 x 120 + TC 0.20  
Pile 321  
DATO 6H

**ETA E63.041 (255441)**



10''1/2 Diam 23.30 mm / Ht 1.95 mm  
2 Aiguilles 70 x 120  
Pile 373  
DATO 3H



■ Mouvements de montres "ETA"

Fourniture d'horlogerie

**ETA E63.041/6 (255441/6)**



10''1/2 Diam 23.30 mm / Ht 1.95 mm  
2 Aiguilles 70 x 120  
Pile 373  
DATO 6H

**ETA E63.111 (255411)**



10''1/2 Diam 23.30 mm / Ht 1.95 mm  
3 Aiguilles 70 x 120 + TC 0.20  
Pile 373  
DATO 3H

**ETA E63.111/6 (255411/6)**



10''1/2 Diam 23.30 mm / Ht 1.95 mm  
3 Aiguilles 70 x 120 + TC 0.20  
Pile 373  
DATO 6H

**ETA F03.412 (956112)**



SANS TROTTEUSE  
7''3/4 Diam 17.20mm / Ht 2.50 mm  
2 Aiguilles 70 x 120  
Pile 364  
DATO 3H

**ETA F03.414 (956114)**



7''3/4 Diam 17.20 mm / Ht 2.50 mm  
3 Aiguilles 70 x 120 + TC 0.20  
Pile 364  
DATO 3H

**ETA F03.414/6 (956114/6)**



7''3/4 Diam 17.20mm / Ht 2.50 mm  
3 Aiguilles 70 x 120 + TC 0.20  
Pile 364  
DATO 6H

**ETA F04.412 (956412)**



SANS TROTTEUSE  
8''3/4 Diam 19.40mm / Ht 2.50 mm  
2 Aiguilles 70 x 120  
Pile 362  
DATO 3H

**ETA F04.414 (956414)**



8''3/4 Diam 19.40 mm / Ht 2.50 mm  
3 Aiguilles 70 x 120 + TC 0.20  
Pile 362  
DATO 3H

**ETA F04.414/6 (956414/6)**



8''3/4 Diam 19.40 mm / Ht 2.50 mm  
3 Aiguilles 70 x 120 + TC 0.20  
Pile 362  
DATO 6H

**ETA F05.412 (955412)**



SANS TROTTEUSE  
10''1/2 Diam 23.30mm / Ht 2.50 mm  
2 Aiguilles 70 x 120  
Pile 371  
DATO 3H

**ETA F05.414 (955414)**



10''1/2 Diam 23.30mm / Ht 2.50 mm  
2 Aiguilles 70 x 120  
Pile 371  
DATO 3H

**ETA F05.414/6 (955414/6)**



10''1/2 Diam 23.30mm / Ht 2.50 mm  
2 Aiguilles 70 x 120  
Pile 371  
DATO 6H

**ETA F06.412 (955112)**



SANS TROTTEUSE  
11''1/2 Diam 25.60mm / Ht 2.50 mm  
2 Aiguilles 70 x 120  
Pile 371  
DATO 3H

**ETA F06.414 (955414)**



11''1/2 Diam 25.60mm / Ht 2.50 mm  
3 Aiguilles 70 x 120 + TC 0.20  
Pile 371  
DATO 3H

**ETA F06.414/6 (956414/6)**



11''1/2 Diam 25.60mm / Ht 2.50 mm  
3 Aiguilles 70 x 120 + TC 0.20  
Pile 371  
DATO 6H

■ **Mouvements de montres "ETA"**

**ETA E64.111 (255111)**



11''1/2 Diam 25.60 mm / Ht 1.95 mm  
3 Aiguilles 70 x 120 + TC 0.20 Pile 373  
DATO 3H

**ETA F06-161**

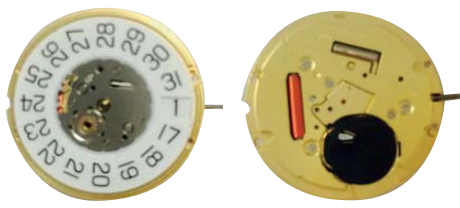

11''1/2 Diam 25.60 mm / Ht 3.60 mm  
3 Aiguilles 70 x 120 + TC 0.20 Pile 371  
GRAND DATO 3H

**ETA G10211/3**



13''1/4 Diam 29.80 mm / Ht 5.12 mm  
3 Aiguilles 90 x 150 + TC 0.25 et PS (6) 0.20  
Pile 394  
CHRONO (2) / DATO 3H / 30 MN (10)

**ETA G10211/4**



13''1/4 Diam 29.80 mm / Ht 5.12 mm  
3 Aiguilles 90 x 150 + TC 0.25 et PS (6) 0.20  
Pile 394  
CHRONO (2) / DATO 4H OBLIQ. / 30 MN (10)

**ETA G10211/6**

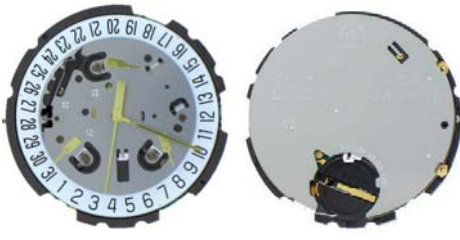

13''1/4 Diam 29.80 mm / Ht 5.12 mm  
3 Aiguilles 90 x 150 + TC 0.25 et PS (6) 0.20  
Pile 394  
CHRONO (2) / DATO 6H / 30 MN (10)

**ETA G10711/40**

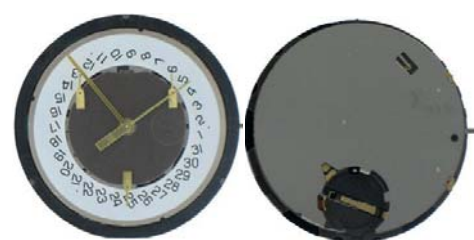

13''1/4 Diam 29.80 mm / Ht 5.62 mm  
3 Aiguilles 90 x 150 + TC 0.25 et PS (6) 0.20  
Pile 394  
CHRONO (2) / DATO 4H OBLIQ. / 30 MN (10)

**ETA G10711/4H**



13''1/4 Diam 29.80 mm / Ht 5.62 mm  
3 Aiguilles 90 x 150 + TC 0.25 et PS (6) 0.20  
Pile 394  
CHRONO (2) / DATO 4H HORIZ.  
/ 30 MN (10)

**ETA G15211/40**



10''1/2 Diam 23.30 mm / Ht 5.30 mm  
3 Aiguilles 90 x 150 + TC 0.30 et PS (6) 0.20  
Pile 394  
CHRONO (2) / DATO 4H OBLIQUE  
/ 30 MN (10)

**ETA G15211/4H**



10''1/2 Diam 23.30 mm / Ht 5.30 mm  
3 Aiguilles 90 x 150 + TC 0.20 et PS (6) 0.20  
Pile 394  
CHRONO (2) / DATO 4H HORIZ.  
/ 30 MN (10)

**ETA G15211/6**



10''1/2 Diam 23.30 mm / Ht 5.30 mm  
3 Aiguilles 90 x 150 + TC 0.20 et PS (6)  
Pile 394  
CHRONO (2) / DATO 6H / 30 MN (10)

**ETA G15261**

**NOUVEAU**



10''1/2 Diam 23.90 mm / Ht 5.25 mm  
3 Aiguilles 90 x 150 + TC 0.30 et PS (6) 0.20  
Pile 394  
5 MN RETRO (2) / DATO 4H OBLIQ. / 60 MN RETRO (10)



Mouvements de montres "RONDA"

RL 505

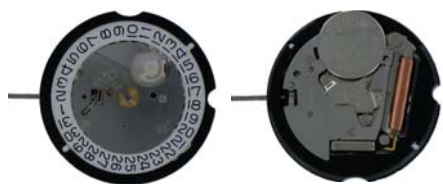

10''1/2 Diam 23.30 mm / Ht 3.00 mm  
3 Aiguilles 70 x 120 + TC 0.20  
Pile 371  
DATO 3H

RL 507

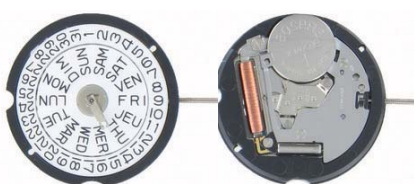

10''1/2 Diam 23.30 mm / Ht 3.00 mm  
3 Aiguilles 70 x 120 + TC 0.20  
Pile 371  
JOUR / DATE 3H

**NOUVEAU** RL 513



11''1/2 Diam 25.60 mm / Ht 3.00 mm  
3 Aiguilles 70 x 120 + TC 0.20  
Pile 371

RL 515

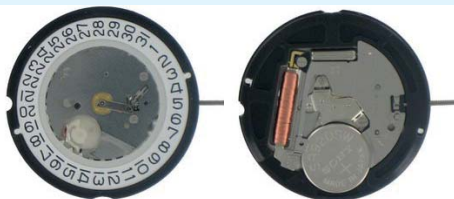

11''1/2 Diam 25.60 mm / Ht 3.00 mm  
3 Aiguilles 70 x 120 + TC 0.20  
Pile 371  
DATO 3H

RL 517

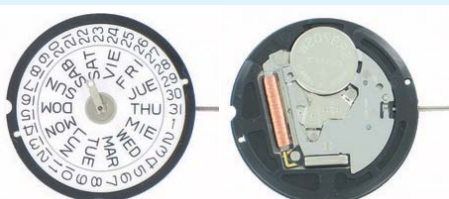

11''1/2 Diam 25.60 mm / Ht 3.00 mm  
3 Aiguilles 70 x 120 + TC 0.20  
Pile 371  
JOUR / DATE 3H

RL 519

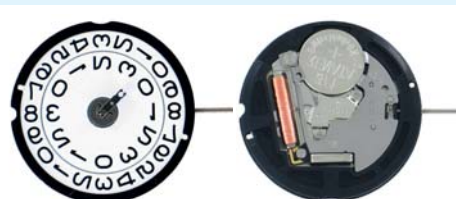

11''1/2 Diam 25.60 mm / Ht 3.00 mm  
3 Aiguilles 70 x 120 + TC 0.20  
Pile 371  
GRAND DATO 3H

RL 585

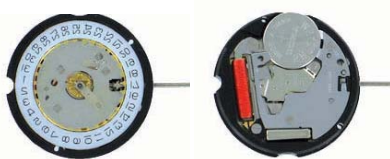

8''3/4 Diam 19.40 mm / Ht 3.00 mm  
3 Aiguilles 70 x 120 + TC 0.20  
Pile 362  
DATO 3H

RL 705

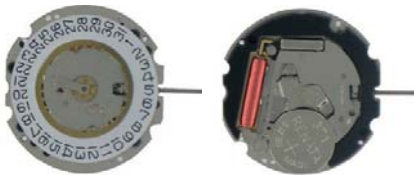

10''1/2 Diam 23.30 mm / Ht 2.50 mm  
3 Aiguilles 70 x 120 + TC 0.20  
Pile 371  
DATO 3H

RL 706

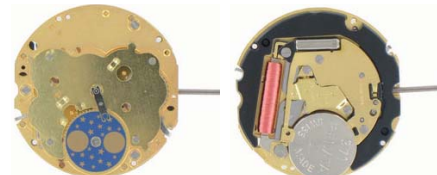

10''1/2 Diam 23.30 mm / Ht 3.00 mm  
3 Aiguilles 70 x 120 + TC 0.20 et PS 0.20  
Pile 371  
JOUR (9) / DATE (3) / PHASE DE LUNE (6)

RL 715

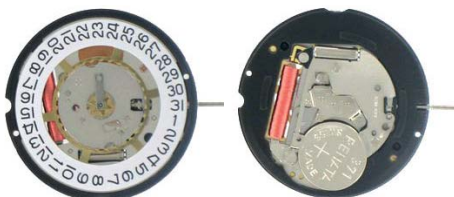

11''1/2 Diam 25.60 mm / Ht 2.55 mm  
3 Aiguilles 70 x 120 + TC 0.20  
Pile 371  
DATO 3H

RL 751



5''1/2 Dim 13 x 15.15 mm / Ht 2.50 mm  
2 Aiguilles 70 x 120  
Pile 379

RL 751B



5''1/2 Dim 13 x 15.15 mm / Ht 3.20 mm  
2 Aiguilles 70 x 120  
Pile 379

RL 753



5''1/2 Dim 13 x 15.15 mm / Ht 2.50 mm  
3 Aiguilles 70 x 120 + TC 0.20  
Pile 379

RL 762



Ht 0.95 mm  
6''3/4 x 8 Dim 15.30 x 18.20 mm / Ht 2.50 mm  
2 Aiguilles 70 x 120  
Pile 364

RL 762 HAUT

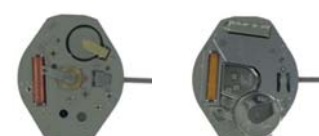

Ht 1.15 mm  
6''3/4 x 8 Dim 15.30 x 18.20 mm / Ht 2.50 mm  
2 Aiguilles 70 x 120  
Pile 364

Fourniture d'horlogerie

## Mouvements de montres "RONDA"

**RL 763**



Ht 0.95 mm

6''3/4 x 8 Dim 15.30 x 18.20 mm / Ht 2.50 mm  
3 Aiguilles 70 x 120 + TC 0.20  
Pile 364

**RL 763 HAUT**



Ht 1.15 mm

6''3/4 x 8 Dim 15.30 x 18.20 mm / Ht 2.50 mm  
3 Aiguilles 70 x 120 + TC 0.20  
Pile 364

**RL 772**

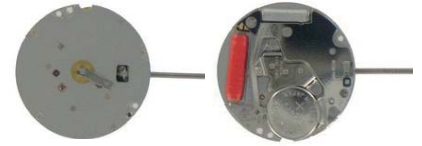

7''3/4 Diam 17.20 mm / Ht 2.50 mm  
2 Aiguilles 70 x 120  
Pile 364

**RL 773**

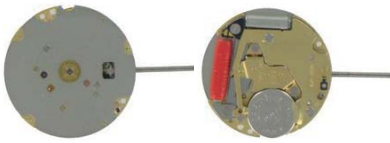

7''3/4 Diam 17.20 mm / Ht 2.50 mm  
3 Aiguilles 70 x 120 + TC 0.20  
Pile 364

**RL 775**



7''3/4 Diam 17.20 mm / Ht 2.50 mm  
3 Aiguilles 70 x 120 + TC 0.20  
Pile 364  
DATO 3H

**RL 775/3/SS**



**SANS TROTTEUSE**  
7''3/4 Diam 17.20 mm / Ht 2.50 mm  
2 Aiguilles 70 x 120  
Pile 364  
DATO 3H

**RL 782**

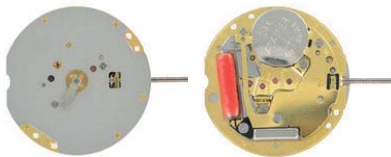

8''3/4 Diam 19.40 mm / Ht 2.50 mm  
2 Aiguilles 70 x 120  
Pile 362

**RL 785**

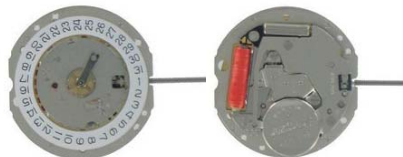

8''3/4 Diam 19.40 mm / Ht 2.50 mm  
3 Aiguilles 70 x 120 + TC 0.20  
Pile 362  
DATO 3H

**RL 788**

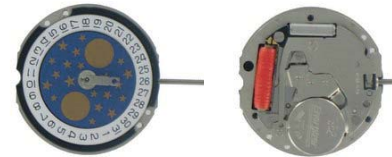

8''3/4 Diam 19.40 mm / Ht 2.98 mm  
3 Aiguilles 70 x 120 + TC 0.20  
Pile 362  
DATO 6H / PHASE DE LUNE (12)

**RL 1032 = 732**

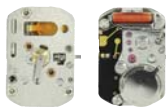

Ht 0.85 mm

3''3/4 x 6 Dim 9 x 13.50 mm / Ht 1.95 mm  
2 Aiguilles 40 x 80  
Pile 317

**RL 1032 HAUT = 732 HAUT**

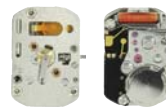

Ht 1.05 mm

3''3/4 x 6 Dim 9 x 13.50 mm / Ht 1.95 mm  
2 Aiguilles 40 x 80  
Pile 317

**RL 1042**



4''1/4 Diam 10.40 mm / Ht 2.90 mm  
2 Aiguilles 40 x 80  
Pile 335

**RL 1062**



6''3/4 x 8 Dim 15.30 x 18.20 mm / Ht 1.90 mm  
2 Aiguilles 70 x 120  
Pile 321  
EXTRA PLAT

**RL 1063**



6''3/4 x 8 Dim 15.30 x 18.20 mm / Ht 1.90 mm  
3 Aiguilles 70 x 120 + TC 0.20  
Pile 321  
EXTRA PLAT

**RL 1064**



6''3/4 x 8 Dim 15.30 x 18.20 mm / Ht 1.90 mm  
2 Aiguilles 70 x 120 + PS (6) 0.20  
Pile 321  
EXTRA PLAT/PETITE SEC. 4.80 mm

■ **Mouvements de montres "RONDA"**

**RL 1069**



6<sup>3</sup>/<sub>4</sub> x 8 Dim 15.30 x 18.20 mm / Ht 2.30 mm  
 2 Aiguilles 70 x 120 + PS (6) 0.20  
 Pile 321  
**EXTRA PLAT/PETITE SEC. 6.30 mm**

**RL 5020B**



12<sup>1</sup>/<sub>2</sub> Diam 28.6 mm / Ht 4.40 mm  
 3 Aig 90 x 150 et 40 x 80 + TC 0.25 et PS (3) 0.20  
 Pile 395  
**CHRONO / GRAND DATO 6H  
 / 30 MN et 12H (9)**

**RL 5021D**



12<sup>1</sup>/<sub>2</sub> Diam 28.6 mm / Ht 4.40 mm  
 3 Aiguilles 90 x 150 + TC 0.25 et PS (3) 0.20  
 Pile 395  
**CHRONO / DATO 6H / 30 MN (9)**

**RL 5022D**



12<sup>1</sup>/<sub>2</sub> Diam 28.6 mm / Ht 4.40 mm  
 3 Aiguilles 90 x 150 + TC 0.25 et PS 0.20  
 Pile 395  
**CHRONO / DATO 4H OBLIQUE  
 / 12H (6) / 30 MN (9)**

**RL 5030**

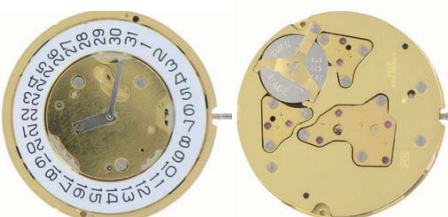

12<sup>1</sup>/<sub>2</sub> Diam 28.6 mm / Ht 4.40 mm  
 3 Aiguilles 90 x 150 + TC 0.25 et PS (3) 0.20  
 Pile 395  
**CHRONO / DATO 4H OBLIQUE  
 / 30 MN et 12H (9)**

**RL 5040B**



12<sup>1</sup>/<sub>2</sub> Diam 28.6 mm / Ht 4.40 mm  
 3 Aiguilles 90 x 150 + TC 0.25 et PS (3) 0.20  
 Pile 395  
**CHRONO (6) / GRAND DATO 12H  
 / 30 MN (9)**

**RL 5040D**

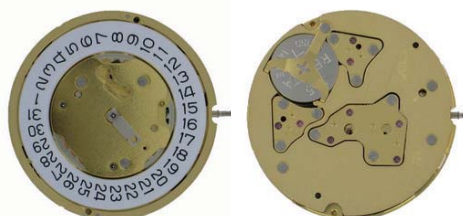

12<sup>1</sup>/<sub>2</sub> Diam 28.6 mm / Ht 4.40 mm  
 3 Aiguilles 90 x 150 + TC 0.25 et PS (3) 0.20  
 Pile 395  
**CHRONO (6) / DATO 4H OBLIQUE  
 / 30 MN (9)**

**RL 6004B**



11<sup>1</sup>/<sub>2</sub> Diam 25.6 mm / Ht 3.30 mm  
 2 Aiguilles 70 x 120 + PS (6) 0.20  
 Pile 373  
**GRAND DATO 12H**

**RL 6203B**

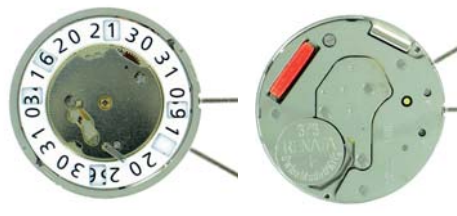

11<sup>1</sup>/<sub>2</sub> Diam 25.6 mm / Ht 3.30 mm  
 2 Aiguilles 70 x 120 et 40 x 80 + TC 0.20  
 Pile 373  
**DUAL TIME (6) / GRAND DATO 12H**

**Les mouvements peuvent être échangés  
 sous un délai de 8 jours**

**LES RÉFÉRENCES QUI NE SONT PAS AU CATALOGUE  
 PEUVENT ÉVENTUELLEMENT ÊTRE COMMANDÉES**



## Mouvements de montres "MIYOTA"

**M 1L02**

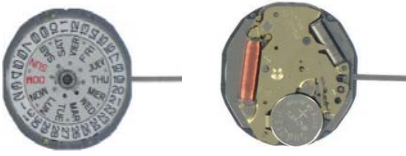

8''<sup>3</sup>/<sub>4</sub> Diam 18.50 mm / Ht 2.94 mm  
3 Aiguilles 70 x 120 + TC 0.17  
Pile 364  
JOUR / DATE 3H

**M 1L12**

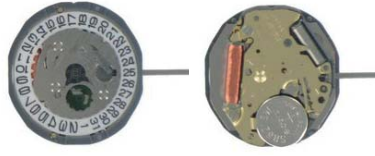

8''<sup>3</sup>/<sub>4</sub> Diam 18.50 mm / Ht 2.71 mm  
3 Aiguilles 70 x 120 + TC 0.17  
Pile 364  
DATO 3H

**M 1L12/6**

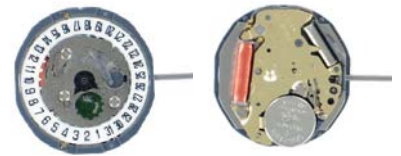

8''<sup>3</sup>/<sub>4</sub> Diam 18.50 mm / Ht 2.71 mm  
3 Aiguilles 70 x 120 + TC 0.17  
Pile 364  
DATO 6H

**M 1L15**

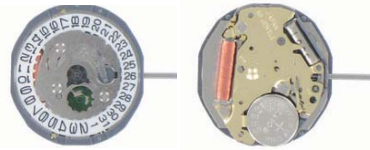

8''<sup>3</sup>/<sub>4</sub> Diam 18.50 mm / Ht 2.71 mm  
2 Aiguilles 70 x 120  
Pile 364  
DATO 3H

**M 1L22**



Ht Totale 3.16 mm

6''<sup>3</sup>/<sub>4</sub> x 8 Dim 15.30 x 18.20 mm / Ht 2.15 mm  
2 Aiguilles 70 x 120  
Pile 321

**NOUVEAU**

**M 1L26 = M1L22 HAUT**



Ht Totale 3.61 mm

6''<sup>3</sup>/<sub>4</sub> x 8 Dim 15.30 x 18.20 mm / Ht 2.15 mm  
2 Aiguilles 70 x 120  
Pile 321

**M 1L32**



6''<sup>3</sup>/<sub>4</sub> x 8 Dim 15.30 x 18.20 mm / Ht 2.28 mm  
3 Aiguilles 70 x 120 + TC 0.17  
Pile 364

**M 1L40**



6''<sup>3</sup>/<sub>4</sub> x 8 Dim 15.30 x 18.20 mm / Ht 2.93 mm  
2 Aiguilles 70 x 120 + PS (6) 0.17  
Pile 364  
PETITE SECONDE - 5.00 mm

**M 1L45**



6''<sup>3</sup>/<sub>4</sub> x 8 Dim 15.30 x 18.20 mm / Ht 2.93 mm  
2 Aiguilles 70 x 120 + PS (6) 0.17  
Pile 364  
PETITE SECONDE - 7.00 mm

**M 1M02**

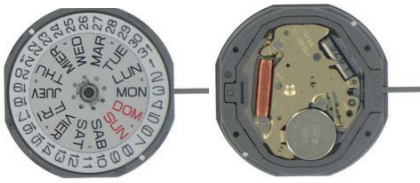

10'' Diam 23.30 mm / Ht 2.94 mm  
3 Aiguilles 70 x 120 + TC 0.17  
Pile 364  
JOUR / DATE 3H

**M 1M12**



10'' Diam 23.30 mm / Ht 2.70 mm  
3 Aiguilles 70 x 120 + TC 0.17  
Pile 364  
DATO 3H

**M 1M12/6**



10'' Diam 23.30 mm / Ht 2.70 mm  
3 Aiguilles 70 x 120 + TC 0.17  
Pile 364  
DATO 6H

**M 1N12**



8''<sup>3</sup>/<sub>4</sub> Diam 18.50 mm / Ht 2.58 mm  
3 Aiguilles 70 x 120 + TC 0.17  
Pile 321  
DATO 3H

**M 1S02**

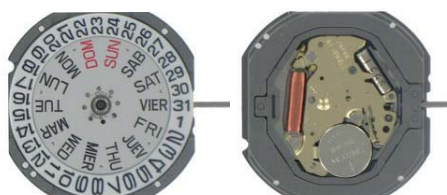

11''<sup>1</sup>/<sub>2</sub> Diam 25.60 mm / Ht 3.07 mm  
3 Aiguilles 70 x 120 + TC 0.17  
Pile 364  
JOUR / DATE 3H

**M 1S12**

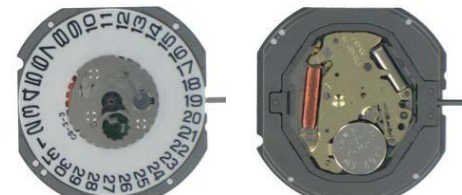

11''<sup>1</sup>/<sub>2</sub> Diam 25.60 mm / Ht 2.71 mm  
3 Aiguilles 70 x 120 + TC 0.17  
Pile 364  
DATO 3H



Mouvements de montres "MIYOTA"

Fourniture d'horlogerie

**M 2005**

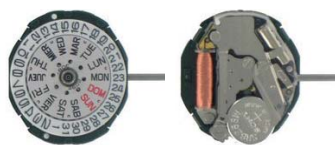

6''3/4 x 8 Dim 15.30 x 18.20 mm / Ht 4.15 mm  
3 Aiguilles 70 x 120 + TC 0.17  
Pile 377  
JOUR / DATE 3H

**M 2015**



6''3/4 x 8 Dim 15.30 x 18.20 mm / Ht 4.15 mm  
3 Aiguilles 70 x 120 + TC 0.17  
Pile 377  
DATO 3H

**M 2025**



6''3/4 x 8 Dim 15.30 x 18.30 mm / Ht 3.15 mm  
2 Aiguilles 70 x 120  
Pile 377

**M 203A**



Ht 2.75 mm  
6''3/4 x 8 Dim 15.30 x 18.30 mm / Ht 3.15 mm  
3 Aiguilles 70 x 120 + TC 0.17  
Pile 377

**M 2033**



Ht 2.10 mm  
6''3/4 x 8 Dim 15.30 x 18.30 mm / Ht 3.15 mm  
3 Aiguilles 70 x 120 + TC 0.17  
Pile 377

**M 2035**

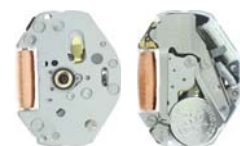

Ht 1.10 mm  
6''3/4 x 8 Dim 15.30 x 18.30 mm / Ht 3.15 mm  
3 Aiguilles 70 x 120 + TC 0.17  
Pile 377

**M 2036**



Ht 1.45 mm  
6''3/4 x 8 Dim 15.30 x 18.30 mm / Ht 3.15 mm  
3 Aiguilles 70 x 120 + TC 0.17  
Pile 377

**M 2039**

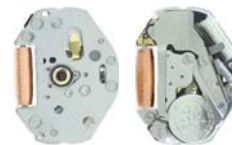

Ht 1.95 mm  
6''3/4 x 8 Dim 15.30 x 18.30 mm / Ht 3.15 mm  
3 Aiguilles 70 x 120 + TC 0.17  
Pile 377

**M 2105**

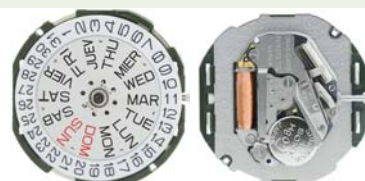

10''1/2 Diam 23.30 mm / Ht 4.15 mm  
3 Aiguilles 70 x 120 + TC 0.17  
Pile 377  
JOUR / DATE 3H

**M 2115**



10''1/2 Diam 23.30 mm / Ht 4.15 mm  
3 Aiguilles 70 x 120 + TC 0.17  
Pile 377  
DATO 3H

**M 2305**



11''1/2 Diam 25.60 mm / Ht 4.15 mm  
3 Aiguilles 70 x 120 + TC 0.17  
Pile 377  
JOUR / DATE 3H

**M 2315**



11''1/2 Diam 25.60 mm / Ht 4.15 mm  
3 Aiguilles 70 x 120 + TC 0.17  
Pile 377  
DATO 3H

**M 2405**



13''1/2 Diam 30.60 mm / Ht 4.35 mm  
3 Aiguilles 70 x 120 + TC 0.17  
Pile 377  
JOUR / DATE 3H

**M 2415**



13''1/2 Diam 30.60 mm / Ht 4.35 mm  
3 Aiguilles 70 x 120 + TC 0.17  
Pile 377  
DATO 3H

**M 2453**

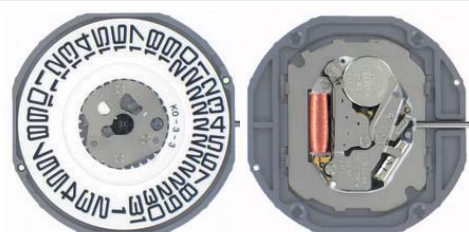

13''1/2 Diam 30.60 mm / Ht 4.35 mm  
3 Aiguilles 70 x 120 + TC 0.17  
Pile 377  
GROS DATO 3H

## Mouvements de montres "MIYOTA"

**M 2S60**



10''1/2 Diam 23.30 mm / Ht 3.99 mm  
3 Aiguilles 70 x 120 + TC 0.17  
Pile L2012  
DATE 3H

**M 4S20**



4'' Diam 9.90 mm / Ht 2.95 mm  
2 Aiguilles 40 x 80  
Pile 335

**M 5R21**



3''3/4 x 6 Dim 9 x 13.20 mm / Ht 1.90 mm  
2 Aiguilles 40 x 80  
Pile 337

**M 5R32**



3''3/4 x 6 Dim 9 x 13.20 mm / Ht 2.00 mm  
3 Aiguilles 65 x 100 + TC 0.17  
Pile 337

**M 5Y20**



**Ht 1.00 mm**  
5''1/2 Dim 13 x 15.15 mm / Ht 2.54 mm  
2 Aiguilles 65 x 100  
Pile 379

**M 5Y26 = 5Y20 HAUT**



**Ht 1.60 mm**  
5''1/2 Dim 13 x 15.15 mm / Ht 2.54 mm  
2 Aiguilles 65 x 100  
Pile 379

**M 5Y30**

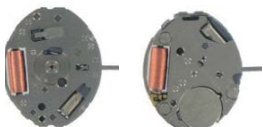

5''1/2 Dim 13 x 15.15 mm / Ht 2.54 mm  
3 Aiguilles 65 x 100 + TC 0.17  
Pile 379

**M 6M53**

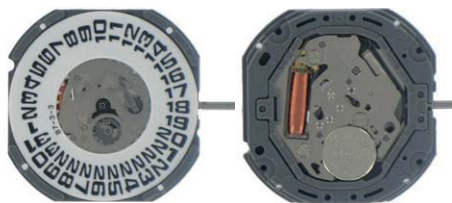

11''1/2 Diam 25.60 mm / Ht 3.30 mm  
3 Aiguilles 70 x 120 + TC 0.17  
Pile 364  
GROS DATO 3H

**M 6P05**

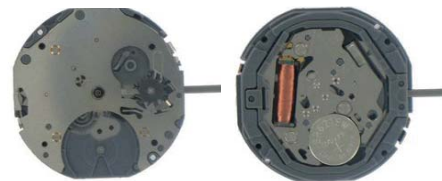

10''1/2 Diam 23.30 mm / Ht 3.45 mm  
3 Aiguilles 70 x 120 + TC 0.17 et PS 0.17  
Pile 364  
JOUR (9) / DATE (12) / MOIS (3)

**M 6P09**

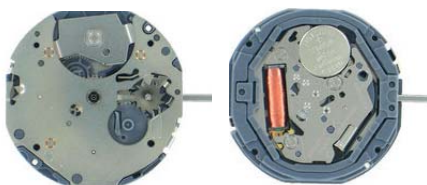

10''1/2 Diam 23.30 mm / Ht 3.45 mm  
3 Aiguilles 70 x 120 + TC 0.17 + PS 0.17  
Pile 364  
JOUR (9) / DATE (12) / MOIS (3) / 24H (6)

**M 6P23**

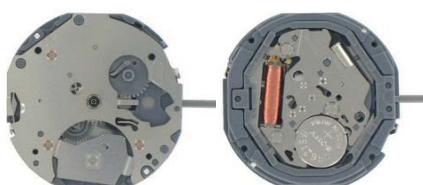

**Ht Totale 5.18 mm**  
10''1/2 Diam 23.30 mm / Ht 3.45 mm 3 aiguilles 70 x 120 + TC 0.17 et PS 0.17  
Pile 364  
DATO (12) / 24 H (6)

**M 6P25**



10''1/2 Diam 23.30 mm / Ht 3.45 mm  
3 Aiguilles 70 x 120 + TC 0.17 et PS 0.17  
Pile 364  
JOUR (9) / DATE (3)

**M 6P27**



**Ht Totale 5.18 mm**  
10''1/2 Diam 23.30 mm / Ht 3.45 mm  
3 Aiguilles 70 x 120 + TC 0.17 et PS 0.17  
Pile 364  
JOUR (9) / DATE (12) / 24H (6)

**M 6P29**



**Ht Totale 5.18 mm**  
10''1/2 Diam 23.30 mm / Ht 3.45 mm  
3 Aiguilles 70 x 120 + TC 0.17 et PS 0.17  
Pile 364  
JOUR (9) / DATE (3) / 24H (6)

**NOUVEAU M 6P73 = M 6P23 HAUT**



**Ht Totale 5.58 mm**  
10''1/2 Diam 23.30 mm / Ht 3.45 mm  
3 Aiguilles 70 x 120 + TC 0.17 et PS 0.17  
Pile 364  
DATO (12) / 24 H (6)



**NOUVEAU**

**M 6P77 = M6P27 HAUT**



Ht Totale 5.58 mm

10''1/2 Diam 23.30 mm / Ht 3.45 mm  
3 Aiguilles 70 x 120 + TC 0.17 et PS 0.17  
Pile 364  
JOUR (9) / DATE (12) / 24H (6)

**M 6P79**



Ht Totale 5.58 mm

10''1/2 Diam 23.30 mm / Ht 3.45 mm  
3 Aiguilles 70 x 120 + TC 0.17 et PS 0.17  
Pile 364  
JOUR (9) / DATE (3) / 24H (6)

**M 6P80**

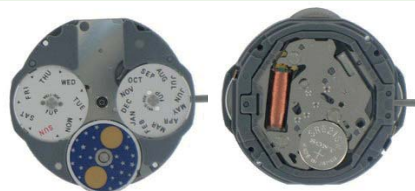

10''1/2 Diam 23.30 mm / Ht 3.85 mm  
3 Aiguilles 70 x 120 + TC 0.17  
Pile 364  
JOUR (9) / MOIS (3) / PHASE DE LUNE (6)

**M 9T13**

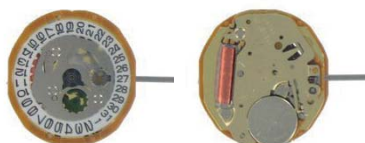

8''3/4 Diam 18.20 mm / Ht 2.33 mm  
3 Aiguilles 70 x 120 + TC 0.17  
Pile 321  
DATO 3H

**M 9T15**

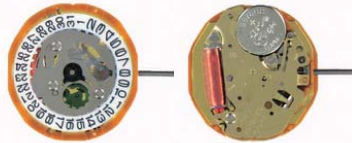

8''3/4 Diam 18.20 mm / Ht 2.33 mm  
2 Aiguilles 70 x 120  
Pile 321  
DATO 3H

**M 9T22**



6''3/4 x 8 Dim 15.30 x 18.20 mm / Ht 1.90 mm  
2 Aiguilles 70 x 120  
Pile 321

**M 9T33**

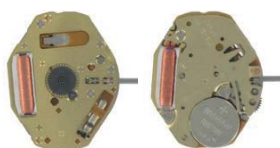

6''3/4 x 8 Dim 15.30 x 18.20 mm / Ht 1.90 mm  
3 Aiguilles 70 x 120 + TC 0.17  
Pile 321

**M 9U13**



10''1/2 Diam 23.30 mm / Ht 2.33 mm  
3 Aiguilles 70 x 120 + TC 0.17  
Pile 373  
DATO 3H

**M 9U13/6**

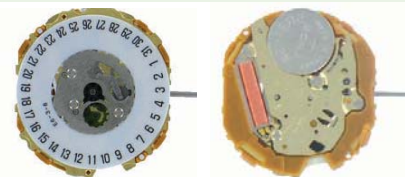

10''1/2 Diam 23.30 mm / Ht 2.33 mm  
3 Aiguilles 70 x 120 + TC 0.17  
Pile 373  
DATO 6H

**M 9U15**



10''1/2 Diam 23.30 mm / Ht 2.33 mm  
2 Aiguilles 70 x 120  
Pile 373  
DATO 3H

**M FS00**

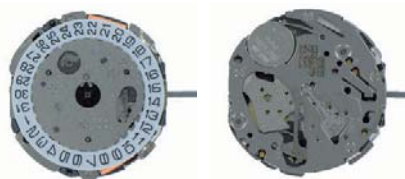

10''1/2 Diam 23.30 mm / Ht 4.13 mm  
3 Aiguilles 70 x 120 + TC 0.17 et PS (6) 0.26  
Pile 377  
CHRONO / DATO 4H OBLIQUE / 60 MN (10) / 24H (2)

**M FS01**

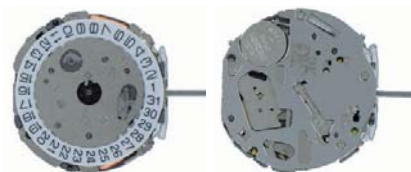

10''1/2 Diam 23.30 mm / Ht 4.28 mm  
3 Aiguilles 70 x 120 + TC 0.17 et PS (6) 0.26  
Pile 377  
CHRONO / DATO 4H OBLIQUE / 24H (2) / 60 MN (10)

**M FS10**

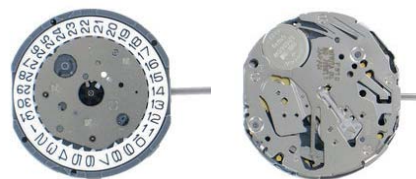

10''1/2 Diam 23.30 mm / Ht 5.10 mm  
3 Aiguilles 70 x 120 + TC 0.17 et PS (6) 0.26  
Pile 377  
CHRONO / DATO 3H / 24H (12) / 60 MN (9)

**M FS20**

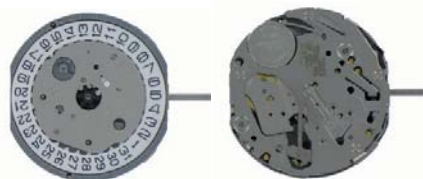

10''1/2 Diam 23.30 mm / Ht 5.10 mm  
3 Aiguilles 70 x 120 + TC 0.17 et PS (6) 0.26  
Pile 377  
CHRONO / DATO 4H OBLIQUE / 60 MN (9) / 24H (3)

**M FS21**

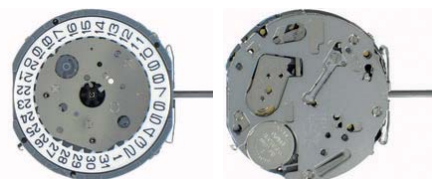

10''1/2 Diam 23.30 mm / Ht 5.25 mm  
3 Aiguilles 70 x 120 + TC 0.17 et PS (6) 0.26  
Pile 377  
CHRONO / DATO 4H OBLIQUE / 60 MN (9) / 24H (3)

## Mouvements de montres "MIYOTA"

**NOUVEAU**

**GM 00**



10"1/2 Diam 22.60 mm / Ht 52.94 mm  
3 Aiguilles 70 x 120 + TC 0.17  
Pile 364  
JOUR/DATO 3H

**NOUVEAU**

**GM 10**



10"1/2 Diam 22.60 / Ht 2.71 mm  
3 Aiguilles 70 x 120 + TC 0.17  
Pile 364  
DATO 3H

**NOUVEAU**

**GM 15**

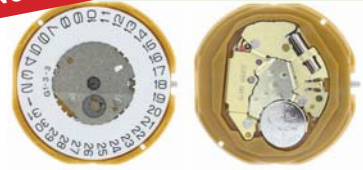

10"1/2 Diam 22.60 / Ht 2.71 mm  
2 Aiguilles 70 x 120 + TC 0.17  
Pile 364  
DATO 3H

**GP 10**



12"1/2 Diam 28.40 mm / Ht 4.40 mm  
3 Aiguilles 70 x 120 + PS (6) 0.17  
Pile 371  
GROS DATO 12H

**NOUVEAU**

**JS 05**



12"1/2 Dim 28.20 x 26.00 mm  
3 Aiguilles 70 x 120 + TC 0.17 + PS (6) 0.26  
CHRONO / DATO 4H / 24H (2) / 30 MN (10)

**M JS 15**

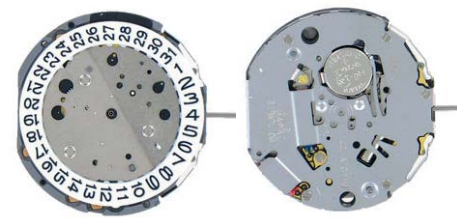

Ht Totale 6.11 mm  
12"1/2 Diam 28.40 mm / Ht 4.30 mm  
3 Aiguilles 70 x 120 + TC 0.17 et PS (6) 0.26  
Pile 364  
CHRONO / DATO 3H / 60 MN (9) / 24H (12)

**NOUVEAU**

**JS 16 = JS 15 HAUT**



Ht Totale 6.65 mm  
12"1/2 Dim 28.20 x 26.00 mm  
3 Aiguilles 70 x 120 + TC 0.17 + PS (6) 0.26  
CHRONO / DATO 4H / 24H (2) / 30 MN (10)

**M JS20**

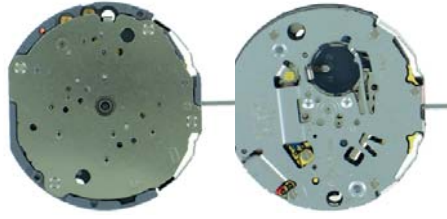

12"1/2 Diam 28.40 mm / Ht 4.18 mm  
3 Aiguilles 70 x 120 + TC 0.17 + PS (6) 0.26  
Pile 364  
CHRONO / 60 MN (9) / 24H (3)

**M JS25**

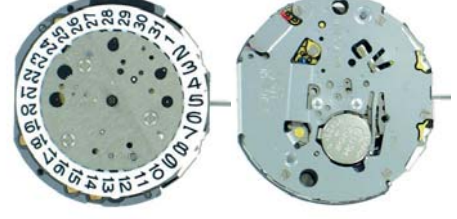

12"1/2 Diam 28.40 mm / Ht 4.30 mm  
3 Aiguilles 70 x 120 + TC 0.17 et PS (6) 0.26  
Pile 364  
CHRONO / DATO 4H OBLIQUE / 24H (3) / 60 MN (9)

**M JS26**



Ht Totale 6.66 mm  
IDEM JS25 - 12"1/2 Diam 28.40 mm / Ht 4.30 mm  
3 Aiguilles 70 x 120 + TC 0.17 et PS (6) 0.26  
Pile 364  
CHRONO / DATO 4H OBLIQUE / 24H (3) / 60 MN (9)

**NOUVEAU**

**M JS50**



12"1/2 Dim 28.20 x 26.00 mm  
3 Aiguilles 70 x 120 + TC 0.17 + PS (6) 0.26  
24H / 30 MN ET PS À 6H

**M OS10**

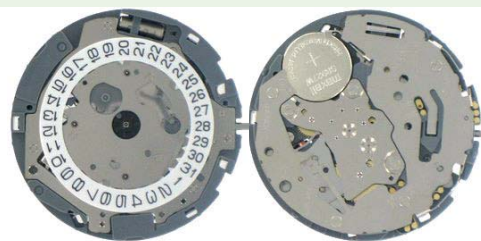

13"1/2 Diam 30.50 mm / Ht 4.13 mm  
3 Aiguilles 70 x 120 + TC 0.17 et PS (6) 0.26  
Pile 399  
CHRONO / DATO 3H / HEURE (3) / 60 MN (12)

RETROUVEZ L'ENSEMBLE DE NOS PRODUITS, TARIFS,  
AINSI QUE LES DERNIÈRES NOUVEAUTÉS  
SUR NOTRE SITE DE VENTE EN LIGNE

[www.cnfhb.com](http://www.cnfhb.com)



**M 0S11**

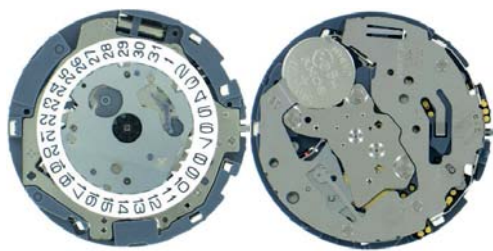

Ht Totale 5.96 mm

13''1/2 Diam 30.50 mm / Ht 4.13 mm  
3 Aiguilles 70 x 120 + TC 0.17 et PS (6) 0.26  
Pile 399  
CHRONO / DATO 3H / 60 MN (12)

**M 0S20**

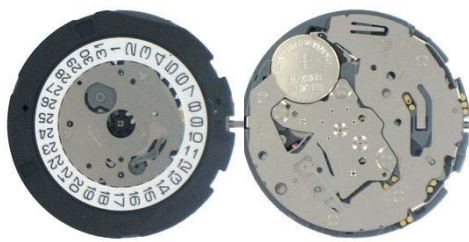

13''1/2 Diam 30.50 mm/Ht 5.10 mm  
3 Aiguilles 70 x 120 + TC 0.17 et PS (6) 0.26  
Pile 399  
CHRONO / DATO 4H OBLIQUE / 24H (3) / 60 MN (9)

**M 0S21**

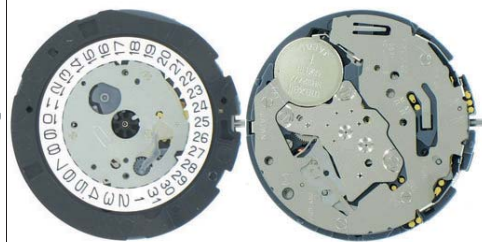

13''1/2 Diam 30.50 mm / Ht 5.10 mm  
3 Aiguilles 70 x 120 + TC 0.17 et PS 0.26  
Pile 395  
CHRONO / DATO 4H OBLIQUE /  
24H (3) / 60 MN (9)

**M 0S25**

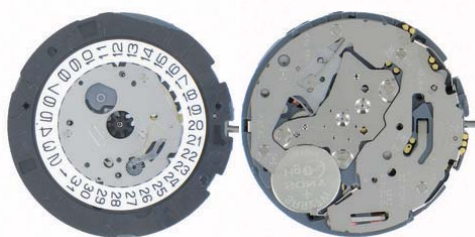

13''1/2 Diam 30.50 mm / Ht 5.10 mm  
3 Aiguilles 70 x 120 + TC 0.17 et PS 0.26  
Pile 395  
CHRONO (6) / DATO 4H OBLIQUE /  
24H (3) / 60 MN (9)

**M 0S30**

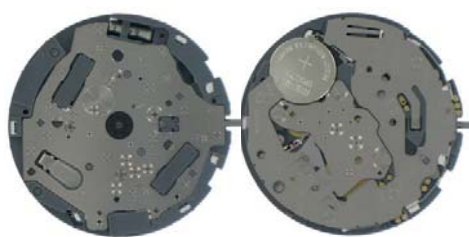

13''1/2 Diam 30.50 mm / Ht 4.13 mm  
3 Aiguilles 70 x 120 + TC 0.17 et PS 0.26  
Pile 399  
CHRONO / HEURE (9) / MN (12)

**M 0S60**

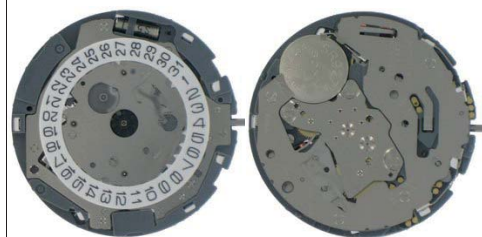

13''1/2 Diam 30.50 mm / Ht 4.13 mm  
3 Aiguilles 70 x 120 + TC 0.17 et PS 0.26  
Pile 399  
CHRONO (6) / DATO 3H / 60 MN (12) / 12H (9)

Les mouvements peuvent être échangés  
sous un délai de 8 jours

**LES RÉFÉRENCES QUI NE SONT PAS AU CATALOGUE  
PEUVENT ÉVENTUELLEMENT ÊTRE COMMANDÉES**

## Mouvements de montres "TMI"

**AL 32**

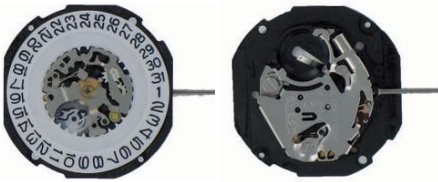

10''1/2 Diam 23.30 mm / Ht 4.2 mm  
3 Aiguilles 70 x 120 + TC 0.17  
Pile 377  
DATO 3H

**PC 10**

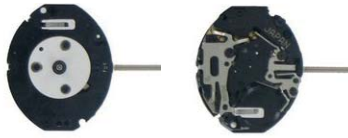

5''1/2 Dim 13 x 15.15 mm / Ht 3.15 mm  
2 Aiguilles 70 x 120  
Pile 319

**PC 11**

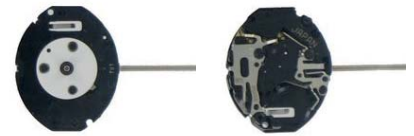

5''1/2 Dim 13 x 15.15 mm / Ht 3.15 mm  
3 Aiguilles 70 x 120 + TC 0.17  
Pile 319

**PC 20**

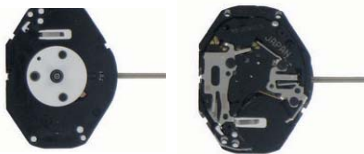

6''3/4 x 8 Dim 15.30 x 18.20 mm / Ht 3.20 mm  
2 Aiguilles 70 x 120  
Pile 377

**PC 21**

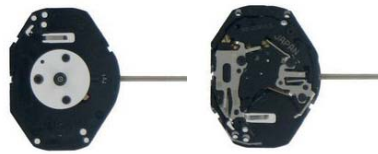

6''3/4 x 8 Dim 15.30 x 18.20 mm / Ht 3.20 mm  
3 Aiguilles 70 x 120 + TC 0.17  
Pile 377

**PC 22**

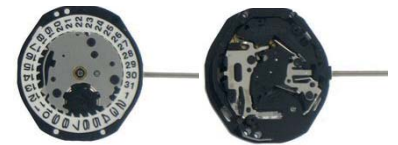

6''3/4 x 8 Dim 15.30 x 18.20 mm / Ht 4.10 mm  
3 Aiguilles 70 x 120 + TC 0.17  
Pile 377  
DATO 3H

**PC 32A**

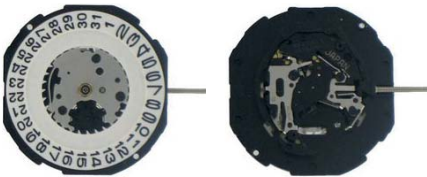

10''1/2 Diam 23.30 mm / Ht 4.10 mm  
3 Aiguilles 70 x 120 + TC 0.17  
Pile 377  
DATO 3H

**PC 32/6**

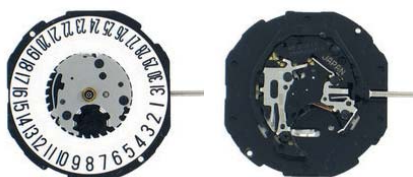

10''1/2 Diam 23.30 mm / Ht 4.15 mm  
3 Aiguilles 70 x 120 + TC 0.17  
Pile 377  
DATE 6H

**PC 33**

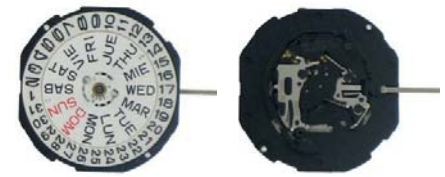

10''1/2 Diam 23.30 mm / Ht 4.15 mm  
3 Aiguilles 70 x 120 + TC 0.17  
Pile 377  
JOUR / DATE 3H

**NOUVEAU**

**VC 00**



4''3/4 x 6''1/2 Dim 10.80 x 14.50 mm / Ht 2.38 mm  
2 Aiguilles 70 x 120  
Pile 379

**NOUVEAU**

**VD 51**



12''3/4 Dim 29.50 x 26.00 mm / Ht 4.57 mm  
3 Aiguilles 65 x 110 + TC 0.21  
Pile 371  
CHRONO / 60 MN (6) / PS (12)

**VD 53**

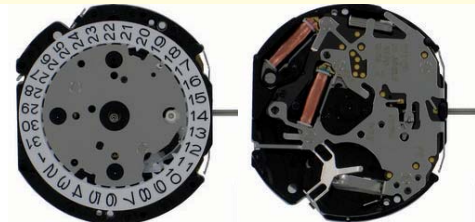

12''3/4 Dim 26.05 x 28.75 mm / Ht 4.57 mm  
3 Aiguilles 65 x 110 + TC TC 0.20 et PS (6) 0.21  
Pile 371  
CHRONO / DATO 4H OBLIQUE  
/ 24H (3) / 60 MN (9)

**VD 54**

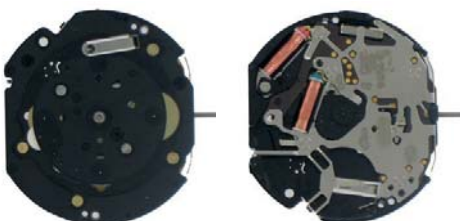

12''3/4 Dim 26.05 x 28.75 mm / Ht 3.97 mm  
3 Aiguilles 65 x 110 + TC 0.20 et PS (6) 0.21  
Pile 371  
CHRONO / 60 MN (9) / 24H (3)

**VD 55**

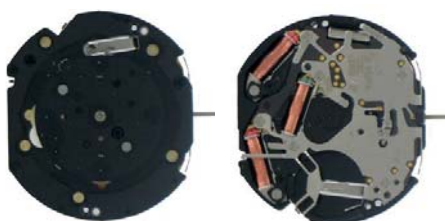

12''3/4 Dim 26.05 x 28.75 mm / Ht 3.97 mm  
3 Aiguilles 65 x 110 + TC 0.20 et PS (6) 0.21  
Pile 371  
CHRONO / 60 MN (12)

**VD57**

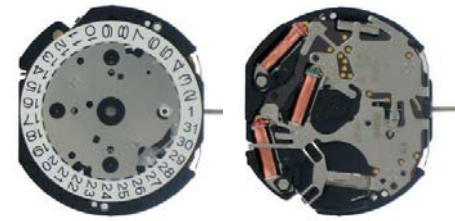

12''3/4 Dim 26.05 x 28.75 mm / Ht 4.57 mm  
3 Aiguilles 65 x 110 + TC 0.20 et PS (6) 0.21  
Pile 371  
CHRONO (12) / DATO 3H 60 MN (9)



Movements de montres "TMI"

Fourniture d'horlogerie

VD75

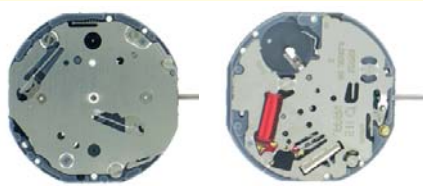

10''1/2 Diam 23.30 mm / Ht 3.45 mm  
2 Aiguilles 70 x 120 + PS (6) 0.21  
Pile 377  
JOUR (9) / DATE (3)

VD76

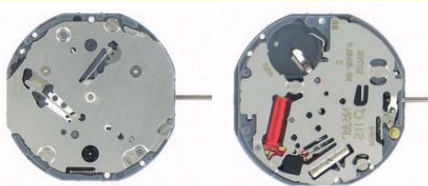

10''1/2 Diam 23.30 mm / Ht 3.45 mm  
2 Aiguilles 70 x 120 + PS (6) 0.21  
Pile 377  
JOUR (10) / DATE (2)

VD78

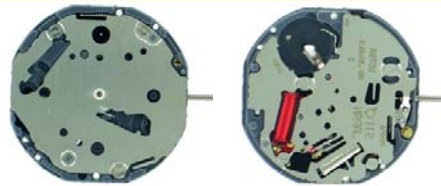

10''1/2 Diam 23.30 mm / Ht 3.45 mm  
2 Aiguilles 70 x 120 + PS (6) 0.21  
Pile 377

**NOUVEAU**

VD 79



10''1/2 Diam 22.60 mm / Ht 3.45 mm  
2 Aiguilles 70 x 120  
Pile 377  
JOUR (9) / DATE (3)

VJ 12

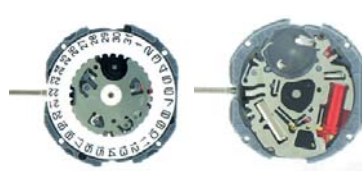

8''3/4 Diam 19.40 mm / Ht 2.71 mm  
3 Aiguilles 65 x 110 + TC 0.17  
Pile 364  
DATO 3H

VJ 20

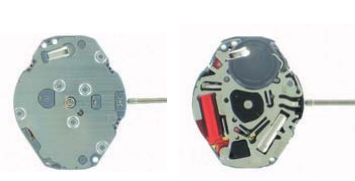

6''3/4 x 8 Dim 15.30 x 18.20 mm / Ht 2.28 mm  
2 Aiguilles 70 x 120  
Pile 364

VJ 21

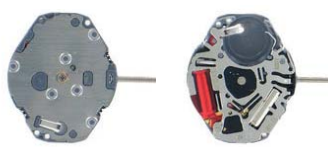

6''3/4 x 8 Dim 15.30 x 18.20 mm / Ht 2.28 mm  
3 Aiguilles 70 x 120 + TC 0.17  
Pile 364

VJ 22



11''1/2 Diam 25.60 mm / Ht 2.71 mm  
3 Aiguilles 70 x 120 + TC 0.17  
Pile 364  
DATO 3H

VJ 22/6



6''3/4 x 8 Dim 15.30 x 18.20 mm / Ht 2.80 mm  
3 Aiguilles 70 x 120 + TC 0.17  
Pile 364  
DATO 6H

VJ 32

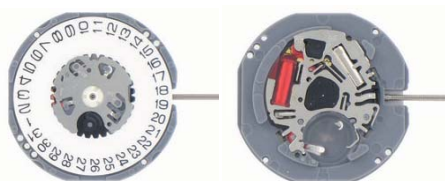

10''1/2 Diam 23.30 mm / Ht 2.71 mm  
3 Aiguilles 70 x 120 + TC 0.17  
Pile 364  
DATO 3H

**NOUVEAU**

VJ 33



10''1/2 Diam 22.60 / Ht 2.94  
3 Aiguilles 70 x 120 + TC 0.17  
Pile 364  
JOUR - DATE 3H

**NOUVEAU**

VJ 42

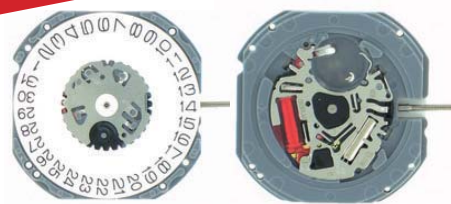

11''1/2 Diam 25.60 mm / Ht 2.71 mm  
3 Aiguilles 70 x 120 + TC 0.17  
Pile 364  
DATO 3H

**NOUVEAU**

VJ 52



VJ52  
12''1/2 Diam 25.70 mm / Ht 2.71 mm  
3 Aiguilles 70 x 120 + TC 17  
Pile 364  
DATO 3H

**NOUVEAU**

VK 63



13''1/2 Dim 30.80 x 29.10 / Ht 5.10 mm  
3 Aiguilles 90 x 150 + TC 0.34  
Pile 394  
CHRONO 24H (3) / PS (6) / MN (9)

**NOUVEAU**

VR 32



13''1/2 Diam 30.60 / Ht 3.97 mm  
3 Aiguilles 65 x 110 + TC 0.20  
Pile 371  
CHRONO 24H (3) / 60 SEC (6) / 30 MN (9)

## Mouvements de montres "TMI"

**NOUVEAU**

**VR 33**



13''1/2 Diam 30.60 / Ht 3.97 mm  
3 Aiguilles 90 x 150 + TC 0.20  
Pile 371

**CHRONO 24H (12) / 60 SEC (6) / 30 MN (9)**

**NOUVEAU**

**VR 3H**



13''1/2 Dim 31.20 x 28 mm / Ht 3.97 mm  
3 Aiguilles 65 x 110 + TC 20  
Pile 371

**CHRONO 24H (12) / SEC (6) / MN (9) /  
DATO 3H**

**VX 00**



4''3/4 Dim 14.5 x 10.80 mm / Ht 2.09 mm  
2 Aiguilles 45 x 90  
Pile 317

**VX 10**

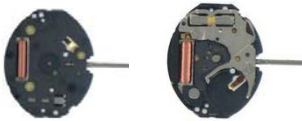

5''1/2 Dim 13 x 15.15 mm / Ht 2.20 mm  
2 Aiguilles 45 x 90  
Pile 379

**VX 11A**

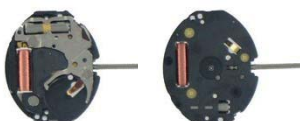

5''1/2 Dim 13 x 15.15 mm / Ht 2.20 mm  
3 Aiguilles 45 x 90 + TC 0.20  
Pile 379

**VX 12**



8''3/4 Diam 19.40 mm / Ht 2.60 mm  
3 Aiguilles 65 x 110 + TC 0.20  
Pile 315  
**DATO 3H**

**VX 32E**

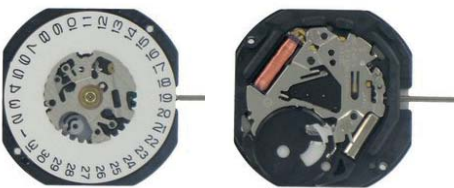

10''1/2 Diam 23.30 mm / Ht 2.60 mm  
3 Aiguilles 65 x 110 + TC 0.20  
Pile 373  
**DATO 3H**

**VX 32/6**

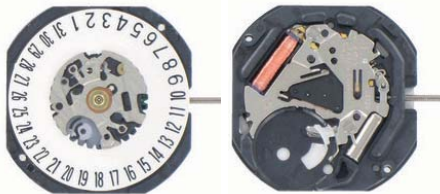

10''1/2 Diam 23.30 mm / Ht 2.60 mm  
3 Aiguilles 65 x 110 + TC 0.20  
Pile 373  
**DATO 6H**

**VX 33**

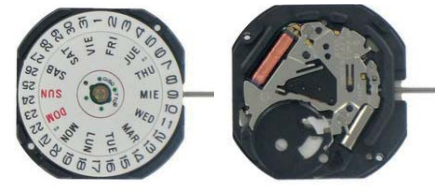

10''1/2 Diam 23.30 mm / Ht 3.00 mm  
3 Aiguilles 65 x 110 + TC 0.20  
Pile 373  
**JOUR / DATE 3H**

**VX 36**

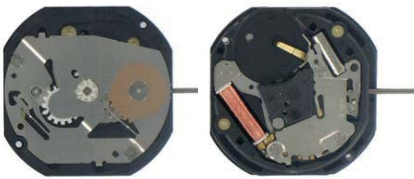

10''1/2 Diam 23.30 mm / Ht 3.00 mm  
3 Aiguilles 65 x 110 + TC 0.20 et PS 0.20  
Pile 373  
**JOUR (9) / DATE (3)**

**VX 3JA**

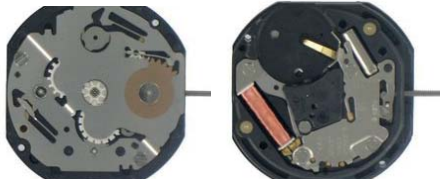

10''1/2 Diam 23.30 mm / Ht 3.05 mm  
3 Aiguilles 65 x 110 + TC 0.20 et PS 0.20  
Pile 373  
**JOUR (9) / DATE (3) / 24H (6)**

**VX 3K**

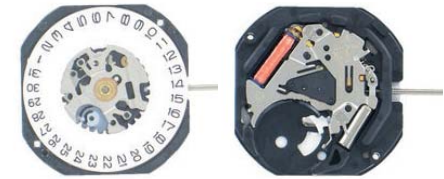

10''1/2 Diam 23.30 mm / Ht 2.62 mm  
2 Aiguilles 65 x 110  
Pile 373  
**DATO**

**VX 3LA**

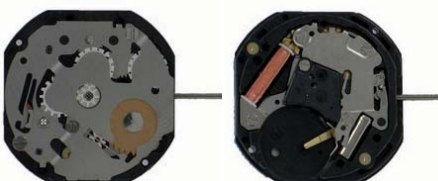

10''1/2 Diam 23.30 mm / Ht 3.10 mm  
3 Aiguilles 65 x 110 + TC 0.20 et PS 0.20  
Pile 373  
**JOUR (10) / DATE (2) / 24H (6)**

**VX 3N**

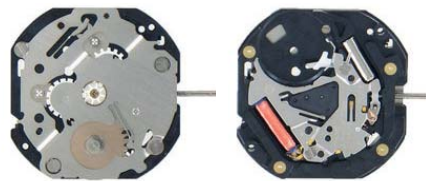

10''1/2 Diam 23.30 mm / Ht 3.10 mm  
3 Aiguilles 65 x 110 + TC 0.20 et PS 0.20  
Pile 371  
**JOUR (12) / DATE (6) / 24H (9)**

**VX 3P**

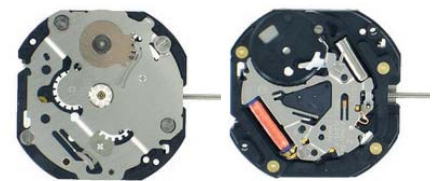

10''1/2 Diam 23.30 mm / Ht 3.05 mm  
3 Aiguilles 65 x 110 + TC 0.20 et PS 0.20  
Pile 373  
**JOUR (12) / DATE (6)**



Movements de montres "TMI"

Fourniture d'horlogerie

VX 3S

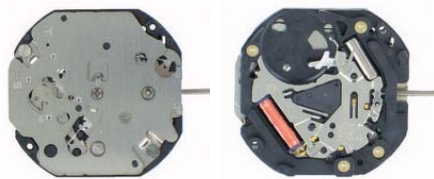

10''1/2 Diam 23.30 mm / Ht 3.86 mm  
3 Aiguilles 65 x 110 + TC 0.20 et PS 0.20  
Pile 371  
DATE (3) / 24H (6) / RETRO DAY (9)

VX 3T

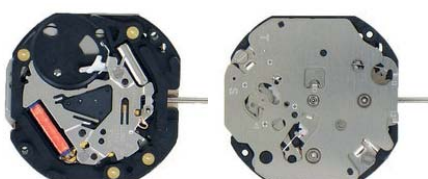

10''1/2 Diam 23.30 mm / Ht 3.86 mm  
3 Aiguilles 65 x 110 + TC 0.20 et PS 0.20  
Pile 371  
RETRO DAY (10) / DATE (3) / 24H (6)

VX 42

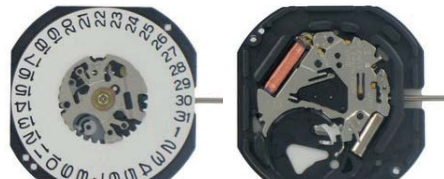

11''1/2 Diam 25.60 mm / Ht 2.62 mm  
3 Aiguilles 65 x 110 + TC 0.20  
Pile 371  
DATO 3H

VX 43E

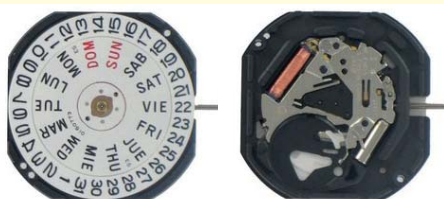

11''1/2 Diam 25.60 mm / Ht 3.00 mm  
3 Aiguilles 65 x 110 + TC 0.20  
Pile 371  
JOUR / DATE 3H

VX 46

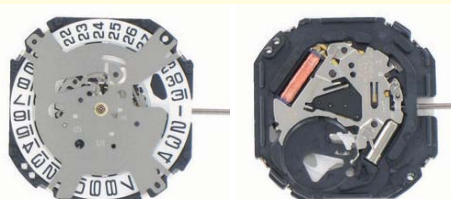

11''1/2 Diam 25.60 mm / Ht 3.50 mm  
3 Aiguilles 65 x 110 + TC 0.20  
Pile 371  
DATE 3H

VX 50E



6''3/4 x 8 Dim 15.30 x 18.20 mm / Ht 2.16 mm  
2 Aiguilles 65 x 110  
Pile 321

VX 51



6''3/4 x 8 Dim 15.30 x 18.20 mm / Ht 2.30 mm  
3 Aiguilles 65 x 110 + TC 0.20  
Pile 364

**NOUVEAU** VX 7J



12''3/4 Dim 26.00 x 29.36 mm / Ht 3.99 mm  
3 Aiguilles 65 x 110 + TC 0.20 et PS 0.20  
Pile 395  
JOUR (3) / DATO (6) / 24H (9)

VX 82E

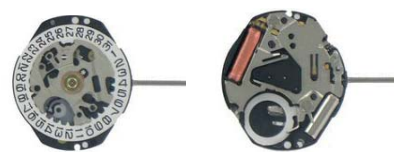

6''3/4 x 8 Dim 15.30 x 18.20 mm / Ht 2.75 mm  
3 Aiguilles 65 x 110 + TC 0.20  
Pile 364  
DATO 3H

VX 83



6''3/4 x 8 Dim 15.30 x 18.20 mm / Ht 3.10 mm  
3 Aiguilles 65 x 110 + TC 0.20  
Pile 364  
JOUR / DATE 3H

VX 89



6''3/4 x 8 Dim 15.30 x 18.20 mm / Ht 2.75 mm  
2 Aiguilles 65 x 110  
Pile 364  
DATO 3H

VX 9J



12''3/4 Dim 26.05 x 28.75 mm / Ht 3.99 mm  
3 Aiguilles 65 x 110 + TC 0.20 et PS 0.20  
Pile 395  
JOUR (3) / DATE (6) / 24H (9)

Y 120

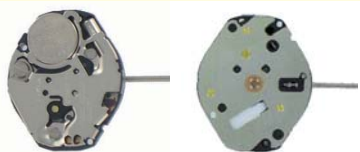

6''3/4 x 8 Dim 15.30 x 18.20 mm / Ht 3.00 mm  
2 Aiguilles 65 x 110  
Pile 377

Y 121

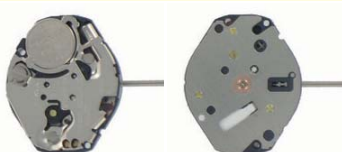

Ht Totale 4.55 mm - gravé 1  
6''3/4 x 8 Dim 15.30 x 18.20 mm / Ht 3.00 mm  
3 Aiguilles 65 x 110 + TC 0.20  
Pile 377

**NOUVEAU** Y 121GR3

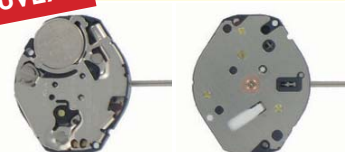

Ht Totale 5.06 mm - gravé 3  
6''3/4 x 8 Dim 15.30 x 18.20 mm / Ht 3.00 mm  
3 Aiguilles 65 x 110 + TC 0.20  
Pile 377

## Mouvements de montres "TMI"

### Y 121 (HAUT)

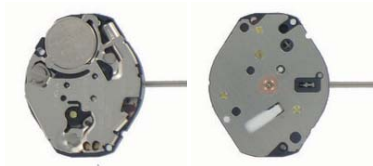

Ht Totale 5.65 mm - gravé 4

6''3/4 x 8 Dim 15.30 x 18.20 mm / Ht 3.00 mm  
3 Aiguilles 65 x 110 + TC 0.20  
Pile 377

### Y 121 TH (TRÈS HAUT)

**NOUVEAU**

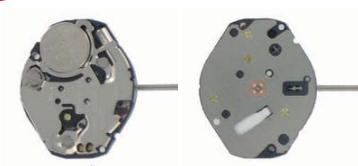

Ht Totale 6.70 mm - gravé 7

6''3/4 x 8 Dim 15.30 x 18.20 mm / Ht 3.00 mm  
3 Aiguilles 65 x 110 + TC 0.20  
Pile 377

### YM 92

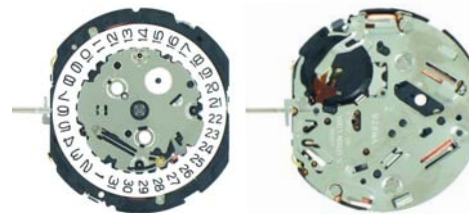

12''1/2 Dim 24.80 x 27.65 mm / Ht 3.70 mm  
3 Aiguilles 65 x 110 et 90 + TC 0.21 et PS (9) 0.21  
Pile 395  
CHRONO (12) / DATO 3H / 12H (6)

## Mouvements de montres "SEIKO"

### NOUVEAU S 1E20



Dim 9 x 9.35 mm / Ht 2.60 mm  
2 Aiguilles 45 x 90  
Pile 335

### S 1F20



4''1/4 Dim 12.50 x 10.20 mm / Ht 2.00 mm  
2 Aiguilles 45 x 90  
Pile 337

### NOUVEAU S 1F21



4''1/4 Dim 12.50 x 10.20 mm / Ht 2.40 mm  
3 Aiguilles 45 x 90 + TC 20  
Pile 337

### S 1N00



4''3/4 Dim 13.50 x 10.80 mm / Ht 2.10 mm  
2 Aiguilles 45 x 90  
Pile 317

### S 1N01



4''3/4 Dim 13.50 x 10.80 mm / Ht 2.38 mm  
3 Aiguilles 45 x 90 + TC 0.20  
Pile 317

### S 7T62

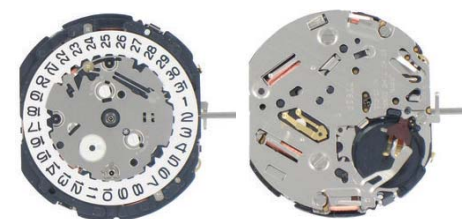

12'' Dim 24.80 x 27.65 mm / Ht 3.70 mm  
3 Aiguilles 65 x 110 + TC 0.21 + PS (9) 0.21  
Pile 399  
CHRONO / DATO / ALARME / 60 MN (12) / H ET MN (6)

### S V810



5''1/2 Dim 13 x 15.15 mm / Ht 3.15 mm  
2 Aiguilles 65 x 110  
Pile 319

### S V811

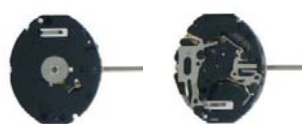

5''1/2 Dim 13 x 15.15 mm / Ht 3.15 mm  
3 Aiguilles 65 x 110 + TC 0.17  
Pile 319

RETROUVEZ L'ENSEMBLE DE NOS PRODUITS, TARIFS,  
AINSI QUE LES DERNIÈRES NOUVEAUTÉS  
SUR NOTRE SITE DE VENTE EN LIGNE

[www.cnfhb.com](http://www.cnfhb.com)

■ **Mouvements de montres AUTOMATIQUES**

**ETA 2824-2**



11''1/2 Diam 25.60 mm / Ht 4.60 mm  
3 Aiguilles 90 x 150 + TC 0.25  
AUTOMATIQUE / DATO 3H

**ETA 2892-2**



11''1/2 Diam 25.60 mm / Ht 3.60 mm  
3 Aiguilles 90 x 150 + TC 0.25  
AUTOMATIQUE / DATO 3H

**ETA 2894-2**



12''1/2 Diam 28.40 mm / Ht 6.10 mm  
3 Aiguilles 90 x 150 + TC 0.25 et PS (3) 0.20  
CHRONO / DATO 4H OBL. / 12H (6) /  
30 MN (9) / AUTOMATIQUE

**STYLE ETA 6497-1**

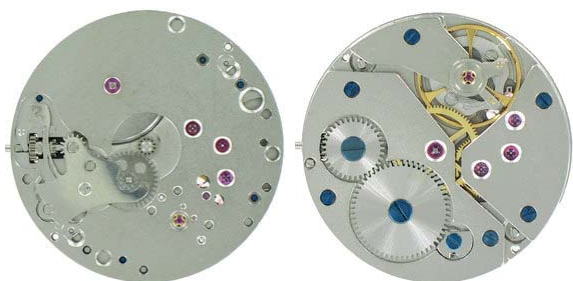

16''1/2 Diam 36.60 mm / Ht 4.50 mm  
2 Aiguilles 115 x 200 + PS 0.27  
MÉCANIQUE

**ETA 6498-1**

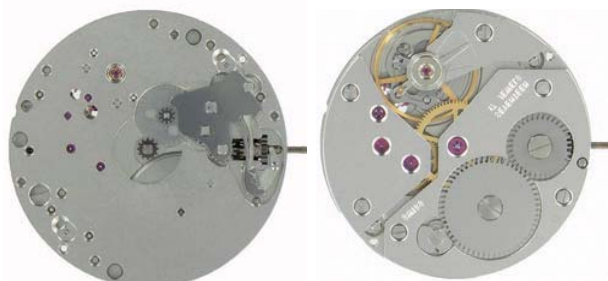

16''1/2 Diam 36.60 mm / Ht 4.50 mm  
2 Aiguilles 115 x 200 + PS 0.27  
MÉCANIQUE

**MIYOTA 8205**

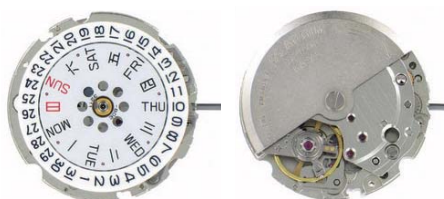

11''1/2 Diam 25.60 mm / Ht 5.67 mm  
3 Aiguilles 100 x 155 + TC 0.17  
AUTOMATIQUE / JOUR / DATO 3H

**MIYOTA 8215**



11''1/2 Diam 25.60 mm / Ht 5.67 mm  
3 Aiguilles 100 x 155 + TC 0.17  
AUTOMATIQUE / DATO 3H

**VALJOUX 7750**



13''1/4 Diam 30.00 mm / Ht 7.90 mm  
2 Aiguilles 120 x 200 + TC 0.25 et PS (9) 0.20  
CHRONO / JOUR / DATO / AUTO. / 12H (6) / 30 MN (12)

**Les mouvements peuvent être échangés  
sous un délai de 8 jours**

**LES RÉFÉRENCES QUI NE SONT PAS AU CATALOGUE  
PEUVENT ÉVENTUELLEMENT ÊTRE COMMANDÉES**



## Aiguilles de montres

### CLASSIQUES



#### HEURES ET MINUTES

Vendues par 10 paires

| <u>Ø 40 X 80</u>         | <u>Ø 50 X 90</u>       | <u>Ø 55 X 100</u>        | <u>Ø 65 X 100</u>      | <u>Ø 65 X 110</u>        | <u>Ø 70 X 120</u>        | <u>Ø 90 X 150</u>        |
|--------------------------|------------------------|--------------------------|------------------------|--------------------------|--------------------------|--------------------------|
| Chromées <b>100415CL</b> | Dorées <b>100471DL</b> | Chromées <b>100417CL</b> |                        | Chromées <b>100457CL</b> | Chromées <b>100411CL</b> | Chromées <b>100431CL</b> |
| Dorées <b>100415DL</b>   |                        | Dorées <b>100417DL</b>   | Dorées <b>100456DL</b> | Dorées <b>100457DL</b>   | Dorées <b>100411DL</b>   | Dorées <b>100431DL</b>   |
| Noires <b>100415NL</b>   | Noires <b>100484NL</b> | Noires <b>100417NL</b>   |                        | Noires <b>100457NL</b>   | Noires <b>100411NL</b>   | Noires <b>100431NL</b>   |
|                          | <u>Ø 50 X 100</u>      |                          |                        |                          |                          |                          |
|                          | Noires <b>100484NL</b> |                          |                        |                          |                          |                          |

### SECONDES

Vendues par 10



| <u>Ø 0.17</u>            | <u>Ø 0.20</u>            | <u>Ø 0.25</u>           |
|--------------------------|--------------------------|-------------------------|
| Chromées <b>100416C2</b> | Chromées <b>100416C7</b> | Chromées <b>100470C</b> |
| Dorées <b>100416D2</b>   | Dorées <b>100416D7</b>   | Dorées <b>100470D</b>   |
| Noires <b>100416N2</b>   | Noires <b>100416N7</b>   | Noires <b>100470N</b>   |

### PETITES SECONDES

Vendues à l'unité



| <u>Ø 0.17</u>          | <u>Ø 0.20</u>          | <u>Ø 0.21</u>          |
|------------------------|------------------------|------------------------|
| Chromées <b>145040</b> | Chromées <b>145042</b> | Chromées <b>145043</b> |
| Dorées <b>145150</b>   | Dorées <b>145152</b>   | Dorées <b>145153</b>   |
| Noires <b>145170</b>   | Noires <b>145172</b>   | Noires <b>145173</b>   |

### LUMINEUSES

#### HEURES ET MINUTES

Vendues à la paire

| <b>DROITE</b>  | <u>Ø 120 X 200</u>             | <u>Ø 150 X 200</u>             |
|----------------|--------------------------------|--------------------------------|
|                | Chromées <b>100475/257.101</b> | Chromées <b>100475/257.102</b> |
|                | Dorées <b>100475/257.111</b>   | Dorées <b>100475/257.112</b>   |
| <b>LOSANGE</b> | <u>Ø 120 X 200</u>             | <u>Ø 150 X 200</u>             |
|                | Chromées <b>100475/258.101</b> | Chromées <b>100475/258.102</b> |
|                | Dorées <b>100475/258.111</b>   | Dorées <b>100475/258.112</b>   |
| <b>FLECHE</b>  | <u>Ø 120 X 200</u>             | <u>Ø 150 X 200</u>             |
|                | Chromées <b>100475/259.101</b> | Chromées <b>100475/259.102</b> |
|                | Dorées <b>100475/259.111</b>   | Dorées <b>100475/259.112</b>   |



### SECONDES

Vendues à l'unité

| <u>Ø 0.20</u>          | <u>Ø 0.25</u>          |
|------------------------|------------------------|
| Chromées <b>145406</b> | Chromées <b>145411</b> |
| Dorées <b>145806</b>   | Dorées <b>145811</b>   |
| <u>Ø 0.20</u>          | <u>Ø 0.25</u>          |
| Chromées <b>145415</b> | Chromées <b>145420</b> |
| Dorées <b>145815</b>   | Dorées <b>145820</b>   |



### AIGUILLES «BREGUET» MONTRE DE POCHE

#### Ø 115 X 200

Vendues par paire  
Bleues **100483**



#### Ø 0.27 PETITES SECONDES

Vendues par 10  
Bleues **100479**





| CITIZEN/MIYOTA |           | CITIZEN/MIYOTA |           | CITIZEN/MIYOTA |           |
|----------------|-----------|----------------|-----------|----------------|-----------|
| CALIBRE        | RÉFÉRENCE | CALIBRE        | RÉFÉRENCE | CALIBRE        | RÉFÉRENCE |
| 0850A          | 295-29    | C651           | 295-56    | H419M          | 295-56    |
| 0855A          | 295-29    | C652           | 295-56    | H430M          | 295-56    |
| 0870A          | 295-29    | C660           | 295-56    | H435M          | 295-56    |
| 0874A          | 295-29    | E000M          | 295-51    | H436M          | 295-56    |
| 0875A          | 295-29    | E001M          | 295-51    | H437M          | 295-56    |
| 7821A          | 295-56    | E010M          | 295-51    | H438M          | 295-56    |
| 7828A          | 295-56    | E011M          | 295-51    | H460M          | 295-56    |
| 7871A          | 295-56    | E030M          | 295-51    | H461M          | 295-56    |
| 7873A          | 295-56    | E031M          | 295-51    | H465M          | 295-56    |
| 7876A          | 295-56    | E068M          | 295-51    | H466M          | 295-56    |
| 7878A          | 295-56    | E100M          | 295-51    | H485M          | 295-56    |
| 7879A          | 295-56    | E101M          | 295-51    | H486M          | 295-56    |
| A114A          | 295-55    | E106M          | 295-51    | H490M          | 295-56    |
| A119A          | 295-55    | E110M          | 295-51    | H492M          | 295-56    |
| A134A          | 295-55    | E111M          | 295-51    | H495M          | 295-56    |
| A139A          | 295-55    | E168M          | 295-51    | H596M          | 295-56    |
| A234A          | 295-55    | E310           | 295-56    | H497M          | 295-56    |
| A239A          | 295-55    | E410G          | 295-51    | H500M          | 295-51    |
| A710G          | 295-56    | E510G          | 295-56    | H501M          | 295-51    |
| A715G          | 295-56    | E511G          | 295-56    | H570M          | 295-51    |
| A730G          | 295-56    | E710M          | 295-56    | H571M          | 295-51    |
| A735G          | 295-56    | E711M          | 295-56    | J304M          | 295-56    |
| A780G          | 295-56    | E712M          | 295-56    | OW50           | 295-29    |
| A784G          | 295-56    | E715M          | 295-56    |                |           |
| A786G          | 295-56    | E716M          | 295-56    |                |           |
| A930G          | 295-61    | E717M          | 295-56    |                |           |
| A930N          | 295-61    | E760M          | 295-56    |                |           |
| A980G          | 295-61    | E760N          | 295-56    |                |           |
| B020M          | 295-61    | E761M          | 295-56    |                |           |
| B023M          | 295-61    | E761N          | 295-56    |                |           |
| B030M          | 295-61    | E765M          | 295-56    |                |           |
| B030N          | 295-61    | E766M          | 295-56    |                |           |
| B031M          | 295-61    | E767M          | 295-56    |                |           |
| B033M          | 295-61    | E768M          | 295-56    |                |           |
| B035           | 295-61    | E810M          | 295-56    |                |           |
| B036           | 295-61    | E811M          | 295-56    |                |           |
| B080M          | 295-61    | E812M          | 295-56    |                |           |
| B110M          | 295-51    | E816M          | 295-56    |                |           |
| B117M          | 295-51    | E817M          | 295-56    |                |           |
| B510Z          | 295-56    | E820M          | 295-56    |                |           |
| B515Z          | 295-56    | E860M          | 295-56    |                |           |
| B560M          | 295-56    | E865M          | 295-56    |                |           |
| B690M          | 295-56    | E870M          | 295-56    |                |           |
| B740M          | 295-56    | E930M          | 295-55    |                |           |
| B741M          | 295-56    | F780M          | 295-61    |                |           |
| B745M          | 295-56    | F810M          | 295-55    |                |           |
| B780M          | 295-61    | F910M          | 295-55    |                |           |
| B800M          | 295-56    | G430M          | 295-51    |                |           |
| B810M          | 295-56    | G431M          | 295-51    |                |           |
| B870M          | 295-56    | G530G          | 295-51    |                |           |
| B872M          | 295-56    | H410M          | 295-56    |                |           |
| B873M          | 295-56    | H411M          | 295-56    |                |           |
| B874M          | 295-56    | H412M          | 295-56    |                |           |
| B876M          | 295-56    | H414M          | 295-56    |                |           |
| B877M          | 295-56    | H415M          | 295-56    |                |           |
| B910M          | 295-56    | H416M          | 295-56    |                |           |
| C650           | 295-56    | H417M          | 295-56    |                |           |

**RÉFÉRENCE**  
 (Ø x Ht mm)

**295-29**  
 (9.56 x 2.30 mm)  
**MT 920**

**295-51**  
 (6.85 x 2.30 mm)  
**MT 621**

**295-55**  
 (6.78 x 2.25 mm)  
**MT 621A**

**295-56**  
 (9.48 x 2.18 mm)  
**MT 920A**

**295-61**  
 (5.72 x 1.67 mm)  
**MT 516**

**RÉFÉRENCE**  
 (Ø x Ht mm)

**CTL920F**  
 (9.57 x 2.40 mm)

**CTL1025**  
 (10.00 x 2.52 mm)

**CTL1616**  
 (16.00 x 1.70 mm)

**ML2016**  
 (19.90 x 1.62 mm)

## ■ Accumulateurs et testeurs de piles

| RÉFÉRENCE<br>(Ø x Ht mm)  |  |  |
|---|--|--|
| <b>302324H (=302334T)</b><br>(9.43 x 2.29 mm)<br><b>TS 920E</b> |  |  |
| <b>302324L</b><br>(9.48 x 2.05 mm)<br><b>MT 920</b>             |  |  |
| <b>302324T</b><br>(9.48 x 2.03 mm)<br><b>MT 920</b>             |  |  |
| <b>302324X</b><br>(9.48 x 2.03 mm)<br><b>MT 920</b>             |  |  |
| <b>302324Y</b><br>(9.48 x 2.23 mm)<br><b>MT 920</b>             |  |  |
| <b>302344Z</b><br>(9.42 x 2.07 mm)<br><b>TC 920S</b>            |  |  |
| <b>30235MZ</b><br>(9.48 x 2.06 mm)<br><b>TC 920S</b>            |  |  |
| <b>30273MZ</b><br>(6.72 x 1.64 mm)<br><b>MT616</b>              |  |  |
| <b>30274MZ</b><br>(6.72 x 1.64 mm)<br><b>MT616</b>              |  |  |

| SEIKO/HATTORI |           |
|---------------|-----------|
| CALIBRE       | RÉFÉRENCE |
| 3M21A         | 30273MZ   |
| 3M22A         | 30273MZ   |
| 4M21A         | 30274MZ   |
| 5D22          | 302324L   |
| 5D44          | 302324L   |
| 5J21A         | 302324X   |
| 5J22A         | 302324X   |
| 5J23          | 302324X   |
| 5J32A         | 302324X   |
| 5K21A         | 302324Y   |
| 5K22A         | 302324Y   |
| 5K23A         | 302324Y   |
| 5K25A         | 302324Y   |
| 5K2JA         | 302324Y   |
| 5M22A         | 30235MZ   |
| 5M23A         | 30235MZ   |
| 5M25A         | 30235MZ   |
| 5M42A         | 30235MZ   |
| 5M43A         | 30235MZ   |
| 5M45A         | 30235MZ   |
| 5M47A         | 30235MZ   |
| 5M54          | 302344Z   |
| 5M62A         | 302344Z   |
| 5M63A         | 302344Z   |
| 5M64          | 302344Z   |
| 5M65A         | 302344Z   |
| 5M82          | 302324T   |
| 5S21          | 302324X   |
| 5S22          | 302324X   |
| 7L22          | 302324T   |
| 7M22          | 30235MZ   |
| V14JA         | 302324Y   |
| V142A         | 302324Y   |
| V145A         | 302324Y   |
| V157          | 302324Y   |
| V158          | 302324Y   |
| V172          | 302324H   |
| V174          | 302324H   |
| V175          | 302324H   |
| VS32A         | 302324Y   |



**renata**  
batteries

### TESTEUR DE PILE " RENATA "

Pour toutes les piles boutons de 1.55 Volts et lithium 3 Volts. Contrôle également de l'impulsion de la bobine.  
**REF : 100105**



### TESTEUR DE PILE UNIVERSEL

Pour toutes les piles boutons de 1.5 à 22.5 Volts et lithium 3 Volts.  
**REF : 100106**



### TESTEUR DE PILES

Appareil universel créé par des spécialistes pour le contrôle de n'importe quel type de piles pour montres, machines à calculer, appareils photo, jeux électroniques, etc. Une pointe métallique permet le contrôle des piles en emballage individuel. La décharge des piles pendant le contrôle est négligeable.

#### IMPORTANT :

Une pression sur le bouton rouge simule la résistance moyenne à laquelle est soumise la pile d'une montre analogique au moment du saut du moteur pas à pas.

#### CONTRÔLES POSSIBLES :

- 1.35/1.5 V « Haut débit » pour piles à l'oxyde d'argent, mercure et MnO<sub>2</sub>.
- 3 V pour piles au lithium.

Poids : 0.100 kg

**REF : 100100**



| Dimensions<br>Diam x Ép. en mm | n° de la pile | n° de la pile | n° de la pile |
|--------------------------------|---------------|---------------|---------------|
| 11.56 x 4.19                   |               |               | 301           |
| 11.56 x 5.59                   | 303           |               | 303           |
| 7.90 x 5.33                    | 309 = 393     | 309 = 393     | 309 = 393     |
| 7.90 x 1.65                    | 315           | 315           | 315           |
| 5.80 x 1.65                    | 317           | 317           | 317           |
| 5.80 x 2.67                    | 319           | 319           | 319           |
| 6.80 x 1.65                    | 321           | 321           | 321           |
| 7.90 x 3.10                    | 329           | 329           | 329           |
| 5.80 x 1.25                    | 335           | 335           | 335           |
| 4.80 x 1.60                    | 337           | 337           | 337           |
| 6.80 x 1.45                    |               | 339           | 339           |
| 7.90 x 1.45                    |               | 341           | 341           |
| 11.56 x 3.58                   |               | 344           | 344           |
| 7.90 x 1.25                    | 346           | 346           | 346           |
| 11.56 x 5.36                   | 357           | 357/303       | 357           |
| 7.90 x 2.10                    | 362           | 362/361       | 362           |
| 6.80 x 2.16                    | 364           | 364/363       | 364           |
| 9.50 x 2.06                    | 370           | 370 = 371     | 370           |
| 9.50 x 2.06                    | 371           | 371/370       | 371           |
| 9.50 x 1.65                    | 373           | 373           | 373           |
| 6.80 x 2.67                    | 377           | 377/376       | 377           |
| 5.80 x 2.16                    | 379           | 379           | 379           |
| 9.50 x 3.57                    | 380 = 394     | 380 = 394     | 380 = 394     |
| 11.56 x 2.06                   | 381 = 391     | 381 = 391     | 381 = 391     |
| 7.90 x 3.56                    | 384           | 384 = 392     | 384           |
| 11.56 x 4.19                   | 386           | 386           | 386           |
| A329 (ADAPTEUR POUR 329)       | 388=329+ADAPT | 388=329+ADAPT | 388=329+AD    |
| 11.56 x 3.00                   | 389           | 389=390       | 389           |
| 11.56 x 3.00                   | 390           | 390/389       | 390           |
| 11.56 x 2.06                   | 391           | 391/381       | 391           |
| 7.90 x 3.56                    | 392           | 392/384       | 392           |
| 7.90 x 5.33                    | 393           | 393           | 393           |
| 9.50 x 3.57                    | 394           | 394/390       | 394           |
| 9.50 x 2.67                    | 395           | 395/399       | 395           |
| 7.90 x 2.67                    | 396 = 397     | 396 = 397     | 396 = 397     |
| 7.90 x 2.67                    | 397           | 397/396       | 397           |
| 9.50 x 2.67                    | 399           |               | 399           |

- 10%  
PAR 150 PILES  
ASSORTIES

- 20%  
PAR 400 PILES  
ASSORTIES

## ■ Piles



### PILES LITHIUM

| RÉFÉRENCE | VOLTAGE | Dimensions<br>Diam. x Ép. en mm |
|-----------|---------|---------------------------------|
| L 1025    | 3 V     | 10.00 x 2.50                    |
| L 1216    | 3 V     | 12.00 x 1.60                    |
| L 1220    | 3 V     | 12.00 x 2.00                    |
| L 1225    | 3 V     | 12.00 x 2.50                    |
| L 1612    | 3 V     | 16.00 x 1.20                    |
| L 1616    | 3 V     | 16.00 x 1.60                    |
| L 1620    | 3 V     | 16.00 x 2.00                    |
| L 1632    | 3 V     | 16.00 x 3.20                    |
| L 2016    | 3 V     | 20.00 x 1.60                    |
| L 2025    | 3 V     | 20.00 x 2.50                    |
| L 2032    | 3 V     | 20.00 x 3.20                    |
| L 2320    | 3 V     | 23.00 x 2.00                    |
| L 2325    | 3 V     | 23.00 x 2.50                    |
| L 2330    | 3 V     | 23.00 x 3.00                    |
| L 2354    | 3 V     | 23.00 x 5.40                    |
| L 2412    | 3 V     | 24.00 x 1.20                    |
| L 2430    | 3 V     | 24.00 x 3.00                    |
| L 2450    | 3 V     | 24.00 x 5.00                    |
| 1/3N      | 3 V     | 11.00 x 11.50                   |
| CR 2      | 3 V     | 15.00 x 27.30                   |
| CR 123    | 3 V     | 34.20 x 16..50                  |



### PILES ALCALINES

| RÉFÉRENCE | CORRESP. | VOLTAGE | PACK | Dimensions<br>Diam. x Ht. en mm |
|-----------|----------|---------|------|---------------------------------|
| 476A      | 4LR44    | 6 V     | 1    | 13 x 25.2                       |
| 11 A      | 11A      | 6 V     | 1    | 10.22 x 16.5                    |
| 6LR61     | 6LF22    | 9 V     | 1    | 26.5 x 17.5 x 48.5              |
| 27A       | L27 A    | 12 V    | 1    | 8 x 28.2                        |
| LR 01     | E 90     | 1.5 V   | 1    | 12 x 30.2                       |
| LR 03     | AAA      | 1.5 V   | 4    | 10.5 x 44.5                     |
| LR 06     | AA       | 1.5 V   | 4    | 14.5 x 50.5                     |
| LR 14     | C        | 1.5 V   | 2    | 26.2 x 50                       |
| LR 20     | D        | 1.5 V   | 2    | 34.2 x 61.5                     |
| 23GA      | LR23A    | 12 V    | 1    | 10.3 x 28.5                     |
| LR 44     | A 76     | 1.5 V   | 10   | 11.6 x 5.4                      |
| PC1A      | V1PX     | 1.5 V   | 1    | 15.88 x 16.2                    |
| PX 625    | EPX 625  | 1.5 V   | 1    | 15.5 x 6.1                      |



### PILES AUDITIVES

| RÉFÉRENCE | Dimensions<br>Diam x Ép. en mm | VOLTAGE | PACK |
|-----------|--------------------------------|---------|------|
| ZA 10     | 5.79 x 3.56                    | 1.4 V   | 6    |
| ZA 13     | 7.80 x 5.33                    | 1.4 V   | 6    |
| ZA 312    | 7.80 x 3.51                    | 1.4 V   | 6    |
| ZA 675    | 11.56 x 5.33                   | 1.4 V   | 6    |



**SCOTCH DOUBLE FACE**

Conditionnement par 100 pièces pour coller les cadrans de montres.  
REF : 100079



**BRIDE DE PILE**

Conditionnement par 25 pièces  
REF : 100321



**ASSORTIMENT DE PIEDS DE CADRANS**

Conditionnement par assortiment de 60 pièces.  
REF : 100391

**RÉASSORT DE PIEDS DE CADRANS**

Par 10 de même diamètre.

| Ø       | RÉF         |
|---------|-------------|
| 0.64 mm | 100391/0.64 |
| 0.69 mm | 100391/0.69 |
| 0.74 mm | 100391/0.74 |
| 0.79 mm | 100391/0.79 |
| 0.94 mm | 100391/0.94 |
| 1.04 mm | 100391/1.04 |



**ISOLANTS DE PILES**

Conditionnement par assortiment de 100 pièces  
REF : 100141



**CERCLES D'EMBOITAGE**

Assortiment de 50 pièces pour mouvements : 5 1/2, 6 3/4, 7 3/4, 10 1/2, 11 1/2  
REF : 100325



**CERCLES D'EMBOITAGE PAR TAILLE**

Vendus par 3 identiques

| MODÈLE<br>Dim. Intérieures                                    | Ø EXTÉRIEUR / RÉFÉRENCE           |                                |                                |                                |                                |
|---|-----------------------------------|--------------------------------|--------------------------------|--------------------------------|--------------------------------|
| <b>3" 3/4 x 6"</b><br>(9 x 13.50 mm)<br><b>M5R21 - RL1032</b> | 29.7 mm<br><b>100325/03297</b>    |                                |                                |                                |                                |
| <b>3" 3/4 x 6" 3/4</b><br>(9 x 15.15 mm)<br><b>ETA 280002</b> | 29.7 mm<br><b>100325/03297L</b>   |                                |                                |                                |                                |
| <b>5" 1/2</b><br>(13 x 15.15 mm)                              | 6" 3/4 - 8<br><b>100325/05608</b> | 17.2 mm<br><b>100325/05172</b> | 20.5 mm<br><b>100325/05205</b> | 23.4 mm<br><b>100325/05234</b> | 25.7 mm<br><b>100325/05257</b> |
| <b>6" 3/4 x 8</b><br>(15.30 x 18.20 mm)                       | 20 mm<br><b>100325/06200</b>      | 23.3 mm<br><b>100325/06233</b> | 25.6 mm<br><b>100325/06256</b> | 30.0 mm<br><b>100325/06300</b> |                                |
| <b>7" 3/4</b><br>(17.20 mm)                                   | 20.5 mm<br><b>100325/07205</b>    | 23.3 mm<br><b>100325/07233</b> | 25.6 mm<br><b>100325/07256</b> |                                |                                |
| <b>8" 3/4</b><br>(19.40 mm)                                   | 25.6 mm<br><b>100325/08256</b>    | 35.0 mm<br><b>100325/08350</b> |                                |                                |                                |
| <b>10" 1/2</b><br>(23.30 mm)                                  | 25.6 mm<br><b>100325/10256</b>    | 30.0 mm<br><b>100325/10300</b> | 35.0 mm<br><b>100325/10350</b> |                                |                                |
| <b>11" 1/2</b><br>(25.60 mm)                                  | 35.0 mm<br><b>100325/11350</b>    |                                |                                |                                |                                |

## Assortiments de barrettes

Barrettes Double sécurité en acier inox.  
Diamètre 100 x 100 pièces  
**100574/100**



2 Rue Général Hoche  
06000 NICE  
Tel : 0493857432  
Fax : 0493923902  
Mail : [comptoirnicois@cnfhb.com](mailto:comptoirnicois@cnfhb.com)  
Web : [www.cnfhb.com](http://www.cnfhb.com)

|                    |
|--------------------|
| 100574/6<br>6 mm   |
| 100574/7<br>7 mm   |
| 100574/8<br>8 mm   |
| 100574/9<br>9 mm   |
| 100574/10<br>10 mm |
| 100574/12<br>12 mm |
| 100574/14<br>14 mm |
| 100574/16<br>16 mm |
| 100574/18<br>18 mm |
| 100312/20<br>20 mm |

**DOUBLE SÉCURITÉ EXTRA FINE Ø 1.00 MM**  
ACIER INOXYDABLE. Ø 1.00 mm. Assortiment de 100  
Dimensions 6-7-8-9-10-12-14-16-18-20 mm  
**REF : 100574/100**



**DOUBLE SÉCURITÉ Ø 1.30 - 1.50 - 1.80 MM**  
ACIER INOXYDABLE. Assortiment de 840 pièces  
Ø 130 : x10 (12-14-15) x20 (16-17-18-19-20)  
Ø 150 : x10 (12-14-15-23-24) x20 (16-17-18-19-20-21-22)  
Ø 180 : x20 (16-18-20-22) x30 (24-26-28-30-32-34-36-38)  
**REF : 100814**

Barrettes Double sécurité en acier inox.  
Diamètre 130 x 100 pièces  
**100312/100**



2 Rue Général Hoche  
06000 NICE  
Tel : 0493857432  
Fax : 0493923902  
Mail : [comptoirnicois@cnfhb.com](mailto:comptoirnicois@cnfhb.com)  
Web : [www.cnfhb.com](http://www.cnfhb.com)

|                    |
|--------------------|
| 100312/06<br>6 mm  |
| 100312/08<br>8 mm  |
| 100312/10<br>10 mm |
| 100312/12<br>12 mm |
| 100312/14<br>14 mm |
| 100312/15<br>15 mm |
| 100312/16<br>16 mm |
| 100312/17<br>17 mm |
| 100312/18<br>18 mm |
| 100312/20<br>20 mm |

**DOUBLE SÉCURITÉ Ø 1.30 MM**  
ACIER INOXYDABLE. Ø 1.30 mm. Assortiment de 100.  
Dimensions 6-8-10-12-14-15-16-17-18-20 mm  
**REF : 100312/100**

Barrettes Double sécurité en acier inox.  
Diamètre 150 x 100 pièces  
**100313/100**



2 Rue Général Hoche  
06000 NICE  
Tel : 0493857432  
Fax : 0493923902  
Mail : [comptoirnicois@cnfhb.com](mailto:comptoirnicois@cnfhb.com)  
Web : [www.cnfhb.com](http://www.cnfhb.com)

|                    |
|--------------------|
| 100313/08<br>8 mm  |
| 100313/10<br>10 mm |
| 100313/12<br>12 mm |
| 100313/14<br>14 mm |
| 100313/16<br>16 mm |
| 100313/17<br>17 mm |
| 100313/18<br>18 mm |
| 100313/19<br>19 mm |
| 100313/20<br>20 mm |
| 100313/22<br>22 mm |

**DOUBLE SÉCURITÉ Ø 1.50 MM**  
ACIER INOXYDABLE. Ø 1.50 mm. Assortiment de 100.  
Dimensions 8-10-12-14-15-16-17-18-20-22 mm  
**REF : 100313/100**

Barrettes Double sécurité en acier inox.  
Diamètre 180 x 100 pièces  
**100314/100**



2 Rue Général Hoche  
06000 NICE  
Tel : 0493857432  
Fax : 0493923902  
Mail : [comptoirnicois@cnfhb.com](mailto:comptoirnicois@cnfhb.com)  
Web : [www.cnfhb.com](http://www.cnfhb.com)

|                    |
|--------------------|
| 100314/12<br>12 mm |
| 100314/14<br>14 mm |
| 100314/16<br>16 mm |
| 100314/17<br>17 mm |
| 100314/18<br>18 mm |
| 100314/19<br>19 mm |
| 100314/20<br>20 mm |
| 100314/21<br>21 mm |
| 100314/22<br>22 mm |
| 100314/24<br>24 mm |

**DOUBLE SÉCURITÉ Ø 1.80 MM**  
ACIER INOXYDABLE. Ø 1.80 mm. Assortiment de 100.  
Dimensions 12-14-16-17-18-19-20-21-22-24 mm  
**REF : 100314/100**

Barrettes Fines pour fermoir acier inox.  
Pivots Courts  
Diamètre 130 x 100 pièces  
**100301/100**



2 Rue Général Hoche  
06000 NICE  
Tel : 0493857432  
Fax : 0493923902  
Mail : [comptoirnicois@cnfhb.com](mailto:comptoirnicois@cnfhb.com)  
Web : [www.cnfhb.com](http://www.cnfhb.com)

|                    |
|--------------------|
| 100301/06<br>06 mm |
| 100301/08<br>08 mm |
| 100301/09<br>09 mm |
| 100301/10<br>10 mm |
| 100301/12<br>12 mm |
| 100301/14<br>14 mm |
| 100301/16<br>16 mm |
| 100301/17<br>17 mm |
| 100301/18<br>18 mm |
| 100301/20<br>20 mm |

**FINE POUR FERMOIR Ø 1.30 MM (PIVOT COURT)**  
ACIER INOXYDABLE. Ø 1.30 mm. Assortiment de 100.  
Dimensions 06-08-09-10-12-14-16-17-18-20 mm  
**REF : 100301/100**

| Largeur | RÉF      | Largeur | RÉF       | Largeur | RÉF       |
|---------|----------|---------|-----------|---------|-----------|
| 6 mm    | 100574/6 | 10 mm   | 100574/10 | 16 mm   | 100574/16 |
| 7 mm    | 100574/7 | 11 mm   | 100574/11 | 18 mm   | 100574/18 |
| 8 mm    | 100574/8 | 12 mm   | 100574/12 | 20 mm   | 100574/20 |
| 9 mm    | 100574/9 | 14 mm   | 100574/14 |         |           |

Par 100  
de même  
taille  
-10 %

**RÉASSORT ASSORTIMENT  
100574/100**

Vendues par 10 de même largeur



ø 1.00 mm

| Largeur | RÉF       | Largeur | RÉF       | Largeur | RÉF       |
|---------|-----------|---------|-----------|---------|-----------|
| 6 mm    | 100312/6  | 13 mm   | 100312/13 | 20 mm   | 100312/20 |
| 7 mm    | 100312/7  | 14 mm   | 100312/14 | 21 mm   | 100312/21 |
| 8 mm    | 100312/8  | 15 mm   | 100312/15 | 22 mm   | 100312/22 |
| 9 mm    | 100312/9  | 16 mm   | 100312/16 | 23 mm   | 100312/23 |
| 10 mm   | 100312/10 | 17 mm   | 100312/17 | 24 mm   | 100312/24 |
| 11 mm   | 100312/11 | 18 mm   | 100312/18 |         |           |
| 12 mm   | 100312/12 | 19 mm   | 100312/19 |         |           |

Par 100  
de même  
taille  
-10 %

**RÉASSORT ASSORTIMENT  
100312/100 - 100814**

Vendues par 10 de même largeur



ø 1.30 mm

| Largeur | RÉF       | Largeur | RÉF       | Largeur | RÉF       |
|---------|-----------|---------|-----------|---------|-----------|
| 7 mm    | 100313/7  | 14 mm   | 100313/14 | 21 mm   | 100313/21 |
| 8 mm    | 100313/8  | 15 mm   | 100313/15 | 22 mm   | 100313/22 |
| 9 mm    | 100313/9  | 16 mm   | 100313/16 | 23 mm   | 100313/23 |
| 10 mm   | 100313/10 | 17 mm   | 100313/17 | 24 mm   | 100313/24 |
| 11 mm   | 100313/11 | 18 mm   | 100313/18 | 26 mm   | 100313/26 |
| 12 mm   | 100313/12 | 19 mm   | 100313/19 | 28 mm   | 100313/28 |
| 13 mm   | 100313/13 | 20 mm   | 100313/20 | 30 mm   | 100313/30 |

Par 100  
de même  
taille  
-10 %

**RÉASSORT ASSORTIMENT  
100313/100 - 100814**

Vendues par 10 de même largeur



ø 1.50 mm

| Largeur | RÉF       | Largeur | RÉF       | Largeur | RÉF       |
|---------|-----------|---------|-----------|---------|-----------|
| 8 mm    | 100314/8  | 17 mm   | 100314/17 | 26 mm   | 100314/26 |
| 10 mm   | 100314/10 | 18 mm   | 100314/18 | 28 mm   | 100314/28 |
| 11 mm   | 100314/11 | 19 mm   | 100314/19 | 30 mm   | 100314/30 |
| 12 mm   | 100314/12 | 20 mm   | 100314/20 | 32 mm   | 100314/32 |
| 13 mm   | 100314/13 | 21 mm   | 100314/21 | 34 mm   | 100314/34 |
| 14 mm   | 100314/14 | 22 mm   | 100314/22 | 36 mm   | 100314/36 |
| 15 mm   | 100314/15 | 23 mm   | 100314/23 | 38 mm   | 100314/38 |
| 16 mm   | 100314/16 | 24 mm   | 100314/24 |         |           |

Par 100  
de même  
taille  
-10 %

**RÉASSORT ASSORTIMENT  
100314/100 - 100814**

Vendues par 10 de même largeur



ø 1.80 mm

| Largeur | RÉF       | Largeur | RÉF       | Largeur | RÉF       |
|---------|-----------|---------|-----------|---------|-----------|
| 7 mm    | 100305/7  | 13 mm   | 100305/13 | 19 mm   | 100305/19 |
| 8 mm    | 100305/8  | 14 mm   | 100305/14 | 20 mm   | 100305/20 |
| 9 mm    | 100305/9  | 15 mm   | 100305/15 | 21 mm   | 100305/21 |
| 10 mm   | 100305/10 | 16 mm   | 100305/16 | 22 mm   | 100305/22 |
| 11 mm   | 100305/11 | 17 mm   | 100305/17 | 23 mm   | 100305/23 |
| 12 mm   | 100305/12 | 18 mm   | 100305/18 | 24 mm   | 100305/24 |

Par 100  
de même  
taille  
-10 %

**IMPERDABLE Ø 180 MM**

Vendues par 10 de même largeur



ø 1.80 mm

| Largeur | RÉF       | Largeur | RÉF       | Largeur | RÉF       |
|---------|-----------|---------|-----------|---------|-----------|
| 8 mm    | 100303/8  | 13 mm   | 100303/13 | 18 mm   | 100303/18 |
| 9 mm    | 100303/9  | 14 mm   | 100303/14 | 19 mm   | 100303/19 |
| 10 mm   | 100303/10 | 15 mm   | 100303/15 | 20 mm   | 100303/20 |
| 11 mm   | 100303/11 | 16 mm   | 100303/16 |         |           |
| 12 mm   | 100303/12 | 17 mm   | 100303/17 |         |           |

Par 100  
de même  
taille  
-10 %

**IMPERDABLE Ø 130 MM**

Vendues par 10 de même largeur

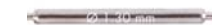

ø 1.30 mm

| Largeur | RÉF       | Largeur | RÉF       | Largeur | RÉF       |
|---------|-----------|---------|-----------|---------|-----------|
| 6 mm    | 100301/6  | 12 mm   | 100301/12 | 17 mm   | 100301/17 |
| 8 mm    | 100301/8  | 13 mm   | 100301/13 | 18 mm   | 100301/18 |
| 9 mm    | 100301/9  | 14 mm   | 100301/14 | 19 mm   | 100301/19 |
| 10 mm   | 100301/10 | 15 mm   | 100301/15 | 20 mm   | 100301/20 |
| 11 mm   | 100301/11 | 16 mm   | 100301/16 |         |           |

Par 100  
de même  
taille  
-10 %

**RÉASSORT ASSORTIMENT  
100301/100**

Vendues par 10 de même largeur



ø 1.30 mm

## Assortiments de barrettes/goupilles

### À RIVET ACIER INOX BOUCLE DÉPLOYANTE Ø 1.20 MM

Ø 1.20 mm. Ø de la tête 1.80 mm.  
Assortiment de 60  
Dimensions 10-12-14-16-18-20 mm

REF : 100311



Assortiment de barrettes à pression  
60 pièces - Diamètre 1.20 mm

**100311**



2 Rue Gédéral Hoche  
06000 NICE  
Tel : 0493 8574 32  
Fax : 0493 923 902  
Mail : comptoir@comptoir-nicois.com  
Web : www.cnfhb.com

|           |           |           |           |           |           |
|-----------|-----------|-----------|-----------|-----------|-----------|
| 100311/10 | 100311/12 | 100311/14 | 100311/16 | 100311/18 | 100311/20 |
|-----------|-----------|-----------|-----------|-----------|-----------|

### À RIVET DORÉS Ø 1.05 MM

Ø 1.05 mm. Ø de la tête 3.00 mm.  
Assortiment de 60  
Dimensions 10-12-14-16-18-20 mm

REF : 100023D



Barrettes à rivets Dorés 3 mm  
Diamètre 130 x 60 pièces

**100023D**



2 Rue Gédéral Hoche  
06000 NICE  
Tel : 0493 8574 32  
Fax : 0493 923 902  
Mail : comptoir@comptoir-nicois.com  
Web : www.cnfhb.com

|                     |                     |                     |                     |                     |                     |
|---------------------|---------------------|---------------------|---------------------|---------------------|---------------------|
| 100023D/10<br>10 mm | 100023D/12<br>12 mm | 100023D/14<br>14 mm | 100023D/16<br>16 mm | 100023D/18<br>18 mm | 100023D/20<br>20 mm |
|---------------------|---------------------|---------------------|---------------------|---------------------|---------------------|

### À VIS CHROMÉES Ø 1.30 MM

Ø 1.30 mm. Ø de la tête 3.00 mm.  
Assortiment de 60  
Dimensions 12-14-16-18-20 mm

REF : 100023C



Barrettes à vis chromées 3 mm  
Diamètre 130 x 60 pièces

**100023C**



2 Rue Gédéral Hoche  
06000 NICE  
Tel : 0493 8574 32  
Fax : 0493 923 902  
Mail : comptoir@comptoir-nicois.com  
Web : www.cnfhb.com

|                     |                     |                     |                     |                     |                     |
|---------------------|---------------------|---------------------|---------------------|---------------------|---------------------|
| 100023C/12<br>12 mm | 100023C/14<br>14 mm | 100023C/16<br>16 mm | 100023C/18<br>18 mm | 100023C/18<br>18 mm | 100023C/20<br>20 mm |
|---------------------|---------------------|---------------------|---------------------|---------------------|---------------------|

### GOUPILLES FENDUES Ø 0.90 MM

Ø 0.90 mm pour bracelet métal.  
Assortiment de 200  
Dimensions 06-08-10-12-14--15-16-17-18-19-20 mm  
REF : 100308A9



|                                  |                                  |                                   |                                   |                                   |                                   |
|----------------------------------|----------------------------------|-----------------------------------|-----------------------------------|-----------------------------------|-----------------------------------|
| 100308/9-06<br>6 mm<br>10 pièces | 100308/9-08<br>8 mm<br>10 pièces | 100308/9-10<br>10 mm<br>10 pièces | 100308/9-12<br>12 mm<br>20 pièces | 100308/9-14<br>14 mm<br>30 pièces | 100308/9-15<br>15 mm<br>10 pièces |
|----------------------------------|----------------------------------|-----------------------------------|-----------------------------------|-----------------------------------|-----------------------------------|

Assortiment de goupilles fendues  
200 pièces - Diamètre 0.90 mm

**100308A9**



2 Rue Gédéral Hoche  
06000 NICE  
Tel : 0493 8574 32  
Fax : 0493 923 902  
Mail : comptoir@comptoir-nicois.com  
Web : www.cnfhb.com

|                                   |                                   |                                   |                                   |                                   |  |
|-----------------------------------|-----------------------------------|-----------------------------------|-----------------------------------|-----------------------------------|--|
| 100308/9-16<br>16 mm<br>30 pièces | 100308/9-17<br>17 mm<br>30 pièces | 100308/9-18<br>18 mm<br>30 pièces | 100308/9-19<br>19 mm<br>10 pièces | 100308/9-20<br>20 mm<br>10 pièces |  |
|-----------------------------------|-----------------------------------|-----------------------------------|-----------------------------------|-----------------------------------|--|

### GOUPILLES FENDUES Ø 1.00 MM

Ø 0.90 mm pour bracelet métal.  
Assortiment de 200  
Dimensions 06-08-10-12-14--15-16-17-18-19-20 mm  
REF : 100308A10



|                                   |                                   |                                    |                                    |                                    |                                    |
|-----------------------------------|-----------------------------------|------------------------------------|------------------------------------|------------------------------------|------------------------------------|
| 100308/10-06<br>6 mm<br>10 pièces | 100308/10-08<br>8 mm<br>10 pièces | 100308/10-10<br>10 mm<br>10 pièces | 100308/10-12<br>12 mm<br>20 pièces | 100308/10-14<br>14 mm<br>30 pièces | 100308/10-15<br>15 mm<br>10 pièces |
|-----------------------------------|-----------------------------------|------------------------------------|------------------------------------|------------------------------------|------------------------------------|

Assortiment de goupilles fendues  
200 pièces - Diamètre 1.00 mm

**100308A10**



2 Rue Gédéral Hoche  
06000 NICE  
Tel : 0493 8574 32  
Fax : 0493 923 902  
Mail : comptoir@comptoir-nicois.com  
Web : www.cnfhb.com

|                                    |                                    |                                    |                                    |                                    |  |
|------------------------------------|------------------------------------|------------------------------------|------------------------------------|------------------------------------|--|
| 100308/10-16<br>16 mm<br>30 pièces | 100308/10-17<br>17 mm<br>30 pièces | 100308/10-18<br>18 mm<br>30 pièces | 100308/10-19<br>19 mm<br>10 pièces | 100308/10-20<br>20 mm<br>10 pièces |  |
|------------------------------------|------------------------------------|------------------------------------|------------------------------------|------------------------------------|--|



■ Barrettes - goupilles fendues

**RÉASSORT ASSORTIMENT 100311/100**

Vendues par 10 de même largeur - Ø 1.20 mm - Ø de la tête 1.90 mm

| Largeur | REF.             | Largeur | REF.             |
|---------|------------------|---------|------------------|
| 10 mm   | <b>100311/10</b> | 22 mm   | <b>100311/22</b> |
| 12 mm   | <b>100311/12</b> | 23 mm   | <b>100311/23</b> |
| 14 mm   | <b>100311/14</b> | 24 mm   | <b>100311/24</b> |
| 16 mm   | <b>100311/16</b> | 26 mm   | <b>100311/26</b> |
| 18 mm   | <b>100311/18</b> | 28 mm   | <b>100311/28</b> |
| 20 mm   | <b>100311/20</b> | 30 mm   | <b>100311/30</b> |

Par 100 de même taille  
-10 %



Assortiment de barrettes à pression  
60 pièces - Diamètre 1.20 mm  
**100311**

2 Rue Général Roche  
06000 NICE  
Tel : 0493857432  
Fax : 0493923902  
Mail : contact@comptoir-nicois.com  
Web : www.cnfhb.com

|           |           |           |           |           |           |
|-----------|-----------|-----------|-----------|-----------|-----------|
| 100311/10 | 100311/12 | 100311/14 | 100311/16 | 100311/18 | 100311/20 |
|-----------|-----------|-----------|-----------|-----------|-----------|



**RÉASSORT ASSORTIMENT 100023D**

Vendues par 10 de même largeur - Ø 1.05 mm - Ø de la tête 3.00 mm

| Largeur | REF.             | Largeur | REF.             |
|---------|------------------|---------|------------------|
| 10 mm   | <b>100023D10</b> | 16 mm   | <b>100023D16</b> |
| 12 mm   | <b>100023D12</b> | 18 mm   | <b>100023D18</b> |
| 14 mm   | <b>100023D14</b> | 20 mm   | <b>100023D20</b> |

Par 100 de même taille  
-10 %



Barrettes à rivets Dorés 3 mm  
Diamètre 1.05 x 60 pièces  
**100023D**

2 Rue Général Roche  
06000 NICE  
Tel : 0493857432  
Fax : 0493923902  
Mail : contact@comptoir-nicois.com  
Web : www.cnfhb.com

|                    |                    |                    |                    |                    |                    |
|--------------------|--------------------|--------------------|--------------------|--------------------|--------------------|
| 100023D10<br>10 mm | 100023D12<br>12 mm | 100023D14<br>14 mm | 100023D16<br>16 mm | 100023D18<br>18 mm | 100023D20<br>20 mm |
|--------------------|--------------------|--------------------|--------------------|--------------------|--------------------|

| Largeur | REF.             | Largeur | REF.             |
|---------|------------------|---------|------------------|
| 22 mm * | <b>100023D22</b> | 24 mm * | <b>100023D24</b> |

\* Ø 1.50 mm. Ø de la tête 3.20 mm. Vendues par 4

**RÉASSORT ASSORTIMENT 100023C**

Vendues par 10 de même largeur - Ø 1.30 mm - Ø de la tête 3.00 mm

| Largeur | REF.             | Largeur | REF.             |
|---------|------------------|---------|------------------|
| 12 mm   | <b>100023C12</b> | 18 mm   | <b>100023C18</b> |
| 14 mm   | <b>100023C14</b> | 20 mm   | <b>100023C20</b> |
| 16 mm   | <b>100023C16</b> |         |                  |

Par 100 de même taille  
-10 %



Barrettes à vis chromées 3 mm  
Diamètre 1.30 x 60 pièces  
**100023C**

2 Rue Général Roche  
06000 NICE  
Tel : 0493857432  
Fax : 0493923902  
Mail : contact@comptoir-nicois.com  
Web : www.cnfhb.com

|                    |                    |                    |                    |                    |
|--------------------|--------------------|--------------------|--------------------|--------------------|
| 100023C12<br>12 mm | 100023C14<br>14 mm | 100023C16<br>16 mm | 100023C18<br>18 mm | 100023C20<br>20 mm |
|--------------------|--------------------|--------------------|--------------------|--------------------|

| Largeur | REF.             | Largeur | REF.             | Largeur | REF.             |
|---------|------------------|---------|------------------|---------|------------------|
| 22 mm * | <b>100023C22</b> | 24 mm * | <b>100023C24</b> | 26 mm * | <b>100023C26</b> |

\* Vendues par 4

**RÉASSORT ASSORTIMENT 100308A9**

Vendues par 20 de même largeur - Ø 0.90 mm

| Largeur | REF.               | Largeur | REF.               | Larg. en mm | REF.               |
|---------|--------------------|---------|--------------------|-------------|--------------------|
| 6 mm    | <b>100308/9-06</b> | 16 mm   | <b>100308/9-16</b> | 22 mm       | <b>100308/9-22</b> |
| 8 mm    | <b>100308/9-08</b> | 17 mm   | <b>100308/9-17</b> | 24 mm       | <b>100308/9-24</b> |
| 10 mm   | <b>100308/9-10</b> | 18 mm   | <b>100308/9-18</b> | 26 mm       | <b>100308/9-26</b> |
| 12 mm   | <b>100308/9-12</b> | 19 mm   | <b>100308/9-19</b> | 28 mm       | <b>100308/9-28</b> |
| 14 mm   | <b>100308/9-14</b> | 20 mm   | <b>100308/9-20</b> | 30 mm       | <b>100308/9-30</b> |
| 15 mm   | <b>100308/9-15</b> |         |                    |             |                    |

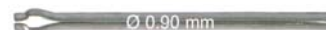

Assortiment de goupilles fendues  
200 pièces - Diamètre 0.90 mm  
**100308A9**

2 Rue Général Roche  
06000 NICE  
Tel : 0493857432  
Fax : 0493923902  
Mail : contact@comptoir-nicois.com  
Web : www.cnfhb.com

|                                   |                                   |                                   |                                   |                                   |                                   |
|-----------------------------------|-----------------------------------|-----------------------------------|-----------------------------------|-----------------------------------|-----------------------------------|
| 100308/9-06<br>6 mm<br>30 pièces  | 100308/9-08<br>8 mm<br>30 pièces  | 100308/9-10<br>10 mm<br>30 pièces | 100308/9-12<br>12 mm<br>20 pièces | 100308/9-14<br>14 mm<br>30 pièces | 100308/9-15<br>15 mm<br>30 pièces |
| 100308/9-16<br>16 mm<br>30 pièces | 100308/9-17<br>17 mm<br>30 pièces | 100308/9-18<br>18 mm<br>30 pièces | 100308/9-19<br>19 mm<br>30 pièces | 100308/9-20<br>20 mm<br>30 pièces |                                   |

**RÉASSORT ASSORTIMENT 100308A10**

Vendues par 20 de même largeur - Ø 1.00 mm

| Largeur | REF.                | Largeur | REF.                | Largeur | REF.                |
|---------|---------------------|---------|---------------------|---------|---------------------|
| 6 mm    | <b>100308/10-06</b> | 16 mm   | <b>100308/10-16</b> | 22 mm   | <b>100308/10-22</b> |
| 8 mm    | <b>100308/10-08</b> | 17 mm   | <b>100308/10-17</b> | 24 mm   | <b>100308/10-24</b> |
| 10 mm   | <b>100308/10-10</b> | 18 mm   | <b>100308/10-18</b> | 26 mm   | <b>100308/10-26</b> |
| 12 mm   | <b>100308/10-12</b> | 19 mm   | <b>100308/10-19</b> | 28 mm   | <b>100308/10-28</b> |
| 14 mm   | <b>100308/10-14</b> | 20 mm   | <b>100308/10-20</b> | 30 mm   | <b>100308/10-30</b> |
| 15 mm   | <b>100308/10-15</b> |         |                     |         |                     |



Assortiment de goupilles fendues  
200 pièces - Diamètre 1.00 mm  
**100308A10**

2 Rue Général Roche  
06000 NICE  
Tel : 0493857432  
Fax : 0493923902  
Mail : contact@comptoir-nicois.com  
Web : www.cnfhb.com

|                                    |                                    |                                    |                                    |                                    |                                    |
|------------------------------------|------------------------------------|------------------------------------|------------------------------------|------------------------------------|------------------------------------|
| 100308/10-06<br>6 mm<br>30 pièces  | 100308/10-08<br>8 mm<br>30 pièces  | 100308/10-10<br>10 mm<br>30 pièces | 100308/10-12<br>12 mm<br>20 pièces | 100308/10-14<br>14 mm<br>30 pièces | 100308/10-15<br>15 mm<br>30 pièces |
| 100308/10-16<br>16 mm<br>30 pièces | 100308/10-17<br>17 mm<br>30 pièces | 100308/10-18<br>18 mm<br>30 pièces | 100308/10-19<br>19 mm<br>30 pièces | 100308/10-20<br>20 mm<br>30 pièces |                                    |

## ■ Barrettes - goupilles fendues

### DOUBLE SÉCURITÉ Ø 2.00 MM "GRANDE LONGUEUR"

ACIER INOXYDABLE. Ø 2.00 mm. Vendues par 10 de même largeur.

| Largeur | REF.             | Largeur | REF.             | Par 100 de même taille |
|---------|------------------|---------|------------------|------------------------|
| 24 mm   | <b>100315/24</b> | 28 mm   | <b>100315/28</b> | -10 %                  |
| 26 mm   | <b>100315/26</b> | 30 mm   | <b>100315/30</b> |                        |



### TÉLÉSCOPIQUES Ø 1.90 MM

MAILLECHORT. Ø 1.90 mm. Vendues par 10 de même largeur.

| Largeur  | REF.                | Largeur  | REF.                | Largeur  | REF.                | Par 100 de même taille |
|----------|---------------------|----------|---------------------|----------|---------------------|------------------------|
| 10/15 mm | <b>100304/10-15</b> | 18/24 mm | <b>100304/18-24</b> | 23/30 mm | <b>100304/23-30</b> | -10 %                  |
| 12/18 mm | <b>100304/12-18</b> | 20/27 mm | <b>100304/20-27</b> | 30/37 mm | <b>100304/30-37</b> |                        |
| 15/22 mm | <b>100304/15-22</b> |          |                     |          |                     |                        |



### FEMELLES TÉLÉSCOPIQUES Ø 1.80 MM

ACIER INOXYDABLE. Ø 1.80 mm. Vendues par 10 de même largeur.

| Largeur  | REF.                | Largeur  | REF.                | Par 100 de même taille |
|----------|---------------------|----------|---------------------|------------------------|
| 8/12 mm  | <b>100306/8-12</b>  | 15/22 mm | <b>100306/15-22</b> | -10 %                  |
| 10/15 mm | <b>100306/10-15</b> | 18/24 mm | <b>100306/18-24</b> |                        |
| 12/18 mm | <b>100306/12-18</b> |          |                     |                        |



### PINCE À COURBER LES ANSES

Longueur : 150 mm  
 Largeur des mâchoires : 25 mm  
**REF : 100101**



■ Goupilles moletées - barrettes spéciales

|                                  |                                  |                                   |                                   |                                   |                                   |                                   |                                   |                                   |                                   |
|----------------------------------|----------------------------------|-----------------------------------|-----------------------------------|-----------------------------------|-----------------------------------|-----------------------------------|-----------------------------------|-----------------------------------|-----------------------------------|
| 100522/0-06<br>4 mm<br>10 pièces | 100522/0-08<br>8 mm<br>10 pièces | 100522/0-10<br>10 mm<br>10 pièces | 100522/0-12<br>12 mm<br>10 pièces | 100522/0-14<br>14 mm<br>10 pièces | 100522/0-16<br>16 mm<br>10 pièces | 100522/0-18<br>18 mm<br>10 pièces | 100522/0-20<br>20 mm<br>10 pièces | 100522/0-21<br>21 mm<br>10 pièces | 100522/0-22<br>22 mm<br>10 pièces |
|----------------------------------|----------------------------------|-----------------------------------|-----------------------------------|-----------------------------------|-----------------------------------|-----------------------------------|-----------------------------------|-----------------------------------|-----------------------------------|

Assortiment de goupilles moletées  
200 pièces - Diamètre 0.90 mm  
**100522A9**

2 Rue Général Hache  
86000 Niçé  
Tel : 0493857432  
Fax : 0493923902  
Mail : contact@comptoir-nicois.com  
Web : www.cnfhb.com

**GOUPILLES MOLETÉES Ø 0.90 MM**

En acier inoxydable. Assortiment de 200  
Dimensions 06-08-10-12-14-16-17-18-19-20-21-22 mm  
REF : 100522A9

|                                   |                                   |                                    |                                    |                                    |                                    |                                    |                                    |                                    |                                    |
|-----------------------------------|-----------------------------------|------------------------------------|------------------------------------|------------------------------------|------------------------------------|------------------------------------|------------------------------------|------------------------------------|------------------------------------|
| 100522/10-06<br>6 mm<br>10 pièces | 100522/10-08<br>8 mm<br>10 pièces | 100522/10-10<br>10 mm<br>10 pièces | 100522/10-12<br>12 mm<br>10 pièces | 100522/10-14<br>14 mm<br>10 pièces | 100522/10-16<br>16 mm<br>10 pièces | 100522/10-18<br>18 mm<br>10 pièces | 100522/10-20<br>20 mm<br>10 pièces | 100522/10-21<br>21 mm<br>10 pièces | 100522/10-22<br>22 mm<br>10 pièces |
|-----------------------------------|-----------------------------------|------------------------------------|------------------------------------|------------------------------------|------------------------------------|------------------------------------|------------------------------------|------------------------------------|------------------------------------|

Assortiment de goupilles moletées  
200 pièces - Diamètre 1.00 mm  
**100522A10**

2 Rue Général Hache  
86000 Niçé  
Tel : 0493857432  
Fax : 0493923902  
Mail : contact@comptoir-nicois.com  
Web : www.cnfhb.com

**GOUPILLES MOLETÉES Ø 1.00 MM**

En acier inoxydable. Assortiment de 200  
Dimensions 06-08-10-12-14-16-17-18-19-20-21-22 mm  
REF : 100522A10

|                      |                      |                      |                      |                      |
|----------------------|----------------------|----------------------|----------------------|----------------------|
| 100522/0-22<br>22 mm | 100522/0-24<br>24 mm | 100522/0-26<br>26 mm | 100522/0-28<br>28 mm | 100522/0-30<br>30 mm |
|----------------------|----------------------|----------------------|----------------------|----------------------|

Assortiment de goupilles moletées GL  
200 pièces - Diamètre 0.90 mm  
**100522A9GL**

2 Rue Général Hache  
86000 Niçé  
Tel : 0493857432  
Fax : 0493923902  
Mail : contact@comptoir-nicois.com  
Web : www.cnfhb.com

**GOUPILLES MOLETÉES Ø 0.90 MM GL**

En acier inoxydable. Assortiment de 200  
Dimensions 22-24-26-28-30 mm  
REF : 100522A9GL

|                       |                       |                       |                       |                       |
|-----------------------|-----------------------|-----------------------|-----------------------|-----------------------|
| 100522/10-22<br>22 mm | 100522/10-24<br>24 mm | 100522/10-26<br>26 mm | 100522/10-28<br>28 mm | 100522/10-30<br>30 mm |
|-----------------------|-----------------------|-----------------------|-----------------------|-----------------------|

Assortiment de goupilles moletées GL  
200 pièces - Diamètre 1.00 mm  
**100522A10GL**

2 Rue Général Hache  
86000 Niçé  
Tel : 0493857432  
Fax : 0493923902  
Mail : contact@comptoir-nicois.com  
Web : www.cnfhb.com

**GOUPILLES MOLETÉES Ø 1.00 MM GL**

En acier inoxydable. Assortiment de 200  
Dimensions 22-24-26-28-30 mm  
REF : 100522A10GL

REASSORT PAGE 90

■ Barrettes prestigieuses

|                                 |                                 |                                 |                                 |                                 |                                |
|---------------------------------|---------------------------------|---------------------------------|---------------------------------|---------------------------------|--------------------------------|
| 100316/13<br>13 mm<br>10 pièces | 100316/19<br>19 mm<br>10 pièces | 100316/20<br>20 mm<br>10 pièces | 100317/20<br>20 mm<br>10 pièces | 100340/20<br>20 mm<br>10 pièces | 100341/20<br>20 mm<br>5 pièces |
|---------------------------------|---------------------------------|---------------------------------|---------------------------------|---------------------------------|--------------------------------|

Assortiment de barrettes  
prestigieuses  
**100630**

2 Rue Général Hache  
86000 Niçé  
Tel : 0493857432  
Fax : 0493923902  
Mail : contact@comptoir-nicois.com  
Web : www.cnfhb.com

|                                 |                                 |                                 |                                 |
|---------------------------------|---------------------------------|---------------------------------|---------------------------------|
| 100342/13<br>13 mm<br>10 pièces | 100342/17<br>17 mm<br>10 pièces | 100342/19<br>19 mm<br>10 pièces | 100342/20<br>20 mm<br>10 pièces |
|---------------------------------|---------------------------------|---------------------------------|---------------------------------|

**BARRETTES PRESTIGES**

Assortiment de 100 pièces  
10 x 100316/13 10 x 100316/19 10 x 100316/20  
10 x 100317/20 10 x 100340/20 5 x 100341/20  
10 x 100342/13 5 x 100343/13 10 x 100342/17  
10 x 100342/19 10 x 100342/20  
REF : 100630

**SPÉCIALES FORTES DOUBLE SÉCURITÉ Ø 1.80 MM**

ACIER INOXYDABLE. Ø 1.80 mm. Vendues par 10 de même largeur.

|         |                  |                  |                  |
|---------|------------------|------------------|------------------|
| Largeur | 17 mm            | 19 mm            | 20 mm            |
| REF.    | <b>100342/17</b> | <b>100342/19</b> | <b>100342/20</b> |



**SPÉCIALES FORTES ACIER INOX. SÉCURITÉS DORÉES Ø 1.80 MM**

ACIER INOXYDABLE. Ø 1.80 mm. Longueur 13 mm. Vendues par 10 de même largeur.

REF : 100343/13



**SPÉCIALES FORTES ACIER INOX. DOUBLE SÉCURITÉ Ø 1.80 MM**

ACIER INOXYDABLE. Ø 1.80 mm. Longueur 20 mm. Vendues par 10 de même largeur.

REF : 100340/20



**SPÉCIALES FORTES ACIER INOX. DORÉES DOUBLE SEC. 1.80 MM**

ACIER INOXYDABLE. Ø 1.80 mm. Longueur 20 mm. Vendues par 10 de même largeur.

REF : 100341/20



**SPÉCIALES FORTES ACIER INOX. IMPERDABLES Ø 1.80 MM**

ACIER INOXYDABLE. Ø 1.80 mm. Vendues par 10 de même largeur.

|         |                  |                  |                  |
|---------|------------------|------------------|------------------|
| Largeur | 13 mm            | 19 mm            | 20 mm            |
| REF.    | <b>100316/13</b> | <b>100316/19</b> | <b>100316/20</b> |



**SPÉCIALES FORTES ACIER INOX. IMPERDABLES 2.00 MM**

ACIER INOXYDABLE. Ø 2.00 mm. Longueur 20 mm. Vendues par 10 de même largeur.

REF : 100317/20

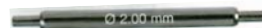

## ■ Goupilles moletées - barrettes spéciales

### RÉASSORT ASSORTIMENT 100522A9

Vendues par 20 de même largeur  
Ø 0.90 mm



|  |                                   |                                   |  |                                   |                                   |
|--|-----------------------------------|-----------------------------------|--|-----------------------------------|-----------------------------------|
| 100522/9-06<br>6 mm<br>10 pièces   | 100522/9-08<br>8 mm<br>10 pièces  | 100522/9-10<br>10 mm<br>10 pièces | 100522/9-12<br>12 mm<br>10 pièces  | 100522/9-14<br>14 mm<br>10 pièces | 100522/9-16<br>16 mm<br>10 pièces |
| Assortiment de goupilles fendues<br>200 pièces - Diamètre 0.90 mm<br><b>100522A9</b> |                                   |                                   | 2 Rue Général Hache<br>06000 NICE<br>Tel : 0493857432<br>Fax : 0493923992<br>Mail : contact@comptoir-nicois.com<br>Web : www.cnfhb.com |                                   |                                   |
| 100522/9-17<br>17 mm<br>10 pièces  | 100522/9-18<br>18 mm<br>10 pièces | 100522/9-19<br>19 mm<br>10 pièces | 100522/9-20<br>20 mm<br>10 pièces  | 100522/9-21<br>21 mm<br>10 pièces | 100522/9-22<br>22 mm<br>10 pièces |

| Largeur | REF.               | Largeur | REF.               |
|---------|--------------------|---------|--------------------|
| 6 mm    | <b>100522/9-06</b> | 17 mm   | <b>100522/9-17</b> |
| 8 mm    | <b>100522/9-08</b> | 18 mm   | <b>100522/9-18</b> |
| 10 mm   | <b>100522/9-10</b> | 19 mm   | <b>100522/9-19</b> |
| 12 mm   | <b>100522/9-12</b> | 20 mm   | <b>100522/9-20</b> |
| 14 mm   | <b>100522/9-14</b> | 21 mm   | <b>100522/9-21</b> |
| 16 mm   | <b>100522/9-16</b> | 22 mm   | <b>100522/9-22</b> |

### RÉASSORT ASSORTIMENT 100522A9GL

Vendues par 20 de même largeur  
Ø 0.90 mm



|  |                      |                      |  |                      |  |
|--|----------------------|----------------------|--|----------------------|--|
| Assortiment de goupilles moletées GL<br>200 pièces - Diamètre 0.90 mm<br><b>100522A9GL</b> |                      |                      | 2 Rue Général Hache<br>06000 NICE<br>Tel : 0493857432<br>Fax : 0493923992<br>Mail : contact@comptoir-nicois.com<br>Web : www.cnfhb.com |                      |  |
| 100522/9-22<br>22 mm   | 100522/9-24<br>24 mm | 100522/9-26<br>26 mm | 100522/9-28<br>28 mm   | 100522/9-30<br>30 mm |  |

| Largeur | REF.               |
|---------|--------------------|
| 22 mm   | <b>100522/9-22</b> |
| 24 mm   | <b>100522/9-24</b> |
| 26 mm   | <b>100522/9-26</b> |
| 28 mm   | <b>100522/9-28</b> |
| 30 mm   | <b>100522/9-30</b> |

### RÉASSORT ASSORTIMENT 100522A10

Vendues par 20 de même largeur  
Ø 1.00 mm



|  |                                    |                                    |  |                                    |                                    |
|--|------------------------------------|------------------------------------|--|------------------------------------|------------------------------------|
| 100522/10-06<br>6 mm<br>10 pièces  | 100522/10-08<br>8 mm<br>10 pièces  | 100522/10-10<br>10 mm<br>10 pièces | 100522/10-12<br>12 mm<br>10 pièces   | 100522/10-14<br>14 mm<br>10 pièces | 100522/10-16<br>16 mm<br>10 pièces |
| Assortiment de goupilles moletées<br>200 pièces - Diamètre 1.00 mm<br><b>100522A10</b> |                                    |                                    | 2 Rue Général Hache<br>06000 NICE<br>Tel : 0493857432<br>Fax : 0493923992<br>Mail : contact@comptoir-nicois.com<br>Web : www.cnfhb.com |                                    |                                    |
| 100522/10-17<br>17 mm<br>10 pièces   | 100522/10-18<br>18 mm<br>10 pièces | 100522/10-19<br>19 mm<br>10 pièces | 100522/10-20<br>20 mm<br>10 pièces   | 100522/10-21<br>21 mm<br>10 pièces | 100522/10-22<br>22 mm<br>10 pièces |

| Largeur | REF.                | Largeur | REF.                |
|---------|---------------------|---------|---------------------|
| 6 mm    | <b>100522/10-06</b> | 17 mm   | <b>100522/10-17</b> |
| 8 mm    | <b>100522/10-08</b> | 18 mm   | <b>100522/10-18</b> |
| 10 mm   | <b>100522/10-10</b> | 19 mm   | <b>100522/10-19</b> |
| 12 mm   | <b>100522/10-12</b> | 20 mm   | <b>100522/10-20</b> |
| 14 mm   | <b>100522/10-14</b> | 21 mm   | <b>100522/10-21</b> |
| 16 mm   | <b>100522/10-16</b> | 22 mm   | <b>100522/10-22</b> |

### RÉASSORT ASSORTIMENT 100522A10GL

Vendues par 20 de même largeur  
Ø 1.00 mm



|   |                       |                       |  |                       |  |
|---|-----------------------|-----------------------|--|-----------------------|--|
| Assortiment de goupilles moletées GL<br>200 pièces - Diamètre 1.00 mm<br><b>100522A10GL</b> |                       |                       | 2 Rue Général Hache<br>06000 NICE<br>Tel : 0493857432<br>Fax : 0493923992<br>Mail : contact@comptoir-nicois.com<br>Web : www.cnfhb.com |                       |  |
| 100522/10-22<br>22 mm   | 100522/10-24<br>24 mm | 100522/10-26<br>26 mm | 100522/10-28<br>28 mm  | 100522/10-30<br>30 mm |  |

| Largeur | REF.                |
|---------|---------------------|
| 22 mm   | <b>100522/10-22</b> |
| 24 mm   | <b>100522/10-24</b> |
| 26 mm   | <b>100522/10-26</b> |
| 28 mm   | <b>100522/10-28</b> |
| 30 mm   | <b>100522/10-30</b> |

### TUBES + GOUPILLES AVEC ENCOCHE CENTRALE

ACIER INOXYDABLE

Assortiment de 40 + 40 pièces (5 de chaque dimensions)

Réassort - Vendues par 10 de même dimension

REF : 100887



| Tube Longueur 12 mm<br>Ø | Goupille Longueur 30 mm<br>Ø | REF.             | Tube Longueur 12 mm<br>Ø | Goupille Longueur 30 mm<br>Ø | REF.             |
|--------------------------|------------------------------|------------------|--------------------------|------------------------------|------------------|
| 1.00 mm                  | 0.70 mm                      | <b>100887/10</b> | 1.50 mm                  | 1.10 mm                      | <b>100887/15</b> |
| 1.10 mm                  | 0.80 mm                      | <b>100887/11</b> | 1.60 mm                  | 1.20 mm                      | <b>100887/16</b> |
| 1.20 mm                  | 0.90 mm                      | <b>100887/12</b> | 1.70 mm                  | 1.30 mm                      | <b>100887/17</b> |
| 1.30 mm                  | 1.00 mm                      | <b>100887/13</b> | 1.80 mm                  | 1.40 mm                      | <b>100887/18</b> |

### BARETTES AVEC RIVETS

ACIER INOXYDABLE

Assortiment de 40 pièces. 4 de chaque

REF : 100545



| Ø H     | Ø T     | Ø L   |
|---------|---------|-------|
| 2.50 mm | 1.80 mm | 30 mm |
| 3.00 mm | 1.80 mm | 30 mm |
| 3.50 mm | 1.80 mm | 30 mm |
| 4.00 mm | 1.80 mm | 36 mm |
| 4.50 mm | 1.80 mm | 36 mm |
| 5.00 mm | 1.80 mm | 36 mm |
| 4.00 mm | 2.00 mm | 36 mm |
| 4.50 mm | 2.00 mm | 36 mm |
| 5.00 mm | 2.00 mm | 36 mm |
| 5.00 mm | 2.20 mm | 36 mm |

### BARETTES AVEC RIVETS

ACIER INOXYDABLE

Assortiment de 40 pièces. 4 de chaque

REF : 100546

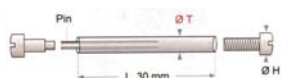

| Ø H     | Ø T     | Ø L   |
|---------|---------|-------|
| 1.50 mm | 1.00 mm | 30 mm |
| 1.50 mm | 1.10 mm | 30 mm |
| 1.60 mm | 1.20 mm | 30 mm |
| 1.80 mm | 1.30 mm | 30 mm |
| 2.00 mm | 1.30 mm | 30 mm |
| 2.50 mm | 1.30 mm | 30 mm |
| 2.00 mm | 1.50 mm | 30 mm |
| 2.50 mm | 1.50 mm | 30 mm |
| 3.00 mm | 1.50 mm | 30 mm |
| 3.50 mm | 1.50 mm | 30 mm |

### GOUPILLES DROITES EN ACIER INOX. LONG. 30 MM

En acier inoxydable.

Assortiment de 100 pièces

Diamètres 0.8, 0.9, 1.0, 1.1, 1.2, 1.3, 1.4, 1.5, 1.6 et 1.8 mm

REF : 100536

|   |         |  |         |
|---|---------|--|---------|
| Goupilles droites en acier inox.<br>Longueur: 30 mm x 100 pièces<br><b>100536</b> |         | 2 Rue Général Hache<br>06000 NICE<br>Tel : 0493857432<br>Fax : 0493923992<br>Mail : contact@comptoir-nicois.com<br>Web : www.cnfhb.com |         |
| 0.80 mm   | 0.90 mm | 1.00 mm  | 1.10 mm |
| 1.20 mm   | 1.30 mm | 1.40 mm  | 1.50 mm |
| 1.60 mm   | 1.80 mm |  |         |





**VIS**  
Assortiment de 1000 vis pour montres.  
Ø 0.60 à 1.40 mm. Chromées et dorées  
**REF : 100386**

|  |       |       |       |       |       |       |       |       |
|--|-------|-------|-------|-------|-------|-------|-------|-------|
| T 1.4  | T 1.6 | T 1.6 | T 1.8 | T 1.8 | T 1.5 | T 1.5 | T 2.0 | T 2.2 |
| F 1.0  | F 1.0 | F 1.0 | F 1.0 | F 1.0 | F 1.2 | F 1.2 | F 1.2 | F 1.2 |
| L 1.5  | L 2.0 | L 2.2 | L 2.5 | L 2.7 | L 1.6 | L 2.0 | L 2.4 | L 2.8 |
| <b>170 vis inox pour fonds de boîtes REF : 100385</b><br>T = Diam. De la tête / F = Diam. Du filetage / L = longueur du filetage |       |       |       |       |       |       |       |       |
| T 2.5  | T 2.3 | T 2.5 | T 2.0 | T 2.0 | T 2.5 | T 2.2 | T 2.2 |       |
| F 1.2  | F 1.2 | F 1.3 | F 1.4 | F 1.4 | F 1.4 | F 1.4 | F 1.4 |       |
| L 3.2  | L 3.6 | L 2.8 | L 1.8 | L 2.2 | L 2.6 | L 3.0 | L 3.3 |       |

**VIS INOX DE FOND DE BOITE**  
Assortiment de 170 vis de fonds de boîtes.  
Diamètre : 1.00 - 1.20 - 1.30 et 1.40 mm  
**REF : 100385**

**VIS SANS TÊTE POUR BRACELETS MÉTAL**

Conditionnement par assortiment de 54 vis  
Réassort - Vendues par 10 de même dimension  
**REF : 100529**

|           |           |           |           |           |           |           |           |           |
|-----------|-----------|-----------|-----------|-----------|-----------|-----------|-----------|-----------|
| 18030/S01 | 18030/S02 | 18030/S03 | 18030/S04 | 18030/S05 | 18030/S06 | 18030/S07 | 18030/S08 | 18030/S09 |
| M 0.80    | 1.00      | 1.10      | 1.10      | 1.20      | 1.20      | 1.20      | 1.20      | 1.20      |
| L 8.80    | 12.10     | 13.60     | 15.00     | 8.60      | 10.00     | 11.00     | 13.00     | 14.00     |
| A 0.95    | 1.30      | 1.70      | 1.20      | 1.70      | 1.20      | 1.70      | 1.70      | 1.70      |

Vis sans tête, pour bracelets en métal  
Bracelet screw pins, without head  
Tornillos sin cabeza, para brazaletes de metal  
Schrauben ohne Kopf, für Metallarmbänder  
Viti senza testina, per braccialetti

**M 0.80 - M 1.40**

**54 pcs** **ACIER INOX STAINLESS STEEL**

|           |           |           |           |           |           |           |           |           |
|-----------|-----------|-----------|-----------|-----------|-----------|-----------|-----------|-----------|
| 18030/S10 | 18030/S11 | 18030/S12 | 18030/S13 | 18030/S14 | 18030/S15 | 18030/S16 | 18030/S17 | 18030/S18 |
| M 1.20    | 1.20      | 1.10      | 1.40      | 1.40      | 1.40      | 1.40      | 1.40      | 1.40      |
| L 14.40   | 15.20     | 15.50     | 10.00     | 14.00     | 15.00     | 15.90     | 17.30     | 19.40     |
| A 1.60    | 1.50      | 1.20      | 1.40      | 1.70      | 1.70      | 1.50      | 1.50      | 1.50      |

**BRIDES DE FIXATION DE MOUVEMENTS**

Conditionnement par assortiment de 100 pièces  
**REF : 100145**

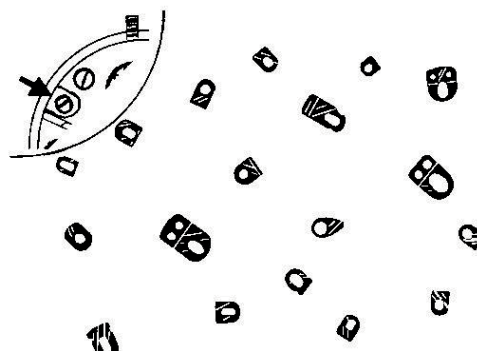

| Ø du filetage M | Longueur L | Ø de la vis A | REF.      |
|-----------------|------------|---------------|-----------|
| 0.80 mm         | 8.80 mm    | 0.95 mm       | 100529/01 |
| 1.00 mm         | 12.10 mm   | 1.30 mm       | 100529/02 |
| 1.10 mm         | 13.60 mm   | 1.70 mm       | 100529/03 |
| 1.10 mm         | 15.00 mm   | 1.20 mm       | 100529/04 |
| 1.20 mm         | 8.60 mm    | 1.70 mm       | 100529/05 |
| 1.20 mm         | 10.00 mm   | 1.20 mm       | 100529/06 |
| 1.20 mm         | 11.00 mm   | 1.70 mm       | 100529/07 |
| 1.20 mm         | 13.00 mm   | 1.70 mm       | 100529/08 |
| 1.20 mm         | 14.00 mm   | 1.70 mm       | 100529/09 |
| 1.20 mm         | 14.40 mm   | 1.60 mm       | 100529/10 |
| 1.20 mm         | 15.20 mm   | 1.50 mm       | 100529/11 |
| 1.10 mm         | 15.50 mm   | 1.20 mm       | 100529/12 |
| 1.40 mm         | 10.00 mm   | 1.40 mm       | 100529/13 |
| 1.40 mm         | 14.00 mm   | 1.70 mm       | 100529/14 |
| 1.40 mm         | 15.00 mm   | 1.70 mm       | 100529/15 |
| 1.40 mm         | 15.90 mm   | 1.50 mm       | 100529/16 |
| 1.40 mm         | 17.30 mm   | 1.50 mm       | 100529/17 |
| 1.40 mm         | 17.30 mm   | 1.50 mm       | 100529/18 |

**VIS DE BRIDE DE PILES**

Conditionnement par assortiment de 100 pièces  
**REF : 100086**

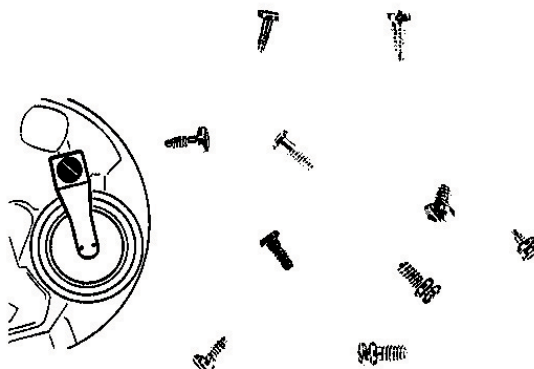

## Goupilles

**200** Pièces  
Stück **BERGEON**

**Goupilles en acier** pour pendules et réveils, assorties.

Sortierte **Stahl-Stifte** für Pendulen und Wecker. Assorted **Pins in steel** for clocks and alarm clocks.

Surtido de **clavijas de acero** para reloj de péndolas y despertadores.



No 10008 Gr. 7  
Swiss made

**200** Pièces  
Stück **BERGEON**

**Goupilles laiton** pour pendules et réveil, assorties.

Sortierte **Messing-stifte** für Pendulen und Wecker. **Pins in brass** assorted for clocks and alarm-clocks.

**Clavijas de latón** surtidas para relojes de pared y despertadores.



No 10009 Gr. 9  
Swiss made

### GOUPILLES POUR PENDULES ET RÉVEILS BERGEON®

**BERGEON**

|        | Ø                          | REF.          |
|--------|----------------------------|---------------|
| ACIER  | De 0.3-0.5<br>à 1.5-1.7 mm | <b>100294</b> |
| LAITON | De 0.3-0.5<br>à 1.5-1.7 mm | <b>100295</b> |



### GOUPILLES LONGUES

Longueur 30-40 mm. Conditionnement par 100.

|        | Ø                  | REF.          |
|--------|--------------------|---------------|
| NICKEL | De 0.4<br>à 1.5 mm | <b>100297</b> |
| LAITON | De 0.4<br>à 1.5 mm | <b>100296</b> |

### GOUPILLES ACIER PAR TAILLE

Conditionnement par 100 de même taille.

**BERGEON**

**BERGEON** No 2662

minimum maximum

**100**

**Goupilles acier** pour pendules  
**Stahl-Stifte** für Grossuhren  
**Steel pins** for clock  
**Pasadores acero** para relojes de pared

Grandeur  
Grösse  
Size  
Dimensiones

| Ø minimum | Ø maximum | Longueur | REF.              |
|-----------|-----------|----------|-------------------|
| 0.30 mm   | 0.50 mm   | 10 mm    | <b>100087/0.3</b> |
| 0.40 mm   | 0.60 mm   | 10 mm    | <b>100087/0.4</b> |
| 0.50 mm   | 0.70 mm   | 10 mm    | <b>100087/0.5</b> |
| 0.60 mm   | 0.84 mm   | 12 mm    | <b>100087/0.6</b> |
| 0.70 mm   | 0.94 mm   | 12 mm    | <b>100087/0.7</b> |
| 0.80 mm   | 1.04 mm   | 12 mm    | <b>100087/0.8</b> |
| 0.90 mm   | 1.14 mm   | 15 mm    | <b>100087/0.9</b> |
| 1.00 mm   | 1.30 mm   | 15 mm    | <b>100087/1.0</b> |
| 1.10 mm   | 1.40 mm   | 15 mm    | <b>100087/1.1</b> |
| 1.20 mm   | 1.50 mm   | 15 mm    | <b>100087/1.2</b> |
| 1.30 mm   | 1.60 mm   | 15 mm    | <b>100087/1.3</b> |
| 1.50 mm   | 1.80 mm   | 15 mm    | <b>100087/1.5</b> |



**JAUGE POUR COURONNE BERGEON®**

Permet de mesurer le filtage des tiges de remontoir, les  $\varnothing$  des tubes et de la couronne.

Pour tiges  $\varnothing$  0.60-0.70-0.80-0.90-1.00-1.20 mm

REF : 100154



**TUBES DE BOITES "T" 130 À 180**

ACIER INOXYDABLE

Assortiment de 144 pièces

REF : 100690

|                        |                        |                        |                        |                        |                        |
|------------------------|------------------------|------------------------|------------------------|------------------------|------------------------|
| 47.003-25A             | 47.003-26              | 47.003-27              | 47.003-28              | 47.003-29              | 47.003-30              |
| $\varnothing$ T : 1.30 | $\varnothing$ T : 1.60 | $\varnothing$ T : 1.60 | $\varnothing$ T : 1.60 | $\varnothing$ T : 1.60 | $\varnothing$ T : 1.60 |
| $\varnothing$ D : 1.30 | $\varnothing$ D : 1.50 | $\varnothing$ D : 1.50 | $\varnothing$ D : 1.50 | $\varnothing$ D : 1.50 | $\varnothing$ D : 1.50 |
| L1 : 2.00              | L1 : 2.50              | L1 : 2.20              | L1 : 2.20              | L1 : 2.30              | L1 : 2.40              |
| L2 : 2.00              | L2 : 1.20              | L2 : 1.20              | L2 : 1.20              | L2 : 1.20              | L2 : 1.20              |

|                        |                        |                        |                        |                        |                        |
|------------------------|------------------------|------------------------|------------------------|------------------------|------------------------|
| 47.003-31              | 47.003-32              | 47.003-33              | 47.003-34              | 47.003-35              | 47.003-36A             |
| $\varnothing$ T : 1.60 | $\varnothing$ T : 1.60 | $\varnothing$ T : 1.60 | $\varnothing$ T : 1.50 | $\varnothing$ T : 1.50 | $\varnothing$ T : 1.80 |
| $\varnothing$ D : 1.50 | $\varnothing$ D : 1.50 | $\varnothing$ D : 1.50 | $\varnothing$ D : 1.40 | $\varnothing$ D : 1.40 | $\varnothing$ D : 1.60 |
| L1 : 2.70              | L1 : 3.00              | L1 : 2.60              | L1 : 2.40              | L1 : 2.50              | L1 : 4.80              |
| L2 : 1.40              | L2 : 1.40              | L2 : 1.40              | L2 : 1.20              | L2 : 1.20              | L2 : 1.50              |

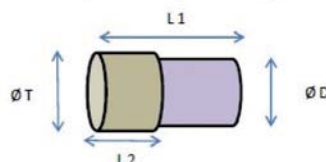

**TUBES DE BOITES "T" 200**

ACIER INOXYDABLE

Assortiment de 144 pièces

REF : 100688

|                        |                        |                        |                        |                        |                        |
|------------------------|------------------------|------------------------|------------------------|------------------------|------------------------|
| 47.003-13              | 47.003-14              | 47.003-15              | 47.003-16              | 47.003-17              | 47.003-18              |
| $\varnothing$ T : 2.00 | $\varnothing$ T : 2.00 | $\varnothing$ T : 2.00 | $\varnothing$ T : 2.00 | $\varnothing$ T : 2.00 | $\varnothing$ T : 2.00 |
| $\varnothing$ D : 1.80 | $\varnothing$ D : 1.80 | $\varnothing$ D : 1.80 | $\varnothing$ D : 1.80 | $\varnothing$ D : 1.80 | $\varnothing$ D : 1.80 |
| L1 : 2.40              | L1 : 2.80              | L1 : 2.80              | L1 : 3.30              | L1 : 3.90              | L1 : 4.50              |
| L2 : 1.15              | L2 : 1.15              | L2 : 1.50              | L2 : 1.50              | L2 : 1.50              | L2 : 1.50              |

|                        |                        |                        |                        |                        |                        |
|------------------------|------------------------|------------------------|------------------------|------------------------|------------------------|
| 47.003-19              | 47.003-20              | 47.003-21              | 47.003-22              | 47.003-23              | 47.003-24              |
| $\varnothing$ T : 2.00 | $\varnothing$ T : 2.00 | $\varnothing$ T : 2.00 | $\varnothing$ T : 2.00 | $\varnothing$ T : 2.00 | $\varnothing$ T : 2.00 |
| $\varnothing$ D : 1.90 | $\varnothing$ D : 1.90 | $\varnothing$ D : 1.90 | $\varnothing$ D : 1.90 | $\varnothing$ D : 1.90 | $\varnothing$ D : 1.90 |
| L1 : 3.30              | L1 : 3.80              | L1 : 3.00              | L1 : 3.60              | L1 : 4.20              | L1 : 4.80              |
| L2 : 1.15              | L2 : 1.15              | L2 : 1.50              | L2 : 1.50              | L2 : 1.50              | L2 : 1.50              |

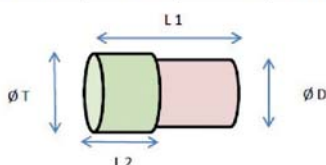

**TUBES DE BOITES "T" 250**

ACIER INOXYDABLE

Assortiment de 144 pièces

REF : 100689

|                        |                        |                        |                        |                        |                        |
|------------------------|------------------------|------------------------|------------------------|------------------------|------------------------|
| 47.003-01              | 47.003-02              | 47.003-03              | 47.003-04              | 47.003-05              | 47.003-06              |
| $\varnothing$ T : 2.50 | $\varnothing$ T : 2.50 | $\varnothing$ T : 2.50 | $\varnothing$ T : 2.50 | $\varnothing$ T : 2.50 | $\varnothing$ T : 2.50 |
| $\varnothing$ D : 1.90 | $\varnothing$ D : 1.90 | $\varnothing$ D : 1.90 | $\varnothing$ D : 1.90 | $\varnothing$ D : 2.00 | $\varnothing$ D : 2.00 |
| L1 : 3.20              | L1 : 3.85              | L1 : 4.95              | L1 : 5.05              | L1 : 3.55              | L1 : 4.25              |
| L2 : 1.90              | L2 : 1.90              | L2 : 1.90              | L2 : 1.90              | L2 : 1.90              | L2 : 1.90              |

|                        |                        |                        |                        |                        |                        |
|------------------------|------------------------|------------------------|------------------------|------------------------|------------------------|
| 47.003-07              | 47.003-08              | 47.003-09              | 47.003-10              | 47.003-11              | 47.003-12              |
| $\varnothing$ T : 2.50 | $\varnothing$ T : 2.50 | $\varnothing$ T : 2.50 | $\varnothing$ T : 2.50 | $\varnothing$ T : 2.50 | $\varnothing$ T : 2.50 |
| $\varnothing$ D : 2.00 | $\varnothing$ D : 2.00 | $\varnothing$ D : 2.20 | $\varnothing$ D : 2.20 | $\varnothing$ D : 2.20 | $\varnothing$ D : 2.20 |
| L1 : 4.45              | L1 : 4.75              | L1 : 3.20              | L1 : 3.50              | L1 : 4.05              | L1 : 4.35              |
| L2 : 1.90              | L2 : 1.90              | L2 : 1.90              | L2 : 1.90              | L2 : 1.90              | L2 : 1.90              |

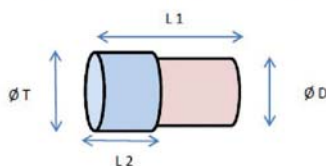

RETROUVEZ L'ENSEMBLE DE NOS PRODUITS, TARIFS, AINSI QUE LES DERNIÈRES NOUVEAUTÉS SUR NOTRE SITE DE VENTE EN LIGNE

[www.cnfhb.com](http://www.cnfhb.com)

## ■ Couronnes vissées

### ASSORTIMENT COURONNES VISSÉES

Avec Tubes et joints  
Assortiment de 12 pièces Acier et Plaquées  
**REF : 100532**

FORME ANTIQUE



### REASSORT COURONNES VISSÉES

Avec Tubes et joints  
Vendues à l'unité avec joint et tube  
**REF : 100532.....**

|   |                              |                              |  |                                |                              |
|---|------------------------------|------------------------------|--|--------------------------------|------------------------------|
| 100532A-102/4.00<br>3 x 0.25              | 100532A-102/4.50<br>3 x 0.25 | 100532A-102/5.25<br>3 x 0.25 | 100532A-101/4.50<br>3.5 x 0.25   | 100532A-101/5.25<br>3.5 x 0.25 | 100532A-103/5.25<br>4 x 0.35 |
| Couronne à vis Asst x 12<br><b>100532</b> |                              |                              | Le site officiel est :<br>www.cnfhb.com<br>Tel : 04.93.85.74.32<br>Fax : 04.93.92.39.02<br>Mail : comptoirnicois@comptoirnicois.com<br>Web : www.cnfhb.com |                                |                              |
| 100532D-102/4.00<br>3 x 0.25              | 100532D-102/4.50<br>3 x 0.25 | 100532D-102/5.25<br>3 x 0.25 | 100532D-101/4.50<br>3.5 x 0.25   | 100532D-101/5.25<br>3.5 x 0.25 | 100532D-103/5.25<br>4 x 0.35 |

### COURONNES VISSÉES

En ce qui concerne les dimensions, la réf. 60.530 (3.50/90-190) a par exemple un diamètre de 3.50 mm, un pas de vis de 90 et un tube "T" de 190 et "M" de 3.0 mm.  
Livrées avec tube et joint.  
VOIR TABLEAU CI-DESSOUS POUR VOTRE COMMANDE  
**REF : 100432/.....**

FABRICATION EUROPÉENNE

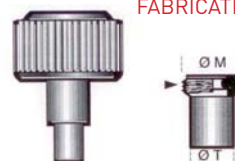

**NOUVEAU**

| M = Diam 3.0 mm     |                              |                              |                              |                              |                                   |                              |                                   |                              |                                   |                              |
|---------------------|------------------------------|------------------------------|------------------------------|------------------------------|-----------------------------------|------------------------------|-----------------------------------|------------------------------|-----------------------------------|------------------------------|
| ACIER INOX          | <b>60.530</b><br>3.50/90-190 | <b>60.522</b><br>3.50/90-190 | <b>60.501</b><br>3.75/90-200 | <b>60.502</b><br>4.00/90-200 | <b>OBUS 60.503</b><br>4.00/90-200 | <b>60.504</b><br>4.50/90-200 | <b>OBUS 60.505</b><br>4.50/90-200 | <b>60.506</b><br>5.00/90-220 | <b>OBUS 60.507</b><br>5.00/90-220 | <b>60.508</b><br>5.50/90-220 |
| PLAQUÉ<br>3 MICRONS | <b>60.030</b><br>3.50/90-190 | <b>60.022</b><br>3.50/90-190 | <b>60.001</b><br>3.75/90-200 | <b>60.002</b><br>4.00/90-200 | <b>OBUS 60.003</b><br>4.00/90-200 | <b>60.004</b><br>4.50/90-200 | <b>OBUS 60.005</b><br>4.50/90-200 | <b>60.006</b><br>5.00/90-220 | <b>OBUS 60.007</b><br>5.00/90-220 | <b>60.008</b><br>5.50/90-220 |
|                     | M =<br>Diam 3.0<br>mm        | M = Diam 3.5 mm              |                              |                              |                                   | M = Diam 4.0 mm              |                                   |                              | M =<br>Diam 4.4<br>mm             |                              |
| ACIER INOX          | <b>60.509</b><br>6.00/90-220 | <b>60.526</b><br>4.50/90-250 | <b>60.525</b><br>4.75/90-250 | <b>60.514</b><br>5.00/90-250 | <b>60.510</b><br>6.00/90-250      | <b>60.513</b><br>5.25/90-270 | <b>60.515</b><br>5.30/90-280      | <b>60.528</b><br>6.00/90-270 | <b>60.516</b><br>6.00/90-290      |                              |
| PLAQUÉ<br>3 MICRONS | <b>60.009</b><br>6.00/90-220 | <b>60.026</b><br>4.50/90-250 | <b>60.025</b><br>4.75/90-250 | <b>60.014</b><br>5.00/90-250 | <b>60.010</b><br>6.00/90-250      | <b>60.013</b><br>5.25/90-270 | <b>60.015</b><br>5.30/90-280      | <b>60.028</b><br>6.00/90-270 | <b>60.016</b><br>6.00/90-290      |                              |



### COURONNES GENRE "YEMA"

Ø de la couronne 6 mm  
Ø tube 250 côté boîte et 320 côté couronne  
Vendue avec tube  
**100432Y**

FABRICATION EUROPÉENNE

### COURONNES VISSÉES POUR "ETA 7750"

Ø de la couronne 5.20 mm  
Ø intérieur du filetage "M" 4 mm  
Tube 250



| PAS       | COULEUR           | REF.                |
|-----------|-------------------|---------------------|
| 90        | ACIER             | <b>100732A90</b>    |
| 90        | PLAQUE 3 MICRONS  | <b>100732D90</b>    |
| 90        | PLAQUE 20 MICRONS | <b>100432D90</b>    |
| 120       | ACIER             | <b>100732A120</b>   |
| 120       | PLAQUE 3 MICRONS  | <b>100732D120</b>   |
| 120       | PLAQUE 20 MICRONS | <b>100432D120</b>   |
| TUBE SEUL |                   | <b>100432/24825</b> |



■ Couronnes de plongées

**COURONNES ÉTANCHES ACIER DOUBLE O'RING PAS 90**

ACIER INOXYDABLE. Étanche 100 m avec 2 joints O'Ring

| Ø      | ÉPAISSEUR | TUBE | REF.           |
|--------|-----------|------|----------------|
| 4.5 mm | 3.5 mm    | 200  | 100448/200.4.5 |
| 5.0 mm | 3.5 mm    | 200  | 100448/200.5.0 |
| 5.5 mm | 3.5 mm    | 200  | 100448/200.5.5 |
| 5.0 mm | 3.5 mm    | 250  | 100448/250.5.0 |
| 5.5 mm | 3.5 mm    | 250  | 100448/250.5.5 |
| 6.0 mm | 3.5 mm    | 250  | 100448/250.6.0 |
| 7.0 mm | 4.0 mm    | 250  | 100448/250.7.0 |
| 8.0 mm | 4.0 mm    | 250  | 100448/250.8.0 |



■ Couronnes étanches

**COURONNES ÉTANCHES O'RING**

| TUBE | Ø en mm | PAS | COND. | RÉFÉRENCE CHROMÉE | RÉFÉRENCE DORÉE |
|------|---------|-----|-------|-------------------|-----------------|
| 160  | 3,0     | 70  | 5     | 100197/160.3.0    | 100187/160.3.0  |
| 160  | 3,0     | 80  | 5     | 100198/160.3.0    | 100188/160.3.0  |
| 160  | 3,0     | 90  | 5     | 100192/160.3.0    | 100193/160.3.0  |
| 160  | 3,5     | 90  | 5     | 100192/160.3.5    | 100193/160.3.5  |
| 160  | 3,8     | 90  | 5     | 100192/160.3.8    | 100193/160.3.8  |
| 180  | 3,5     | 90  | 5     | 100192/180.3.5    | 100193/180.3.5  |
| 200  | 3,5     | 80  | 1     |                   | 100097/5157     |
| 200  | 3,5     | 90  | 5     | 100192/200.3.5    | 100193/200.3.5  |
| 200  | 4,0     | 90  | 5     | 100192/200.4.0    | 100193/200.4.0  |
| 200  | 4,5     | 90  | 5     | 100192/200.4.5    | 100193/200.4.5  |
| 200  | 5,0     | 90  | 5     | 100192/200.5.0    |                 |
| 250  | 4,5     | 90  | 5     | 100192/250.4.5    | 100193/250.4.5  |
| 250  | 5,0     | 90  | 5     | 100192/250.5.0    | 100193/250.5.0  |
| 250  | 5,5     | 90  | 5     | 100192/250.5.5    | 100193/250.5.5  |



**COURONNES ÉTANCHES CANON LONG**

| TUBE | Ø en mm | PAS | COND. | RÉFÉRENCE CHROMÉE | RÉFÉRENCE DORÉE |
|------|---------|-----|-------|-------------------|-----------------|
| 160  | 3,0     | 90  | 5     |                   | 100495/160.3.0  |
| 160  | 3,5     | 90  | 5     |                   | 100495/160.3.5  |
| 200  | 3,5     | 90  | 5     | 100494/200.3.5    | 100495/200.3.5  |
| 200  | 4,0     | 90  | 5     | 100494/200.4.0    | 100495/200.4.0  |
| 200  | 4,5     | 90  | 5     | 100494/200.4.5    | 100495/200.4.5  |

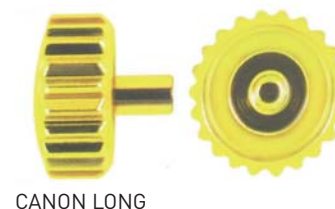

**COURONNES ÉTANCHES MINCES**

| TUBE | Ø en mm | EP. en mm | PAS | COND. | RÉFÉRENCE ACIER | RÉFÉRENCE DORÉE |
|------|---------|-----------|-----|-------|-----------------|-----------------|
| 160  | 3,0     | 1,85      | 90  | 5     | 100492/160.3.0  | 100493/160.3.0  |
| 160  | 3,5     | 1,95      | 90  | 5     | 100492/160.3.5  | 100493/160.3.5  |
| 200  | 3,5     | 2,15      | 90  | 5     | 100492/200.3.5  | 100493/200.3.5  |
| 200  | 4,0     | 2,45      | 90  | 5     | 100492/200.4.0  | 100493/200.4.0  |

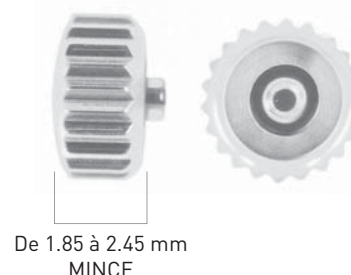

## ■ Couronnes anti-poussière

### COURONNES ANTI-POUSSIÈRE



| Ø en mm | PAS | COND. | RÉFÉRENCE CHROMÉE | RÉFÉRENCE DORÉE   |
|---------|-----|-------|-------------------|-------------------|
| 3,0     | 70  | 5     | <b>100181/3.0</b> | <b>100218/3.0</b> |
| 3,0     | 90  | 5     | <b>100190/3.0</b> | <b>100191/3.0</b> |
| 3,5     | 70  | 5     | <b>100181/3.5</b> | <b>100218/3.5</b> |
| 3,5     | 80  | 5     | <b>100182/3.5</b> | <b>100224/3.5</b> |
| 3,5     | 90  | 5     | <b>100190/3.5</b> | <b>100191/3.5</b> |
| 4,0     | 90  | 5     | <b>100190/4.0</b> | <b>100191/4.0</b> |
| 4,5     | 90  | 5     | <b>100190/4.5</b> | <b>100191/4.5</b> |
| 5,0     | 90  | 5     | <b>100190/5.0</b> | <b>100191/5.0</b> |
| 5,5     | 90  | 5     | <b>100190/5.5</b> |                   |
| 6,0     | 90  | 5     | <b>100190/6.0</b> |                   |

## ■ Couronnes spinelles



### SPINELLES ANTI-POUSSIÈRES PAS 90

| Ø en mm | PIERRE | RÉFÉRENCE CHROMÉE | PIERRE | RÉFÉRENCE DORÉE   |
|---------|--------|-------------------|--------|-------------------|
| 3,0     |        |                   | BLEUE  | <b>100433D3.0</b> |
| 3,5     |        |                   | BLEUE  | <b>100433D3.5</b> |
| 4,0     |        |                   | BLEUE  | <b>100433D4.0</b> |
| 4,5     | NOIRE  | <b>100433C4.5</b> | BLEUE  | <b>100433D4.5</b> |

### SPINELLES ÉTANCHES PAS 90



| Ø en mm | PIERRE TUBE  | RÉFÉRENCE CHROMÉE | RÉFÉRENCE DORÉE   |
|---------|--------------|-------------------|-------------------|
| 3,0     | BLEUE T. 160 | <b>100437C3.0</b> |                   |
| 3,5     | NOIRE T. 160 |                   | <b>100437D3.5</b> |
| 4,0     | NOIRE T.200  | <b>100437C4.0</b> |                   |
| 4,0     | NOIRE T.200  |                   | <b>100437D4.0</b> |

RETROUVEZ L'ENSEMBLE DE NOS PRODUITS, TARIFS,  
AINSI QUE LES DERNIÈRES NOUVEAUTÉS  
SUR NOTRE SITE DE VENTE EN LIGNE

**[www.cnfhb.com](http://www.cnfhb.com)**

ÉTANCHES JAPONAISES

● Couronnes en acier, les autres en doré

| PAS | COULEUR | Ø       | Ø "G"   | HAUTEUR "L" | REF.          |
|-----|---------|---------|---------|-------------|---------------|
| 60  | DORÉE   | 3.00 mm | 1.00 mm | 3.00 mm     | 100097/5573*  |
| 60  | DORÉE   | 3.00 mm | 1.00 mm | 3.25 mm     | 100097/5575*  |
| 60  | ACIER   | 3.20 mm | 1.00 mm | 3.25 mm     | 100097/1709*  |
| 80  | DORÉE   | 3.00 mm | 1.30 mm | 4.00 mm     | 100097/5123*  |
| 80  | DORÉE   | 3.00 mm | 1.30 mm | 3.60 mm     | 100097/5151*  |
| 80  | DORÉE   | 3.50 mm | 2.00 mm | 2.10 mm     | 100097/5157   |
| 80  | DORÉE   | 3.00 mm | 1.20 mm | 3.55 mm     | 100097/5165*  |
| 80  | DORÉE   | 3.50 mm | 1.30 mm | 3.30 mm     | 100097/5149*  |
| 80  | ACIER   | 3.50 mm | 1.35 mm | 4.10 m      | 100097/5161A* |
| 80  | DORÉE   | 3.50 mm | 1.35 mm | 4.10 m      | 100097/5161*  |
| 80  | DORÉE   | 3.50 mm | 1.40 mm | 3.95 mm     | 100097/5163*  |
| 80  | DORÉE   | 3.50 mm | 1.20 mm | 3.85 mm     | 100097/5591*  |
| 80  | DORÉE   | 4.00 mm | 1.70 mm | 4.73 mm     | 100097/5153*  |
| 90  | DORÉE   | 3.50 mm | 1.70 mm | 4.75 mm     | 100097/5145*  |
| 90  | DORÉE   | 3.50 mm | 1.75 mm | 4.82 mm     | 100097/5147*  |
| 90  | DORÉE   | 3.50 mm | 1.80 mm | 4.70 mm     | 100097/5141*  |
| 90  | DORÉE   | 4.00 mm | 2.00 mm | 4.00 mm     | 100097/5155   |
| 90  | DORÉE   | 4.00 mm | 2.00 mm | 4.75 mm     | 100097/5159*  |
| 90  | ACIER   | 4.50 mm | 2.00 mm | 4.45 mm     | 100097/5551*  |
| 90  | ACIER   | 4.00 mm | 2.00 mm | 4.85 mm     | 100097/5563*  |

HT par 3 identiques  
-20 %

\* Toutes ces couronnes sont dans l'assortiment

ASSORTIMENT DE COURONNES JAPONAISES

REF : 100097N

Composé de 36 couronnes

|  |  |  |  |  |  |  |  |   |
|--|--|--|--|--|--|--|--|---|
| <b>100097/5163</b><br>Ø 3.50 x 1.40<br>Ht 3.95<br>Pas 80 | <b>100097/5165</b><br>Ø 3.00 x 1.20<br>Ht 3.55<br>Pas 80 | <b>100097/5591</b><br>Ø 3.50 x 1.20<br>Ht 3.85<br>Pas 80 | <b>100097/5141</b><br>Ø 3.50 x 1.60<br>Ht 4.70<br>Pas 90 | <b>100097/5145</b><br>Ø 3.50 x 1.70<br>Ht 4.75<br>Pas 90 | <b>100097/5147</b><br>Ø 3.50 x 1.75<br>Ht 4.82<br>Pas 90 | <b>100097/5159</b><br>Ø 4.00 x 2.00<br>Ht 4.75<br>Pas 90 | <b>100097/5551</b><br>Ø 4.50 x 2.00<br>Ht 2.50<br>Pas 90 | <b>100097/5563</b><br>Ø 4.00 x 2.00<br>Ht 4.85<br>Pas 90  |
| <b>100097/1709</b><br>Ø 3.00 x 0.95<br>Ht 3.28<br>Pas 60 | <b>100097/5573</b><br>Ø 3.00 x 1.20<br>Ht 2.96<br>Pas 60 | <b>100097/5575</b><br>Ø 3.00 x 0.95<br>Ht 3.28<br>Pas 60 | <b>100097/5123</b><br>Ø 3.00 x 1.30<br>Ht 3.60<br>Pas 80 | <b>100097/5149</b><br>Ø 3.50 x 1.30<br>Ht 3.30<br>Pas 80 | <b>100097/5151</b><br>Ø 3.00 x 1.30<br>Ht 3.00<br>Pas 80 | <b>100097/5153</b><br>Ø 4.00 x 1.70<br>Ht 4.73<br>Pas 80 | <b>100097/5161</b><br>Ø 3.50 x 1.35<br>Ht 4.10<br>Pas 80 | <b>100097/5161A</b><br>Ø 3.50 x 1.35<br>Ht 4.10<br>Pas 80 |



Ø = Ø Couronne  
G = Ø Tube  
L = Hauteur Couronne

## ■ Poussoirs



### ÉTANCHES A VIS

| Couleur | Ø de la vis | Ø de la tête | REF.              |
|---------|-------------|--------------|-------------------|
| ACIER   | 2.50 mm     | 4.00 mm      | <b>100091A4.0</b> |
| ACIER   | 2.50 mm     | 4.50 mm      | <b>100091A4.5</b> |
| ACIER   | 2.50 mm     | 5.00 mm      | <b>100091A5.0</b> |
| JAUNE   | 2.50 mm     | 4.00 mm      | <b>100091J4.0</b> |
| JAUNE   | 2.50 mm     | 4.50 mm      | <b>100091J4.5</b> |
| JAUNE   | 2.50 mm     | 5.00 mm      | <b>100091J5.0</b> |



### ÉTANCHES À VIS ANTIQUE

| Couleur | Ø de la vis | Ø de la tête | REF.           |
|---------|-------------|--------------|----------------|
| ACIER   | 2.50 mm     | 4.00 mm      | <b>100491A</b> |
| JAUNE   | 2.50 mm     | 4.00 mm      | <b>100491J</b> |



### ÉTANCHES À CHASSER

| Couleur | Ø chasse | Ø de la tête | REF.              |
|---------|----------|--------------|-------------------|
| ACIER   | 1.80 mm  | 2.30 mm      | <b>100092A2.3</b> |
| ACIER   | 2.50 mm  | 3.50 mm      | <b>100092A3.5</b> |
| JAUNE   | 1.80 mm  | 2.30 mm      | <b>100092J2.3</b> |
| JAUNE   | 2.50 mm  | 3.50 mm      | <b>100092J3.5</b> |



### OUTIL POUR MONTER ET DÉMONTÉ LES POUSSOIRS

Outil pour monter et démonter les poussoirs et les tubes vissés.  
Livré avec 12 embouts interchangeables.  
Poids : 0.448 kg  
**REF : 100622**



### OUTIL POUR MONTER ET DÉMONTÉ LES POUSSOIRS

Outil pour bloquer et débloquer les verrous des masses oscillantes et pour monter et démonter les poussoirs, les tubes vissés et les trappes de piles.  
Livré avec 17 embouts interchangeables.  
Poids : 0.496 kg  
**REF : 100623**



### OUTIL POUR MONTER ET DÉMONTÉ LES POUSSOIRS

| MODÈLE             | DIMENSIONS | REF.             |
|--------------------|------------|------------------|
| MANCHE SEUL 6 PANS | 90 mm      | <b>100258</b>    |
| EMBOUT TYPE P27    | 3.05 mm    | <b>100258E27</b> |
| EMBOUT TYPE P3     | 3.33 mm    | <b>100258E3</b>  |
| EMBOUT TYPE P39    | 3.50 mm    | <b>100258E39</b> |



DE FORME "SIMPLE"

| Ø en mm | PAS | FORME    | REF. CHROMÉE | REF. DORÉE |
|---------|-----|----------|--------------|------------|
| 4,0     | 90  | LOUIS XV | 100073C4.0   | 100073D4.0 |
| 4,5     | 90  | LOUIS XV | 100073C4.5   | 100073D4.5 |
| 5,0     | 90  | LOUIS XV | 100073C5.0   | 100073D5.0 |
| 6,0     | 90  | LOUIS XV | 100073C6.0   | 100073D6.0 |
| 7,25    | 90  | BOULE    | 100073C7.0   | 100073D7.0 |
| 7,25    | 120 | BOULE    | 100353C7.0   | 100353D7.0 |
| 8,0     | 120 | LOUIS XV | 100353C8.0   | 100353D8.0 |
| 9,0     | 140 | LOUIS XV | 100354C9.0   | 100354D9.0 |



DROITE "À POUSSOIR"

| Ø en mm | PAS | REF. CHROMÉE | REF. DORÉE |
|---------|-----|--------------|------------|
| 4,0     | 90  | 100074C4.0   | 100074D4.0 |
| 4,5     | 90  | 100074C4.5   | 100074D4.5 |
| 5,0     | 90  | 100074C5.0   | 100074D5.0 |



DE FORME "À POUSSOIR"

| Ø en mm | PAS | REF. CHROMÉE | REF. DORÉE  |
|---------|-----|--------------|-------------|
| 4,0     | 90  | 100357C4.0   | 100357D4.0  |
| 4,5     | 90  | 100357C4.5   | 100357D4.5  |
| 5,0     | 90  | 100357C5.0   | 100357D5.0  |
| 6,1     | 90  | 100357C6.1   | 100357D6.1  |
| 7,25    | 90  | 100357C7.25  | 100357D7.25 |
| 8,0     | 90  | 100357C8.0   | 100357D8.0  |



BÉLIÈRES

| FORME     | LARG. TOTALE EN mm "B" | LARG. INT. EN mm "A" | REF. NICKELÉE | REF. DORÉE |
|-----------|------------------------|----------------------|---------------|------------|
| SIMPLE    | 10                     | 4,4                  | 100434N10     | 100434D10  |
| SIMPLE    | 12                     | 5,2                  | 100434N12     | 100434D12  |
| SIMPLE    | 14                     | 7,0                  | 100434N14     | 100434D14  |
| SIMPLE    | 16                     | 8,0                  | 100434N16     | 100434D16  |
| SIMPLE    | 18                     | 9,9                  | 100434N18     | 100434D18  |
| SIMPLE    | 20                     | 10                   | 100434N20     | 100434D20  |
| SIMPLE    | 22                     | 9,9                  | 100434N22     | 100434D22  |
| FANTAISIE | 10                     | 5                    | 100435C10     | 100435D10  |
| FANTAISIE | 24                     | 11,4                 | 100435C20     |            |

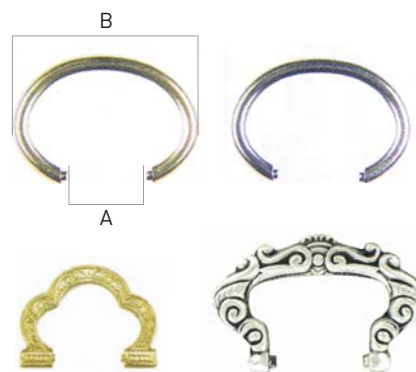

GILETIÈRE



MOUSQUETON GILETIÈRE

Longueur 21 mm  
Argent 925/1000  
REF : 210202



**CHROMÉE** Longueur 28 cm 213503



**MÉTAL VIEILLI** Longueur 28 cm 213504



**DORÉE** Longueur 28 cm 211503



**ARGENT** Longueur 25 cm 212503

## ■ Supports et boîtier pour montres de poches



**SUPPORT CLOCHE  
MONTRE DE POCHE**  
PVC Ø 73 mm. Hauteur 120 mm  
REF : 100025



**BOITIER ARGUS PVC**  
Boîtier de protection pour montre de poche.  
Ø intérieur 54 mm  
REF : 100424



**SUPPORT MONTRE DE  
POCHE LAITON HORIZONTAL**  
Hauteur 97 mm  
REF : 100041H



**SUPPORT MONTRE DE POCHE  
LAITON VERTICAL**  
Hauteur 125 mm  
REF : 100041V

**MICONCAVE EN VERRE "MMV"**

| DIAMÈTRE        |               | HAUT.    | REF.            |
|-----------------|---------------|----------|-----------------|
| De 50 à 80 mm   | Tous les mm   | 5/7 mm   | <b>100066</b>   |
| De 81 à 120 mm  | Tous les mm   | 7/10 mm  | <b>100066/1</b> |
| De 122 à 160 mm | Tous les 2 mm | 10/12 mm | <b>100066/2</b> |
| De 162 à 200 mm | Tous les 2 mm | 12/16 mm | <b>100066/3</b> |
| De 205 à 250 mm | Tous les 5 mm | 16/20 mm | <b>100066/4</b> |
| De 255 à 300 mm | Tous les 5 mm | 20/23 mm | <b>100066/5</b> |
| De 305 à 330 mm | Tous les 5 mm | 23/25 mm | <b>100066/6</b> |

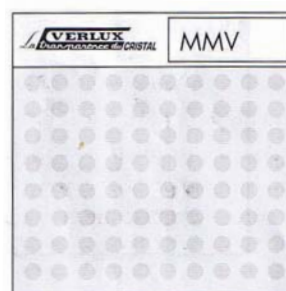

ROND BOMBÉ EN VERRE

**MICONCAVE EN PLASTIQUE "MCV"**

| DIAMÈTRE       |                   | REF.            |
|----------------|-------------------|-----------------|
| De 505 à 800   | Tous les 5/10 ème | <b>100067</b>   |
| De 810 à 1200  | Tous les mm       | <b>100067/1</b> |
| De 1275 à 1875 | Tous les 10 mm    | <b>100067/2</b> |



ROND BOMBÉ EN PLASTIQUE

**PLAT ROND EN VERRE "MFG"**

Épaisseur 1.5 mm

| DIAMÈTRE       |             | REF.          |
|----------------|-------------|---------------|
| De 50 à 250 mm | Tous les mm | <b>100231</b> |

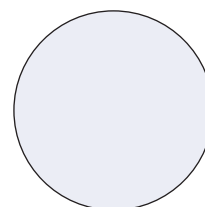

UNIQUEMENT SUR COMMANDE

## ■ Verres saphir véritable

**SAPHIR VÉRITABLE "SRV"**

Épaisseur 0.8/0.9 mm

| Ø                                    | REF.            |
|--------------------------------------|-----------------|
| "De 120 à 165<br>De 5 en 5 (0 et 5)" | <b>100442</b>   |
| De 170 à 210                         | <b>100442</b>   |
| De 211 à 320                         | <b>100442/1</b> |
| 325+330+335                          | <b>100442/2</b> |



UNIQUEMENT SUR COMMANDE

## Verres minéraux et joints de verre

Fourniture d'horlogerie



### MINÉRAL ULTRA MINCE "MUM"

Épaisseur 0.7/0.8 mm

| Ø            | REF.          |
|--------------|---------------|
| De 120 à 340 | <b>100001</b> |



### MINÉRAL MINCE "MMS"

Épaisseur 1/1.1 mm

| Ø            | REF.          | Par 10       |
|--------------|---------------|--------------|
| De 130 à 460 | <b>100002</b> | <b>-10 %</b> |



### MINÉRAL MI-ÉPAIS "MME"

Épaisseur 1.5 mm

| Ø   | REF.          |
|---|---------------|
| De 180 à 370                                    | <b>100062</b> |
| 373+375+378+380+383+385<br>+388+390+393+395+398 |               |
| De 400 à 450<br>De 5 en 5 (0 et 5)              |               |



### MINÉRAL PLAT "MNP"

Épaisseur 2.0 mm

| Ø                                  | REF.          |
|------------------------------------|---------------|
| 155+160                            | <b>100003</b> |
| De 165 à 390                       |               |
| 393+395+398                        |               |
| De 400 à 450<br>De 5 en 5 (0 et 5) |               |



### MINÉRAL ÉPAIS "MSE"

Épaisseur 2.5 mm

| Ø                  | REF.          |
|--------------------|---------------|
| De 175 à 345       | <b>100004</b> |
| De 350 à 450       |               |
| De 5 en 5 (0 et 5) |               |



### MINÉRAL TRÈS ÉPAIS "MTE"

Épaisseur 3.0 mm

| Ø                  | REF.          |
|--------------------|---------------|
| De 250 à 340       | <b>100063</b> |
| De 345 à 450       |               |
| De 5 en 5 (0 et 5) |               |



### MINÉRAL MINCE BOMBE "MMB"

Épaisseur 0.8/0.9 mm

| Ø               | REF.          |
|-----------------|---------------|
| De 140 à 340    | <b>100005</b> |
| 350+360+370+380 |               |



### MINÉRAL STANDARD BOMBE "MSB"

Épaisseur 1.1/1.2 mm

| Ø                  | REF.          |
|--------------------|---------------|
| De 180 à 395       | <b>100032</b> |
| De 400 à 430       |               |
| De 5 en 5 (0 et 5) |               |



### MINÉRAL BOMBE BISAUTÉ "MNR/B"

Épaisseur 2.0 mm

| Ø                                  | REF.          |
|------------------------------------|---------------|
| De 270 à 320<br>De 5 en 5 (0 et 5) | <b>100072</b> |



### MINÉRAL BOMBE ÉPAIS "MBE"

Épaisseur 2.0 mm

| Ø                        | REF.          |
|--------------------------|---------------|
| De 240 à 330             | <b>100233</b> |
| De 335 à 450             |               |
| De 5 en 5 (0 et 5) + 408 |               |



### MINÉRAL 4 MM "XMH"

Épaisseur 4.0 mm

| Ø               | REF.          |
|-----------------|---------------|
| 285+315+325+395 | <b>100534</b> |

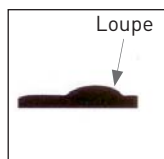

### LOUPE À COLLER

Pour verres minéraux

| DIMENSION    | REF.            |
|--------------|-----------------|
| 4.5 x 3.5 mm | <b>100082PM</b> |
| 5.8 x 4.5 mm | <b>100082MM</b> |
| 7.0 x 5.5 mm | <b>100082GM</b> |

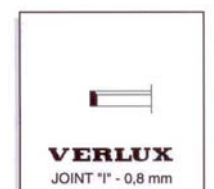

### JOINT DE VERRE "I" - 0.8 MM

Pour les verres d'épaisseur 0.8/1.0 mm.  
Section 0.35 mm

| Ø                  | REF.              |
|--------------------|-------------------|
| De 140 à 340       | <b>100443/0.8</b> |
| De 342 à 400       |                   |
| (N° PAIRS et en 5) |                   |

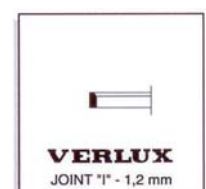

### JOINT DE VERRE "I" - 1.2 MM

Pour les verres d'épaisseur 1.0/1.5 mm.  
Section 0.40 mm

| Ø                  | REF.              |
|--------------------|-------------------|
| De 250 à 327       | <b>100443/1.2</b> |
| De 330 à 405       | <b>100443/1.2</b> |
| De 5 en 5 (0 et 5) |                   |



### JOINT DE VERRE "L"

Pour les verres d'épaisseur 1.5/2.5 mm.  
Section 0.55 mm

| Ø                                  | REF.          |
|------------------------------------|---------------|
| De 175 à 365<br>De 5 en 5 (0 et 5) | <b>100444</b> |





**MINÉRAL GENRE LOUPE "XMF"**

REF : 100234/.....

PRECISER REFERENCE VERLUX : XMF.....

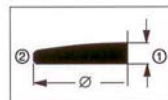

| REF.        | Ø   | 1    | 2    | REF.        | Ø   | 1    | 2    | REF.        | Ø   | 1    | 2    |
|-------------|-----|------|------|-------------|-----|------|------|-------------|-----|------|------|
| XMF 155.725 | 155 | 2,10 | 1,60 | XMF 285.706 | 285 | 2,50 | 1,50 | XMF 335.740 | 335 | 2,50 | 1,80 |
| XMF 180.703 | 180 | 2,10 | 1,50 | XMF 288.746 | 288 | 3,20 | 1,60 | XMF 340.741 | 340 | 2,50 | 1,80 |
| XMF 185.726 | 185 | 2,30 | 1,60 | XMF 290.605 | 290 | 4,40 | 3,50 | XMF 345.722 | 345 | 4,40 | 2,70 |
| XMF 190.729 | 190 | 2,50 | 1,60 | XMF 290.707 | 290 | 2,50 | 1,50 | XMF 350.704 | 350 | 2,70 | 1,90 |
| XMF 195.730 | 195 | 2,50 | 1,60 | XMF 290.723 | 290 | 4,40 | 2,00 | XMF 350.717 | 350 | 3,60 | 1,20 |
| XMF 200.716 | 200 | 2,50 | 1,25 | XMF 293.747 | 293 | 3,20 | 1,60 | XMF 355.606 | 355 | 4,00 | 2,00 |
| XMF 205.731 | 205 | 3,00 | 1,50 | XMF 295.708 | 295 | 2,50 | 1,60 | XMF 360.733 | 360 | 3,50 | 2,30 |
| XMF 210.727 | 210 | 2,50 | 1,60 | XMF 296.738 | 296 | 3,20 | 2,00 | XMF 365.607 | 365 | 4,00 | 2,00 |
| XMF 210.735 | 210 | 4,40 | 2,40 | XMF 298.712 | 298 | 2,50 | 1,60 | XMF 365.612 | 365 | 2,50 | 1,50 |
| XMF 215.734 | 215 | 2,10 | 1,50 | XMF 298.721 | 298 | 4,00 | 1,60 | XMF 370.600 | 370 | 3,40 | 1,60 |
| XMF 220.728 | 220 | 2,50 | 1,60 | XMF 299.613 | 299 | 5,50 | 3,50 | XMF 375.601 | 375 | 3,40 | 1,60 |
| XMF 250.732 | 250 | 2,50 | 1,60 | XMF 300.709 | 300 | 2,50 | 1,60 | XMF 380.602 | 380 | 3,40 | 1,60 |
| XMF 256.714 | 256 | 2,50 | 1,50 | XMF 303.748 | 303 | 3,20 | 1,60 | XMF 385.608 | 385 | 4,00 | 2,00 |
| XMF 260.736 | 260 | 3,20 | 2,00 | XMF 305.710 | 305 | 2,50 | 1,60 | XMF 390.609 | 390 | 4,00 | 2,00 |
| XMF 264.713 | 264 | 2,50 | 1,50 | XMF 308.749 | 308 | 3,20 | 1,60 | XMF 394.618 | 394 | 2,30 | 1,10 |
| XMF 265.737 | 265 | 3,20 | 2,00 | XMF 310.711 | 310 | 2,50 | 1,60 | XMF 395.614 | 395 | 4,00 | 2,00 |
| XMF 266.715 | 266 | 2,50 | 1,50 | XMF 313.750 | 313 | 3,20 | 1,60 | XMF 400.603 | 400 | 4,00 | 2,00 |
| XMF 268.742 | 268 | 3,20 | 1,60 | XMF 315.702 | 315 | 3,60 | 2,50 | XMF 405.610 | 405 | 4,00 | 2,20 |
| XMF 270.700 | 270 | 2,50 | 1,50 | XMF 315.718 | 315 | 2,50 | 1,20 | XMF 410.611 | 410 | 4,00 | 2,00 |
| XMF 273.743 | 273 | 3,20 | 1,60 | XMF 320.615 | 320 | 3,60 | 2,50 | XMF 411.619 | 411 | 2,80 | 1,30 |
| XMF 275.701 | 275 | 2,40 | 1,60 | XMF 320.719 | 320 | 2,50 | 1,30 | XMF 450.604 | 450 | 3,60 | 1,60 |
| XMF 278.744 | 278 | 3,20 | 1,60 | XMF 323.616 | 323 | 3,20 | 2,00 | XMF 500.617 | 500 | 3,60 | 1,50 |
| XMF 280.705 | 280 | 2,50 | 1,50 | XMF 325.720 | 325 | 2,50 | 1,30 |             |     |      |      |
| XMF 283.745 | 283 | 3,20 | 1,60 | XMF 330.739 | 330 | 2,50 | 1,80 |             |     |      |      |

**PÂTE À POLIR LES VERRES EN PLASTIQUE**

Vendu en pain de 500 g  
REF : 100006



**POLYWATCH**

Le verre en matière plastique est légèrement corrodé et poli par des particules extrêmement fines. Les angles des rayures sont arrondis et les fissures sont colmatées par le verre lui-même.  
Vendu en tube de 5 ml (environ 10-12 utilisations)  
REF : 100056



**GLASS POLISH**

Kit anti rayure haute performance pour le verre  
- Polissage diamant haute performance  
- Retire les rayures fines, légères et mi-profondes des verres de montre  
- Contenu suffisant pour 30 à 40 applications  
- Réparer au lieu de remplacer  
- Kit tout inclus : 1 repair N°1, 1 finish N°2, 1 baton à polir, 2 x 6 bandes à polir en microfibres  
REF : 100656



**ÉTIQUETTES DE PROTECTION**

Pour protéger les verres et fonds de boîtes de montres.  
Autocollantes, rondes et transparentes avec onglet.  
Livrées en rouleau ou planche de 1000 pièces

| DIM.  | REF.      | DIM.  | REF.      |
|-------|-----------|-------|-----------|
| 10 mm | 100451/10 | 24 mm | 100451/24 |
| 12 mm | 100451/12 | 26 mm | 100451/26 |
| 14 mm | 100451/14 | 28 mm | 100451/28 |
| 16 mm | 100451/16 | 30 mm | 100451/30 |
| 18 mm | 100451/18 | 32 mm | 100451/32 |
| 20 mm | 100451/20 | 34 mm | 100451/34 |
| 22 mm | 100451/22 | 36 mm | 100451/36 |



**RUBAN DE PROTECTION**

Pour montres ou bijoux  
Existe en 2 largeurs 50 ou 80 mm.  
Longueur 50 mètres

| LARGEUR | REF.      |
|---------|-----------|
| 50 mm   | 100486/50 |
| 80 mm   | 100486/80 |

## Verres type "Rolex" minéraux et saphir



### MINÉRAL TYPE ROLEX "XMR" SANS LOUPE

Livré avec joint

| REF. VERLUX        | Ø EXT. AVEC JOINT | ÉPAIS. VERRE | HAUT. JOINT | REF.                  |
|--------------------|-------------------|--------------|-------------|-----------------------|
| <b>XMR.199.202</b> | 19.9 mm           | 1.50 mm      | 1.85 mm     | <b>100065S199.202</b> |
| <b>XMR.216.204</b> | 21.6 mm           | 1.50 mm      | 1.80 mm     | <b>100065S216.204</b> |
| <b>XMR.257.201</b> | 25.7 mm           | 1.50 mm      | 1.90 mm     | <b>100065S257.201</b> |
| <b>XMR.297.203</b> | 29.7 mm           | 2.00 mm      | 2.10 mm     | <b>100065S297.203</b> |
| <b>XMR.306.200</b> | 30.6 mm           | 2.00 mm      | 2.90 mm     | <b>100065S306.200</b> |



### MINÉRAL TYPE ROLEX "XMR/L" AVEC LOUPE

Livré avec joint

| REF. VERLUX          | Ø EXT. AVEC JOINT | ÉPAIS. VERRE | HAUT. JOINT | REF.                  |
|----------------------|-------------------|--------------|-------------|-----------------------|
| <b>XMR/L.216.302</b> | 21.6 mm           | 1.50 mm      | 1.80 mm     | <b>100065L216.302</b> |
| <b>XMR/L.257.303</b> | 25.7 mm           | 1.50 mm      | 1.90 mm     | <b>100065L257.303</b> |
| <b>XMR/L.297.304</b> | 29.7 mm           | 2.00 mm      | 2.10 mm     | <b>100065L297.304</b> |
| <b>XMR/L.306.300</b> | 30.6 mm           | 2.00 mm      | 2.90 mm     | <b>100065L306.300</b> |
| <b>XMR/L.306.301</b> | 30.6 mm           | 2.00 mm      | 2.30 mm     | <b>100065L306.301</b> |



### SAPHIR VÉRITABLE TYPE ROLEX AVEC LOUPE

Livré avec joint

| Ø EXT. AVEC JOINT | ÉPAIS. VERRE | HAUT. JOINT | REF.                    |
|-------------------|--------------|-------------|-------------------------|
| 21.6 mm           | 1.50 mm      | 1.80 mm     | <b>100065SR25.206C</b>  |
| 25.7 mm           | 1.50 mm      | 1.90 mm     | <b>100065SR25.246C</b>  |
| 29.7 mm           | 2.00 mm      | 2.10 mm     | <b>100065SR25.286C</b>  |
| 30.6 mm           | 2.00 mm      | 2.30 mm     | <b>100065SR25.295C1</b> |
| 30.6 mm           | 2.00 mm      | 2.70 mm     | <b>100065SR25.295C2</b> |
| 32.7 mm           | 1.72 mm      | 2.70 mm     | <b>100065SR25.315C</b>  |



### SAPHIR VÉRITABLE TYPE ROLEX SANS LOUPE

Livré avec joint

| Ø EXT. AVEC JOINT | ÉPAIS. VERRE | HAUT. JOINT | REF.                  |
|-------------------|--------------|-------------|-----------------------|
| 19.9 mm           | 1.50 mm      | 1.85 mm     | <b>100065SR25.192</b> |
| 21.6 mm           | 1.50 mm      | 1.80 mm     | <b>100065SR25.206</b> |
| 25.7 mm           | 1.50 mm      | 1.90 mm     | <b>100065SR25.246</b> |
| 29.4 mm           | 3.00 mm      | 2.10 mm     | <b>100065SR25.285</b> |
| 29.7 mm           | 2.00 mm      | 2.10 mm     | <b>100065SR25.286</b> |
| 30.6 mm           | 2.00 mm      | 2.90 mm     | <b>100065SR25.295</b> |

### JOINT DE VERRE POUR MINÉRAL ET SAPHIR TYPE ROLEX



| REF. DU VERRE MINÉRAL     | REF. DU VERRE SAPHIR       | HAUT. JOINT | RÉFÉRENCE DU JOINT       |
|---------------------------|----------------------------|-------------|--------------------------|
| <b>100065L216.302</b>     | <b>100065SR25.206C</b>     | 1.80 mm     | <b>100665J25.206</b>     |
| <b>100065L257.303</b>     | <b>100065SR25.246C</b>     | 1.90 mm     | <b>100665J25.246</b>     |
| <b>100065L297.304</b>     | <b>100065SR25.286C</b>     | 2.10 mm     | <b>100665J25.286</b>     |
| <b>100065L306.300</b>     | <b>100065SR25.295C1</b>    | 2.30 mm     | <b>100665J25.295-1</b>   |
| <b>100065L306.301</b>     | <b>100065SR25.295C2</b>    | 2.70 mm     | <b>100665J25.295-2</b>   |
| <b>100065L306.300/301</b> | <b>100065SR25.295.....</b> | 3.00 mm     | <b>100665J25.295-3</b>   |
|                           | <b>100065SR25.315C</b>     | 2.70 mm     | <b>100665J25.315</b>     |
| <b>100065S199.202</b>     | <b>100065SR25.192</b>      | 1.85 mm     | <b>100665J25.192</b>     |
| <b>100065S216.204</b>     | <b>100065SR25.206</b>      | 1.80 mm     | <b>100665J25.206</b>     |
| <b>100065S257.201</b>     | <b>100065SR25.246</b>      | 1.90 mm     | <b>100665J25.246</b>     |
|                           | <b>100065SR25.285</b>      | 2.20 mm     | <b>100665J25.285-2.2</b> |
|                           | <b>100065SR25.285</b>      | 2.90 mm     | <b>100665J25.285-2.9</b> |
| <b>100065S297.203</b>     | <b>100065SR25.286</b>      | 2.10 mm     | <b>100665J25.286</b>     |
| <b>100065S306.200</b>     | <b>100065SR25.295</b>      | 2.30 mm     | <b>100665J25.295-1</b>   |

**PLASTIQUE TYPE ROLEX "XS" AVEC LOUPE**

| REF. VERLUX       | Ø EXT.  | Ø INT.  | HAUTEUR TOTALE | REF.                  |
|-------------------|---------|---------|----------------|-----------------------|
| <b>XS.180.471</b> | 18.0 mm | 17.1 mm | 3.4 mm         | <b>100064L180.471</b> |
| <b>XS.212.460</b> | 21.2 mm | 19.5 mm | 4.2 mm         | <b>100064L212.460</b> |
| <b>XS.215.428</b> | 21.5 mm | 20.6 mm | 3.5 mm         | <b>100064L215.428</b> |
| <b>XS.215.429</b> | 21.5 mm | 20.6 mm | 3.8 mm         | <b>100064L215.429</b> |
| <b>XS.216.466</b> | 21.6 mm | 21.0 mm | 3.1 mm         | <b>100064L216.466</b> |
| <b>XS.217.458</b> | 21.7 mm | 20.0 mm | 3.0 mm         | <b>100064L217.458</b> |
| <b>XS.248.468</b> | 24.8 mm | 23.9 mm | 3.6 mm         | <b>100064L248.468</b> |
| <b>XS.256.129</b> | 25.6 mm | 24.4 mm | 4.0 mm         | <b>100064L256.129</b> |
| <b>XS.275.467</b> | 27.5 mm | 26.3 mm | 3.6 mm         | <b>100064L275.467</b> |
| <b>XS.280.101</b> | 28.0 mm | 26.9 mm | 4.2 mm         | <b>100064L280.101</b> |
| <b>XS.292.155</b> | 29.2 mm | 28.1 mm | 4.3 mm         | <b>100064L292.155</b> |
| <b>XS.293.134</b> | 29.3 mm | 28.1 mm | 4.7 mm         | <b>100064L293.134</b> |
| <b>XS.294.463</b> | 29.4 mm | 28.2 mm | 3.9 mm         | <b>100064L294.463</b> |
| <b>XS.295.157</b> | 29.5 mm | 28.5 mm | 4.4 mm         | <b>100064L295.157</b> |
| <b>XS.295.464</b> | 29.5 mm | 28.5 mm | 4.2 mm         | <b>100064L295.464</b> |
| <b>XS.297.459</b> | 29.7 mm | 28.5 mm | 4.8 mm         | <b>100064L297.459</b> |
| <b>XS.300.158</b> | 30.0 mm | 28.9 mm | 5.5 mm         | <b>100064L300.158</b> |
| <b>XS.302.450</b> | 30.2 mm | 28.9 mm | 6.8 mm         | <b>100064L302.450</b> |
| <b>XS.303.430</b> | 30.3 mm | 28.2 mm | 6.3 mm         | <b>100064L303.430</b> |
| <b>XS.303.462</b> | 30.3 mm | 28.2 mm | 5.2 mm         | <b>100064L303.462</b> |
| <b>XS.304.465</b> | 30.4 mm | 29.3 mm | 4.9 mm         | <b>100064L304.465</b> |
| <b>XS.306.133</b> | 30.6 mm | 29.4 mm | 5.4 mm         | <b>100064L306.133</b> |
| <b>XS.306.154</b> | 30.6 mm | 29.3 mm | 4.9 mm         | <b>100064L306.154</b> |
| <b>XS.307.457</b> | 30.7 mm | 29.5 mm | 5.0 mm         | <b>100064L307.457</b> |
| <b>XS.332.461</b> | 33.2 mm | 31.5 mm | 4.7 mm         | <b>100064L332.461</b> |



**PLASTIQUE TYPE ROLEX "XS" SANS LOUPE**

| REF. VERLUX       | Ø EXT.  | Ø INT.  | HAUTEUR TOTALE | REF.                  |
|-------------------|---------|---------|----------------|-----------------------|
| <b>XS.200.452</b> | 20.0 mm | 19.1 mm | 3.4 mm         | <b>100064S200.452</b> |
| <b>XS.253.455</b> | 25.3 mm | 24.4 mm | 3.8 mm         | <b>100064S253.455</b> |
| <b>XS.255.456</b> | 25.5 mm | 24.6 mm | 3.9 mm         | <b>100064S255.456</b> |
| <b>XS.292.470</b> | 29.2 mm | 28.1 mm | 3.5 mm         | <b>100064S292.470</b> |
| <b>XS.293.102</b> | 29.3 mm | 28.3 mm | 4.0 mm         | <b>100064S293.102</b> |
| <b>XS.293.156</b> | 29.3 mm | 28.2 mm | 4.2 mm         | <b>100064S293.156</b> |
| <b>XS.295.469</b> | 29.5 mm | 28.5 mm | 3.9 mm         | <b>100064S295.469</b> |
| <b>XS.303.472</b> | 30.3 mm | 28.2 mm | 6.8 mm         | <b>100064S303.472</b> |
| <b>XS.305.451</b> | 30.5 mm | 27.9 mm | 5.4 mm         | <b>100064S305.451</b> |
| <b>XS.306.449</b> | 30.6 mm | 29.5 mm | 4.6 mm         | <b>100064S306.449</b> |
|                   | 31.0 mm | 29.9 mm | 4.5 mm         | <b>100064S310.022</b> |



**VERRE EN PLASTIQUE NAUTIC SKI**  
 Ø 333  
 REF : 100399



## Verres plexi / outillage



### PLEXI NORMALISÉ "NML"

| Ø en mm         | REF.            |
|-----------------|-----------------|
| De 120 à 474    | <b>100007</b>   |
| Uniquement Pair | <b>100007/1</b> |



### CHEVÉ PLEXI

| Ø en mm                         | REF.          |
|---------------------------------|---------------|
| De 90 à 380                     | <b>100008</b> |
| De 382 à 500<br>Uniquement Pair | <b>100008</b> |



### GENÈVE PLEXI

| Ø en mm                         | REF.           |
|---------------------------------|----------------|
| STANDARD "GNR/B"<br>De 95 à 220 | <b>100009S</b> |



### SAPHIR PLEXI À FACETTE "SFR"

| Ø en mm      | REF.          |
|--------------|---------------|
| De 100 à 204 | <b>100010</b> |



### BAGUE CHROMÉ PLEXI "MTL/C"

| Ø en mm      | REF.           |
|--------------|----------------|
| De 141 à 373 | <b>100011C</b> |



### BAGUE DORÉ PLEXI "MTL/D"

| Ø en mm      | REF.           |
|--------------|----------------|
| De 141 à 373 | <b>100011D</b> |



### METALBLOC CHROME "MTB/C"

| Ø en mm      | REF.          |
|--------------|---------------|
| De 150 à 350 | <b>100012</b> |



### AQUATIC PLEXI "AQT/C"

| Ø en mm      | REF.          |
|--------------|---------------|
| De 180 à 352 | <b>100013</b> |
| 371          |               |



### SAVONNETTE PLEXI "SVN"

| Ø en mm                         | REF.          |
|---------------------------------|---------------|
| De 200 à 500<br>Uniquement Pair | <b>100014</b> |



### CARRÉ CUBIC PLEXI

| Ø en mm                                     | REF.           |
|---|----------------|
| PRÉCISER DIMENSIONS<br>SIMPLE/GENÈVE/CINTRE | <b>100015C</b> |



### RECTANGLE CUBIC PLEXI

| Ø en mm                                     | REF.           |
|---|----------------|
| PRÉCISER DIMENSIONS<br>SIMPLE/GENÈVE/CINTRE | <b>100015R</b> |



### OVALE PLEXI

| Ø en mm                              | REF.          |
|--------------------------------------|---------------|
| PRÉCISER DIMENSIONS<br>SIMPLE/GENÈVE | <b>100024</b> |



### LAMPE "UV"

Pour coller les verres. Puissance 36 Watts.  
(4 tubes de 9 Watts) Dimensions 220 x 240 x Ht 90 mm  
REF : 100267



### TUBE DE RECHANGE LAMPE "UV"

REF : 100267T



### COLLE POUR LAMPE "UV"

REF : 100266



### COLLE LOCTITE POUR LAMPE "UV"

REF : 100549



**PLAQUES RECTANGLES GALBÉES "MPL/G"**

| DIM.            | GALBE              | REF.              | DIM.            | GALBE              | REF.              |
|-----------------|--------------------|-------------------|-----------------|--------------------|-------------------|
| 220 x 160 / 40  | Très très galbée   | <b>100460/40</b>  | 350 x 250 / 40  | Très très galbée   | <b>100462/40</b>  |
| 220 x 160 / 50  | Très galbée        | <b>100460/50</b>  | 350 x 250 / 50  | Très galbée        | <b>100462/50</b>  |
| 220 x 160 / 60  | Galbée             | <b>100460/60</b>  | 350 x 250 / 60  | Galbée             | <b>100462/60</b>  |
| 220 x 160 / 70  | Moyennement galbée | <b>100460/70</b>  | 350 x 250 / 70  | Moyennement galbée | <b>100462/70</b>  |
| 220 x 160 / 80  | Peu galbée         | <b>100460/80</b>  | 350 x 250 / 80  | Peu galbée         | <b>100462/80</b>  |
| 220 x 160 / 100 | Très peu galbée    | <b>100460/100</b> | 350 x 250 / 100 | Très peu galbée    | <b>100462/100</b> |
| 300 x 200 / 40  | Très très galbée   | <b>100461/40</b>  | 370 x 280 / 40  | Très très galbée   | <b>100463/40</b>  |
| 300 x 200 / 50  | Très galbée        | <b>100461/50</b>  | 370 x 280 / 50  | Très galbée        | <b>100463/50</b>  |
| 300 x 200 / 60  | Galbée             | <b>100461/60</b>  | 370 x 280 / 60  | Galbée             | <b>100463/60</b>  |
| 300 x 200 / 70  | Moyennement galbée | <b>100461/70</b>  | 370 x 280 / 70  | Moyennement galbée | <b>100463/70</b>  |
| 300 x 200 / 80  | Peu galbée         | <b>100461/80</b>  | 370 x 280 / 80  | Peu galbée         | <b>100463/80</b>  |
| 300 x 200 / 100 | Très peu galbée    | <b>100461/100</b> | 370 x 280 / 100 | Très peu galbée    | <b>100463/100</b> |

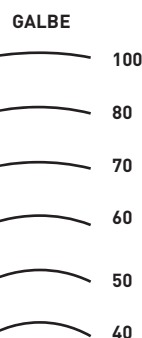
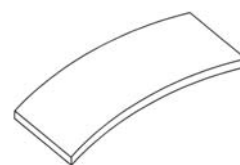

**PLAQUES RECTANGLES GALBÉES "MPL/G/SP"**

| DIM.            | GALBE            | REF.              | DIM.                                 | GALBE           | REF.              |
|-----------------|------------------|-------------------|--------------------------------------|-----------------|-------------------|
| 430 x 320 / 60  | Galbée           | <b>100464/60</b>  | 500 x 400 / 60                       | Galbée          | <b>100474/60</b>  |
| 430 x 320 / 80  | Peu galbée       | <b>100464/80</b>  | 500 x 400 / 80                       | Peu galbée      | <b>100474/80</b>  |
| 430 x 320 / 100 | Très peu galbée  | <b>100464/100</b> | 500 x 400 / 100                      | Très peu galbée | <b>100474/100</b> |
| 450 x 320 / 40  | Très Très galbée | <b>100481/40</b>  | 280 x 370 / 60<br>sens de la largeur | Galbée          | <b>100465/60</b>  |

**PLAQUES CARRÉES "MPL"**

| DIM.       | ÉPAISSEUR | REF.              | DIM.       | ÉPAISSEUR | REF.              |
|------------|-----------|-------------------|------------|-----------|-------------------|
| 20 x 20 mm | 0.7 mm    | <b>100140/0.7</b> | 30 x 30 mm | 1.3 mm    | <b>100179/1.3</b> |
| 20 x 20 mm | 0.9 mm    | <b>100140/0.9</b> | 35 x 35 mm | 0.7 mm    | <b>100185/0.7</b> |
| 20 x 20 mm | 1.1 mm    | <b>100140/1.1</b> | 35 x 35 mm | 0.9 mm    | <b>100185/0.9</b> |
| 25 x 25 mm | 0.7 mm    | <b>100150/0.7</b> | 35 x 35 mm | 1.1 mm    | <b>100185/1.1</b> |
| 25 x 25 mm | 0.9 mm    | <b>100150/0.9</b> | 35 x 35 mm | 1.3 mm    | <b>100185/1.3</b> |
| 25 x 25 mm | 1.1 mm    | <b>100150/1.1</b> | 35 x 35 mm | 1.5 mm    | <b>100185/1.5</b> |
| 25 x 25 mm | 1.3 mm    | <b>100150/1.3</b> | 35 x 35 mm | 1.8 mm    | <b>100185/1.8</b> |
| 30 x 30 mm | 0.7 mm    | <b>100179/0.7</b> | 40 x 40 mm | 0.9 mm    | <b>100186/0.9</b> |
| 30 x 30 mm | 0.9 mm    | <b>100179/0.9</b> | 40 x 40 mm | 1.1 mm    | <b>100186/1.1</b> |
| 30 x 30 mm | 1.1 mm    | <b>100179/1.1</b> | 40 x 40 mm | 1.3 mm    | <b>100186/1.3</b> |

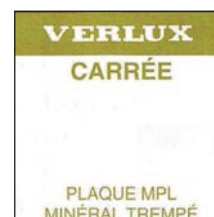

**PLAQUES PLEXI CARRÉES "PPL"**

| DIMENSIONS   | ÉPAISSEUR | REF.              |
|--------------|-----------|-------------------|
| 40 x 40 mm   | 0.9 mm    | <b>100016/0.8</b> |
| 40 x 40 mm   | 1.0 mm    | <b>100016/1.1</b> |
| 40 x 40 mm   | 1.5 mm    | <b>100016/1.5</b> |
| 40 x 40 mm   | 2.0 mm    | <b>100016/2.0</b> |
| 100 x 100 mm | 0.9 mm    | <b>100048/0.8</b> |
| 100 x 100 mm | 1.0 mm    | <b>100048/1.1</b> |
| 200 x 200 mm | 1.3 mm    | <b>100057/1.3</b> |



**PLAQUES PLEXI RECTANGLES GALBÉES**

| DIMENSIONS     | GALBE                   | REF.             |
|----------------|-------------------------|------------------|
| 350 x 300 / 60 | <b>GALBÉE</b>           | <b>100516/60</b> |
| 450 x 450 / 40 | <b>TRÈS TRÈS GALBÉE</b> | <b>100517/40</b> |
| 450 x 450 / 60 | <b>GALBÉE</b>           | <b>100517/60</b> |

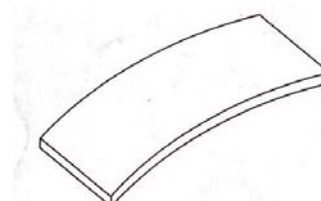

## Joint de fonds de boites



**ASST. JOINTS "EXTRA MINCE"**  
JOINTS O'RING. Assortiment de 25 pièces de section 0.30 à 0.45.  
**REF : 100330N**



**ASST. JOINTS "NORMAL"**  
JOINTS O'RING. Assortiment de 100 pièces de section 0.65 à 1.80.  
**REF : 100331N**



**ASST. JOINTS "PLAT"**  
Assortiment de 50 pièces.  
**REF : 100332N**

## JOINTS ROUGES

CLASSÉS PAR Ø EXTÉRIEUR CROISSANT

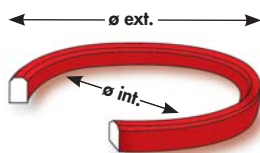

**ASST. JOINTS ROUGES**  
58 sachets de 1 joint  
**REF : 100425A**

| Ø EXT. | Ø INT. | REF.      |
|--------|--------|-----------|
| 18,50  | 17,35  | 100425/01 |
| 19,00  | 17,85  | 100425/02 |
| 19,50  | 18,35  | 100425/03 |
| 20,00  | 18,85  | 100425/04 |
| 20,50  | 19,35  | 100425/05 |
| 21,00  | 19,85  | 100425/06 |
| 21,50  | 20,35  | 100425/07 |
| 22,00  | 20,85  | 100425/08 |
| 22,50  | 21,35  | 100425/09 |
| 23,00  | 21,85  | 100425/10 |
| 23,50  | 22,35  | 100425/11 |
| 24,00  | 22,85  | 100425/12 |
| 24,50  | 23,35  | 100425/13 |
| 25,00  | 23,85  | 100425/14 |
| 25,50  | 24,35  | 100425/15 |
| 26,00  | 24,85  | 100425/16 |
| 26,50  | 25,35  | 100425/17 |
| 27,00  | 25,85  | 100425/18 |
| 27,50  | 26,35  | 100425/19 |
| 28,00  | 26,85  | 100425/20 |
| 28,50  | 27,35  | 100425/21 |
| 29,00  | 27,85  | 100425/22 |
| 29,50  | 28,35  | 100425/23 |
| 30,00  | 28,85  | 100425/24 |
| 30,50  | 29,35  | 100425/25 |
| 31,00  | 29,85  | 100425/26 |

| Ø EXT. | Ø INT. | REF.      |
|--------|--------|-----------|
| 31,50  | 30,35  | 100425/27 |
| 32,00  | 30,85  | 100425/28 |
| 32,50  | 31,35  | 100425/29 |
| 33,00  | 31,85  | 100425/30 |
| 33,50  | 32,34  | 100425/31 |
| 34,00  | 32,84  | 100425/32 |
| 34,50  | 33,34  | 100425/33 |
| 35,00  | 33,84  | 100425/34 |
| 35,50  | 34,34  | 100425/35 |
| 36,00  | 34,84  | 100425/36 |
| 36,50  | 35,34  | 100425/37 |
| 37,00  | 35,84  | 100425/38 |
| 37,50  | 36,34  | 100425/39 |
| 38,00  | 36,84  | 100425/40 |
| 38,50  | 37,34  | 100425/41 |
| 39,00  | 37,84  | 100425/42 |
| 39,50  | 38,34  | 100425/43 |
| 40,00  | 38,84  | 100425/44 |
| 40,50  | 39,34  | 100425/45 |
| 41,00  | 39,84  | 100425/46 |
| 41,50  | 40,34  | 100425/47 |
| 42,00  | 40,84  | 100425/48 |
| 42,50  | 41,34  | 100425/49 |
| 43,00  | 41,84  | 100425/50 |
| 43,50  | 42,34  | 100425/51 |
| 44,00  | 42,84  | 100425/52 |

**JOINTS TORIQUES BERGEON®**

Sachet de 2 joints.

CLASSÉS PAR Ø EXTÉRIEUR CROISSANT

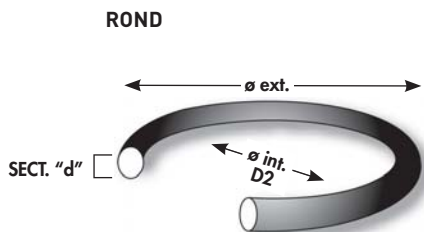
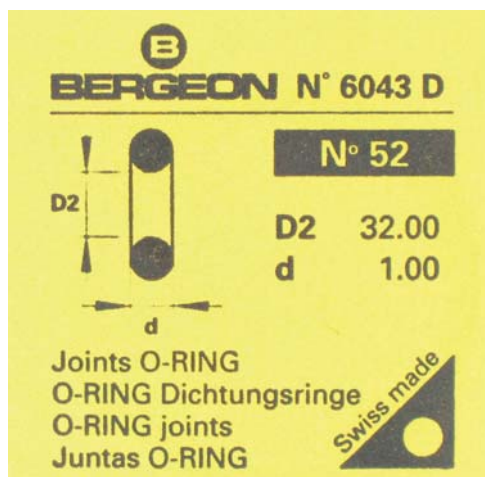

| REF.      | Ø EXT. en mm | Ø INT. "D2" en mm | SECT. "d" en mm |
|-----------|--------------|-------------------|-----------------|
| 100422/01 | 17,10        | 15,90             | 0,60            |
| 100422/02 | 17,70        | 16,50             | 0,60            |
| 100422/03 | 18,20        | 17,00             | 0,60            |
| 100422/04 | 18,60        | 17,60             | 0,50            |
| 100422/05 | 19,00        | 18,00             | 0,50            |
| 100422/06 | 19,50        | 18,30             | 0,60            |
| 100422/07 | 20,20        | 19,20             | 0,50            |
| 100422/08 | 20,60        | 19,40             | 0,60            |
| 100422/09 | 20,80        | 19,80             | 0,50            |
| 100422/10 | 21,00        | 19,40             | 0,80            |
| 100422/11 | 21,20        | 20,00             | 0,60            |
| 100422/12 | 22,40        | 20,60             | 0,90            |
| 100422/13 | 22,60        | 21,00             | 0,80            |
| 100422/14 | 23,50        | 22,10             | 0,70            |
| 100422/15 | 23,70        | 22,10             | 0,80            |
| 100422/16 | 24,00        | 22,00             | 1,00            |
| 100422/17 | 24,50        | 22,90             | 0,80            |
| 100422/18 | 25,00        | 23,00             | 1,00            |
| 100422/19 | 26,80        | 25,20             | 0,80            |
| 100422/20 | 27,60        | 26,40             | 0,60            |
| 100422/21 | 28,00        | 26,70             | 0,65            |
| 100422/22 | 28,25        | 26,25             | 1,00            |
| 100422/23 | 28,60        | 26,90             | 0,85            |
| 100422/24 | 28,90        | 27,70             | 0,60            |
| 100422/25 | 29,00        | 27,60             | 0,70            |
| 100422/26 | 29,50        | 27,50             | 1,00            |
| 100422/27 | 29,60        | 28,00             | 0,80            |
| 100422/28 | 30,00        | 28,00             | 1,00            |
| 100422/29 | 30,10        | 28,90             | 0,60            |
| 100422/30 | 30,25        | 28,25             | 1,00            |
| 100422/31 | 30,30        | 28,70             | 0,80            |
| 100422/32 | 30,40        | 28,40             | 1,00            |
| 100422/33 | 30,80        | 29,30             | 0,75            |

| REF.      | Ø EXT. en mm | Ø INT. "D2" en mm | SECT. "d" en mm |
|-----------|--------------|-------------------|-----------------|
| 100422/34 | 31,00        | 29,00             | 1,00            |
| 100422/35 | 31,20        | 30,00             | 0,60            |
| 100422/36 | 31,30        | 29,30             | 1,00            |
| 100422/37 | 31,60        | 30,00             | 0,80            |
| 100422/38 | 31,75        | 29,75             | 1,00            |
| 100422/39 | 32,10        | 30,50             | 0,80            |
| 100422/40 | 32,50        | 30,70             | 0,90            |
| 100422/41 | 32,50        | 30,80             | 0,85            |
| 100422/42 | 32,60        | 31,00             | 0,80            |
| 100422/43 | 32,75        | 30,75             | 1,00            |
| 100422/44 | 33,00        | 31,00             | 1,00            |
| 100422/45 | 33,10        | 31,50             | 0,80            |
| 100422/46 | 33,20        | 31,80             | 0,70            |
| 100422/47 | 33,40        | 31,80             | 0,80            |
| 100422/48 | 33,60        | 32,00             | 0,80            |
| 100422/49 | 33,75        | 32,15             | 0,80            |
| 100422/50 | 33,90        | 32,50             | 0,70            |
| 100422/51 | 34,00        | 32,40             | 0,80            |
| 100422/52 | 34,00        | 32,00             | 1,00            |
| 100422/53 | 34,50        | 32,50             | 1,00            |
| 100422/54 | 34,50        | 32,40             | 1,05            |
| 100422/55 | 35,00        | 33,20             | 0,90            |
| 100422/56 | 35,20        | 31,60             | 1,80            |
| 100422/57 | 35,70        | 33,90             | 0,90            |
| 100422/58 | 35,75        | 33,75             | 1,00            |
| 100422/59 | 37,00        | 34,00             | 1,50            |
| 100422/60 | 37,30        | 35,30             | 1,00            |
| 100422/61 | 41,00        | 39,00             | 1,00            |
| 100422/62 | 41,10        | 39,50             | 0,80            |
| 100422/63 | 43,10        | 41,50             | 0,80            |
| 100422/64 | 45,00        | 43,00             | 1,00            |
| 100422/65 | 48,00        | 46,00             | 1,00            |
| 100422/66 | 52,00        | 50,00             | 1,00            |

## Joint de fonds de boites

### JOINTS TORIQUES HOROTEC®

Sachet de 2 joints.



Assortiment boîte en bois 316 joints  
143511

**NOUVEAU**

Fourniture d'horlogerie

| REF.        | Ø A<br>en mm | Ø B<br>en mm |
|-------------|--------------|--------------|
| 143.041-446 | 0,30         | 30,30        |
| 143.041-404 | 0,35         | 16,50        |
| 143.041-410 | 0,35         | 18,00        |
| 143.041-417 | 0,35         | 20,50        |
| 143.041-433 | 0,35         | 26,50        |
| 143.041-401 | 0,40         | 15,00        |
| 143.041-402 | 0,40         | 15,50        |
| 143.041-403 | 0,40         | 15,80        |
| 143.041-406 | 0,40         | 17,00        |
| 143.041-409 | 0,40         | 17,70        |
| 143.041-412 | 0,40         | 19,20        |
| 143.041-413 | 0,40         | 19,60        |
| 143.041-414 | 0,40         | 20,00        |
| 143.041-416 | 0,40         | 20,40        |
| 143.041-418 | 0,40         | 21,00        |
| 143.041-421 | 0,40         | 21,80        |
| 143.041-424 | 0,40         | 23,00        |
| 143.041-461 | 0,40         | 24,00        |
| 143.041-462 | 0,40         | 26,00        |
| 143.041-438 | 0,40         | 28,00        |
| 143.041-441 | 0,40         | 28,90        |
| 143.041-451 | 0,40         | 31,50        |
| 143.041-426 | 0,42         | 23,50        |
| 143.041-407 | 0,45         | 17,30        |
| 143.041-448 | 0,45         | 30,60        |
| 143.041-405 | 0,50         | 16,50        |
| 143.040-004 | 0,50         | 17,60        |
| 143.040-005 | 0,50         | 18,00        |
| 143.041-411 | 0,50         | 18,50        |
| 143.040-007 | 0,50         | 19,20        |
| 143.040-009 | 0,50         | 19,80        |
| 143.041-415 | 0,50         | 20,00        |
| 143.041-419 | 0,50         | 21,00        |
| 143.041-420 | 0,50         | 21,50        |
| 143.041-422 | 0,50         | 22,00        |
| 143.041-425 | 0,50         | 23,00        |
| 143.041-427 | 0,50         | 24,00        |
| 143.041-428 | 0,50         | 24,60        |
| 143.041-429 | 0,50         | 25,00        |
| 143.041-431 | 0,50         | 25,70        |
| 143.041-432 | 0,50         | 26,00        |
| 143.041-434 | 0,50         | 26,80        |

| REF.        | Ø A<br>en mm | Ø B<br>en mm |
|-------------|--------------|--------------|
| 143.041-435 | 0,50         | 27,20        |
| 143.041-437 | 0,50         | 27,60        |
| 143.041-439 | 0,50         | 28,30        |
| 143.041-440 | 0,50         | 28,50        |
| 143.041-442 | 0,50         | 29,00        |
| 143.041-443 | 0,50         | 29,30        |
| 143.041-444 | 0,50         | 29,60        |
| 143.041-445 | 0,50         | 29,80        |
| 143.041-449 | 0,50         | 31,00        |
| 143.041-452 | 0,50         | 31,80        |
| 143.041-453 | 0,50         | 32,00        |
| 143.041-454 | 0,50         | 32,40        |
| 143.041-455 | 0,50         | 33,00        |
| 143.040-001 | 0,60         | 15,90        |
| 143.040-002 | 0,60         | 16,50        |
| 143.040-003 | 0,60         | 17,00        |
| 143.040-006 | 0,60         | 18,30        |
| 143.040-008 | 0,60         | 19,40        |
| 143.040-011 | 0,60         | 20,00        |
| 143.041-423 | 0,60         | 22,10        |
| 143.040-063 | 0,60         | 24,00        |
| 143.040-020 | 0,60         | 26,40        |
| 143.040-068 | 0,60         | 27,00        |
| 143.041-436 | 0,60         | 27,50        |
| 143.040-024 | 0,60         | 27,70        |
| 143.040-067 | 0,60         | 28,00        |
| 143.040-065 | 0,60         | 28,50        |
| 143.040-029 | 0,60         | 28,90        |
| 143.040-035 | 0,60         | 30,00        |
| 143.041-447 | 0,60         | 30,50        |
| 143.041-450 | 0,60         | 31,20        |
| 143.041-456 | 0,60         | 33,50        |
| 143.041-457 | 0,60         | 34,00        |
| 143.041-459 | 0,60         | 36,00        |
| 143.041-460 | 0,60         | 38,30        |
| 143.040-069 | 0,60         | 38,70        |
| 143.040-070 | 0,60         | 39,00        |
| 143.040-071 | 0,60         | 39,50        |
| 143.040-072 | 0,60         | 40,50        |
| 143.040-073 | 0,60         | 41,00        |
| 143.040-074 | 0,60         | 42,50        |
| 143.040-075 | 0,60         | 43,00        |

| REF.        | Ø A<br>en mm | Ø B<br>en mm |
|-------------|--------------|--------------|
| 143.040-076 | 0,60         | 45,80        |
| 143.040-077 | 0,60         | 47,50        |
| 143.040-014 | 0,70         | 22,10        |
| 143.040-025 | 0,70         | 27,60        |
| 143.040-046 | 0,70         | 31,80        |
| 143.040-033 | 0,75         | 29,30        |
| 143.040-050 | 0,75         | 32,50        |
| 143.040-010 | 0,80         | 19,40        |
| 143.040-013 | 0,80         | 21,00        |
| 143.040-015 | 0,80         | 22,10        |
| 143.040-017 | 0,80         | 22,90        |
| 143.040-019 | 0,80         | 25,20        |
| 143.040-064 | 0,80         | 26,00        |
| 143.040-027 | 0,80         | 28,00        |
| 143.040-031 | 0,80         | 28,70        |
| 143.040-037 | 0,80         | 30,00        |
| 143.040-039 | 0,80         | 30,50        |
| 143.040-042 | 0,80         | 31,00        |
| 143.040-045 | 0,80         | 31,50        |
| 143.040-047 | 0,80         | 31,80        |
| 143.040-048 | 0,80         | 32,00        |
| 143.040-049 | 0,80         | 32,15        |
| 143.040-051 | 0,80         | 32,40        |
| 143.040-078 | 0,80         | 33,00        |
| 143.040-079 | 0,80         | 33,50        |
| 143.040-080 | 0,80         | 34,00        |
| 143.040-081 | 0,80         | 34,50        |
| 143.041-458 | 0,80         | 35,00        |
| 143.040-082 | 0,80         | 35,50        |
| 143.040-083 | 0,80         | 36,00        |
| 143.040-084 | 0,80         | 36,50        |
| 143.040-085 | 0,80         | 37,00        |
| 143.040-086 | 0,80         | 37,50        |
| 143.040-087 | 0,80         | 38,00        |
| 143.040-088 | 0,80         | 38,50        |
| 143.040-089 | 0,80         | 39,50        |
| 143.040-090 | 0,80         | 41,50        |
| 143.040-091 | 0,80         | 43,00        |
| 143.040-092 | 0,80         | 44,00        |
| 143.040-093 | 0,80         | 45,00        |
| 143.040-023 | 0,85         | 26,90        |
| 143.040-041 | 0,85         | 30,80        |

| REF.        | Ø A<br>en mm | Ø B<br>en mm |
|-------------|--------------|--------------|
| 143.040-012 | 0,90         | 20,60        |
| 143.040-040 | 0,90         | 30,70        |
| 143.040-055 | 0,90         | 32,20        |
| 143.040-057 | 0,90         | 33,90        |
| 143.040-016 | 1,00         | 22,00        |
| 143.040-018 | 1,00         | 23,00        |
| 143.040-022 | 1,00         | 26,25        |
| 143.040-026 | 1,00         | 27,50        |
| 143.040-028 | 1,00         | 28,00        |
| 143.040-030 | 1,00         | 28,25        |
| 143.040-032 | 1,00         | 28,40        |
| 143.040-034 | 1,00         | 29,00        |
| 143.040-036 | 1,00         | 29,30        |
| 143.040-038 | 1,00         | 29,75        |
| 143.040-061 | 1,00         | 30,00        |
| 143.040-043 | 1,00         | 30,75        |
| 143.040-044 | 1,00         | 31,00        |
| 143.040-066 | 1,00         | 31,50        |
| 143.040-052 | 1,00         | 32,00        |
| 143.040-053 | 1,00         | 32,50        |
| 143.040-062 | 1,00         | 33,00        |
| 143.040-058 | 1,00         | 33,75        |
| 143.040-060 | 1,00         | 35,30        |
| 143.040-094 | 1,00         | 36,00        |
| 143.040-095 | 1,00         | 39,00        |
| 143.040-096 | 1,00         | 41,50        |
| 143.040-097 | 1,00         | 43,00        |
| 143.040-098 | 1,00         | 46,00        |
| 143.040-099 | 1,00         | 50,00        |
| 143.040-054 | 1,05         | 32,40        |
| 143.040-059 | 1,50         | 34,00        |
| 143.040-056 | 1,80         | 31,60        |



**JOINTS PLATS**

REF : 103070

CLASSÉS PAR Ø EXTÉRIEUR CROISSANT



| REF.      | Ø EXT. | Ø INT. |
|-----------|--------|--------|
| 103070/01 | 16,80  | 15,40  |
| 103070/02 | 17,20  | 16,00  |
| 103070/03 | 18,00  | 16,80  |
| 103070/04 | 18,70  | 17,80  |
| 103070/05 | 19,50  | 17,80  |
| 103070/06 | 19,70  | 18,20  |
| 103070/07 | 20,30  | 19,20  |
| 103070/08 | 20,80  | 19,80  |
| 103070/09 | 21,30  | 19,80  |
| 103070/10 | 21,60  | 20,00  |
| 103070/11 | 21,90  | 20,70  |
| 103070/12 | 22,50  | 21,00  |
| 103070/14 | 23,70  | 22,30  |
| 103070/15 | 24,50  | 22,80  |
| 103070/16 | 24,90  | 22,10  |
| 103070/17 | 25,00  | 23,00  |
| 103070/18 | 25,50  | 24,00  |
| 103070/19 | 26,50  | 25,10  |
| 103070/20 | 27,50  | 26,00  |
| 103070/21 | 28,50  | 26,50  |
| 103070/22 | 28,60  | 26,90  |
| 103070/23 | 28,75  | 27,25  |
| 103070/24 | 29,00  | 27,50  |
| 103070/25 | 29,50  | 28,00  |
| 103070/27 | 30,00  | 27,80  |
| 103070/28 | 30,20  | 28,80  |
| 103070/29 | 30,40  | 28,50  |
| 103070/30 | 30,50  | 29,00  |
| 103070/32 | 31,00  | 29,50  |
| 103070/33 | 31,30  | 29,30  |
| 103070/34 | 31,50  | 30,00  |
| 103070/35 | 32,00  | 30,00  |
| 103070/37 | 32,50  | 30,00  |
| 103070/38 | 33,50  | 31,50  |
| 103070/39 | 35,00  | 32,00  |
| 103070/40 | 37,00  | 35,00  |

■ Joints de fonds de boites



### ASSORTIMENT JOINTS TORIQUES "GRAND DIAMÈTRE"

Assortiment de 250 pièces  
(5 joints par référence)  
DISPONIBLE PAR TAILLE  
(4 joints par sachet)  
VOIR TABLEAU CIDESSOUS  
**REF : 100810N**

CLASSÉS PAR Ø INTÉRIEUR CROISSANT

| REF.       | Ø EXT. | Ø INT. | SECT. |
|------------|--------|--------|-------|
| 100810/250 | 39,50  | 38,50  | 0,50  |
| 100810/252 | 39,90  | 38,50  | 0,70  |
| 100810/254 | 40,30  | 38,50  | 0,90  |
| 100810/256 | 40,20  | 38,60  | 0,80  |
| 100810/257 | 39,90  | 38,70  | 0,60  |
| 100810/258 | 39,80  | 39,00  | 0,40  |
| 100810/260 | 40,20  | 39,00  | 0,60  |
| 100810/261 | 40,40  | 39,00  | 0,70  |
| 100810/262 | 40,60  | 39,00  | 0,80  |
| 100810/263 | 40,80  | 39,00  | 0,90  |
| 100810/264 | 41,00  | 39,00  | 1,00  |
| 100810/265 | 40,30  | 39,50  | 0,40  |
| 100810/267 | 40,70  | 39,50  | 0,60  |
| 100810/269 | 41,10  | 39,50  | 0,80  |
| 100810/270 | 41,50  | 39,50  | 1,00  |
| 100810/271 | 40,60  | 39,60  | 0,50  |
| 100810/272 | 41,20  | 39,60  | 0,80  |
| 100810/273 | 41,00  | 39,80  | 0,60  |
| 100810/274 | 41,50  | 39,90  | 0,80  |
| 100810/275 | 41,00  | 40,00  | 0,50  |
| 100810/277 | 41,40  | 40,00  | 0,70  |
| 100810/279 | 42,00  | 40,00  | 1,00  |
| 100810/282 | 41,70  | 40,50  | 0,60  |
| 100810/284 | 42,10  | 40,50  | 0,80  |
| 100810/285 | 42,50  | 40,50  | 1,00  |

| REF.       | Ø EXT. | Ø INT. | SECT. |
|------------|--------|--------|-------|
| 100810/286 | 42,00  | 41,00  | 0,50  |
| 100810/289 | 43,00  | 41,00  | 1,00  |
| 100810/291 | 42,20  | 41,20  | 0,50  |
| 100810/292 | 42,50  | 41,50  | 0,50  |
| 100810/293 | 42,70  | 41,50  | 0,60  |
| 100810/294 | 43,10  | 41,50  | 0,80  |
| 100810/295 | 42,60  | 41,60  | 0,50  |
| 100810/297 | 43,00  | 42,00  | 0,50  |
| 100810/298 | 43,20  | 42,00  | 0,60  |
| 100810/299 | 43,60  | 42,00  | 0,80  |
| 100810/300 | 44,00  | 42,00  | 1,00  |
| 100810/302 | 43,70  | 42,50  | 0,60  |
| 100810/303 | 44,10  | 42,50  | 0,80  |
| 100810/306 | 44,20  | 43,00  | 0,60  |
| 100810/307 | 45,00  | 43,00  | 1,00  |
| 100810/309 | 44,70  | 43,10  | 0,80  |
| 100810/310 | 44,50  | 43,50  | 0,50  |
| 100810/312 | 45,70  | 44,50  | 0,60  |
| 100810/314 | 46,20  | 45,00  | 0,60  |
| 100810/317 | 47,40  | 46,00  | 0,70  |
| 100810/319 | 48,70  | 47,50  | 0,60  |
| 100810/321 | 49,20  | 48,00  | 0,60  |
| 100810/323 | 50,60  | 49,00  | 0,80  |
| 100810/324 | 53,40  | 51,80  | 0,80  |
| 100810/325 | 59,00  | 58,00  | 0,50  |

## JOINTS TORIQUES "GRAND DIAMÈTRE MINCE"

CLASSÉS PAR Ø EXTÉRIEUR CROISSANT

| REF.       | Ø EXT. | Ø INT. | SECT. |
|------------|--------|--------|-------|
| 143040/078 | 34,60  | 33,00  | 0,80  |
| 143041/456 | 34,70  | 33,50  | 0,60  |
| 143040/079 | 35,10  | 33,50  | 0,80  |
| 143041/457 | 35,20  | 34,00  | 0,60  |
| 143040/081 | 36,10  | 34,50  | 0,80  |
| 143041/458 | 36,60  | 35,00  | 0,80  |
| 143040/082 | 37,10  | 35,50  | 0,80  |
| 143041/459 | 37,20  | 36,00  | 0,60  |
| 143040/084 | 38,10  | 36,50  | 0,80  |
| 143040/085 | 38,60  | 37,00  | 0,80  |
| 143040/086 | 39,10  | 37,50  | 0,80  |
| 143041/460 | 39,50  | 38,30  | 0,60  |
| 143040/087 | 39,60  | 38,00  | 0,80  |

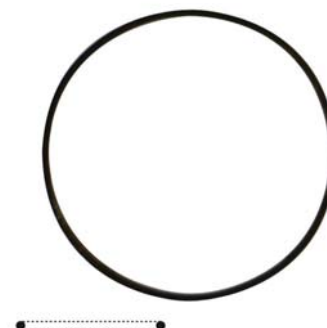

## ASSORTIMENT JOINTS TYPE "ROLEX"

Assortiment de 117 pièces (3 joints par référence)

Livré avec tableau de correspondances entre la référence de la boîte de montre et le joint  
DISPONIBLE PAR TAILLE (3 joints par sachet) VOIR TABLEAU CI-DESSOUS

REF : 100530

| REF.              | MODÈLE  | REF.              | MODÈLE  |
|-------------------|---------|-------------------|---------|
| 100530/29-182-84  | PLAT    | 100530/29-290-8   | TORIQUE |
| 100530/29-192-86  | PLAT    | 100530/29-292-76  | PLAT    |
| 100530/29-205-105 | PLAT    | 100530/29-292-85  | PLAT    |
| 100530/29-208-8   | TORIQUE | 100530/29-293-106 | PLAT    |
| 100530/29-210-74  | PLAT    | 100530/29-298-8   | TORIQUE |
| 100530/29-210-124 | PLAT    | 100530/29-302-86  | PLAT    |
| 100530/29-210-126 | PLAT    | 100530/29-303-8   | TORIQUE |
| 100530/29-213-7   | TORIQUE | 100530/29-307-9   | TORIQUE |
| 100530/29-213-66  | PLAT    | 100530/29-310-8   | TORIQUE |
| 100530/29-214-64  | PLAT    | 100530/29-310-56  | PLAT    |
| 100530/29-215-8   | TORIQUE | 100530/29-312-8   | TORIQUE |
| 100530/29-216-5   | TORIQUE | 100530/29-317-8   | TORIQUE |
| 100530/29-240-76  | PLAT    | 100530/29-317-10  | TORIQUE |
| 100530/29-243-86  | PLAT    | 100530/29-322-10  | TORIQUE |
| 100530/29-245-105 | PLAT    | 100530/29-325-10  | TORIQUE |
| 100530/29-250-8   | TORIQUE | 100530/29-328-8   | PLAT    |
| 100530/29-265-106 | PLAT    | 100530/29-328-12  | TORIQUE |
| 100530/29-270-8   | TORIQUE | 100530/29-337-8   | TORIQUE |
| 100530/29-270-75  | PLAT    | 100530/29-337-10  | TORIQUE |
| 100530/29-287-105 | PLAT    |                   |         |

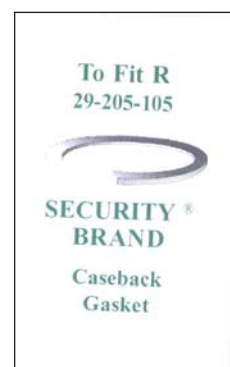
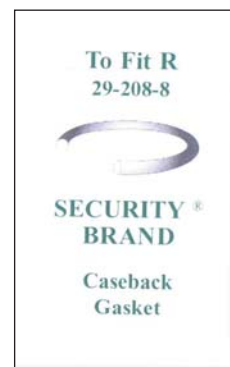

## Joint de couronnes et poussoirs



### ASSORTIMENT JOINTS DE COURONNES JAPONAISES

Assortiment de 50 joints pour couronnes japonaises  
REF : 100329

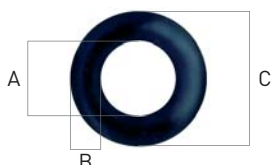

### JOINTS DE COURONNES ET POUSSOIRS "ASSORTIMENT N°1"

Assortiment de 60 pièces du numéro 1 au numéro 12.  
REF : 100196A1

JOINTS DE COURONNES ET POUSSOIRS PAR NUMÉRO

| Ø INT. (A) | SECTION (B) | Ø EXT. (C) | REF.             |
|------------|-------------|------------|------------------|
| 0,60       | 0,70        | 2,00       | <b>100196/01</b> |
| 0,65       | 0,40        | 1,45       | <b>100196/02</b> |
| 0,70       | 0,55        | 1,80       | <b>100196/03</b> |
| 0,70       | 0,75        | 2,20       | <b>100196/04</b> |
| 0,80       | 0,50        | 1,80       | <b>100196/05</b> |
| 0,80       | 0,70        | 2,20       | <b>100196/06</b> |

| Ø INT. (A) | SECTION (B) | Ø EXT. (C) | REF.             |
|------------|-------------|------------|------------------|
| 1,40       | 0,40        | 2,20       | <b>100196/07</b> |
| 1,55       | 0,70        | 2,95       | <b>100196/08</b> |
| 1,60       | 0,50        | 2,60       | <b>100196/09</b> |
| 1,80       | 0,40        | 2,60       | <b>100196/10</b> |
| 1,80       | 0,60        | 3,00       | <b>100196/11</b> |
| 2,20       | 0,50        | 3,20       | <b>100196/12</b> |

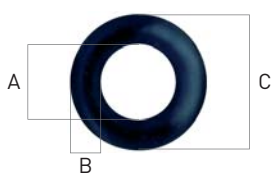

### JOINTS DE COURONNES ET POUSSOIRS "ASSORTIMENT N°2"

Assortiment de 60 pièces du numéro 13 au numéro 24.  
REF : 100196A2

JOINTS DE COURONNES ET POUSSOIRS PAR NUMÉRO

| Ø INT. (A) | SECTION (B) | Ø EXT. (C) | REF.             |
|------------|-------------|------------|------------------|
| 0,50       | 0,30        | 1,10       | <b>100196/13</b> |
| 0,60       | 0,35        | 1,30       | <b>100196/14</b> |
| 0,80       | 0,40        | 1,60       | <b>100196/15</b> |
| 0,80       | 0,60        | 2,00       | <b>100196/16</b> |
| 0,90       | 0,40        | 1,70       | <b>100196/17</b> |
| 1,00       | 0,40        | 1,80       | <b>100196/18</b> |

| Ø INT. (A) | SECTION (B) | Ø EXT. (C) | REF.             |
|------------|-------------|------------|------------------|
| 1,00       | 0,50        | 2,00       | <b>100196/19</b> |
| 1,10       | 0,40        | 1,90       | <b>100196/20</b> |
| 1,20       | 0,55        | 2,30       | <b>100196/21</b> |
| 1,20       | 0,65        | 2,50       | <b>100196/22</b> |
| 1,30       | 0,40        | 2,10       | <b>100196/23</b> |
| 1,40       | 0,60        | 2,60       | <b>100196/24</b> |

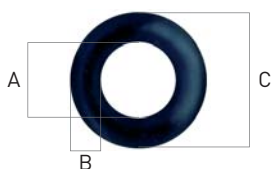

### JOINTS DE COURONNES ET POUSSOIRS "ASSORTIMENT N°3"

Assortiment de 60 pièces du numéro 26 au numéro 37.  
REF : 100196A3

JOINTS DE COURONNES ET POUSSOIRS PAR NUMÉRO

| Ø INT. (A) | SECTION (B) | Ø EXT. (C) | REF.             |
|------------|-------------|------------|------------------|
| 0,70       | 0,35        | 1,40       | <b>100196/26</b> |
| 0,95       | 0,65        | 2,25       | <b>100196/27</b> |
| 1,00       | 0,60        | 2,20       | <b>100196/28</b> |
| 1,20       | 0,40        | 2,00       | <b>100196/29</b> |
| 1,45       | 0,45        | 2,35       | <b>100196/30</b> |
| 1,60       | 0,55        | 2,70       | <b>100196/31</b> |

| Ø INT. (A) | SECTION (B) | Ø EXT. (C) | REF.             |
|------------|-------------|------------|------------------|
| 1,60       | 0,70        | 3,00       | <b>100196/32</b> |
| 2,00       | 0,50        | 3,00       | <b>100196/33</b> |
| 2,15       | 0,80        | 3,75       | <b>100196/34</b> |
| 2,70       | 0,60        | 3,90       | <b>100196/35</b> |
| 3,20       | 0,50        | 4,20       | <b>100196/36</b> |
| 3,20       | 0,70        | 4,60       | <b>100196/37</b> |



## RESSORT DE MARQUE

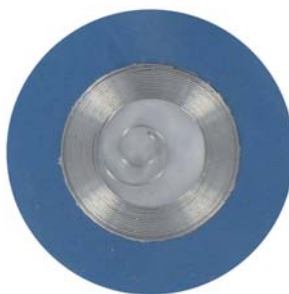

\*GL : Automatique  
M : Mécanique

| MARQUE  | GL/M* | CORRESPONDANCE            | Ht   | EP.   | LONG. | Ø     | REF.                  |
|---------|-------|---------------------------|------|-------|-------|-------|-----------------------|
| AP      | M     | 2003                      | 0,48 | 0,100 | 270   | 7,50  | <b>100439/2003</b>    |
| AP      | GL    | 2123                      | 0,70 | 0,094 | 400   | 9,00  | <b>100439/2123</b>    |
| AP      | GL    | 2124 - 2125 - 2126 - 2129 | 0,67 | 0,085 | 450   | 9,00  | <b>100439/2125</b>    |
| ETA     | GL    | 2000                      | 1,06 | 0,072 | 300   | 7,00  | <b>100439/2000</b>    |
| ETA     | M     | 2510 - 2512 - 2512/1      | 1,13 | 0,085 | 285   | 7,00  | <b>100439/2512-1</b>  |
| ETA     | GL    | 2670 - 2671               | 1,32 | 0,082 | 280   | 7,00  | <b>100439/2670</b>    |
| ETA     | GL    | 2770 - 2789               | 1,45 | 0,120 | 440   | 11,00 | <b>100439/2770</b>    |
| ETA     | GL    | 2821 - 2824 - 2836        | 1,23 | 0,132 | 400   | 10,80 | <b>100439/2821</b>    |
| ETA     | GL    | 2890 - 2892 - 2892/2      | 1,05 | 0,115 | 430   | 10,50 | <b>100439/2890</b>    |
| OMEGA   | M     | 320                       | 1,30 | 0,12  | 330   | 10,50 | <b>100439/OME320</b>  |
| OMEGA   | GL    | 550 - 560                 | 1,01 | 0,110 | 380   | 10,20 | <b>100439/OME550</b>  |
| OMEGA   | M     | 620                       | 0,96 | 0,080 | 220   | 6,50  | <b>100439/OME620</b>  |
| OMEGA   | M     | 625                       | 1,04 | 0,088 | 230   | 6,50  | <b>100439/OME625</b>  |
| OMEGA   | GL    | 683                       | 0,96 | 0,081 | 240   | 6,50  | <b>100439/OME683</b>  |
| OMEGA   | M     | 860 - 865                 | 1,30 | 0,115 | 420   | 10,50 | <b>100439/OME860</b>  |
| OMEGA   | GL    | 1010                      | 0,95 | 0,115 | 500   | 11,20 | <b>100439/OME1010</b> |
| PESEUX  | M     | 7001                      | 1,02 | 0,120 | 320   | 9,00  | <b>100439/7001</b>    |
| RLX     | GL    | 1030                      | 1,20 | 0,100 | 310   | 9,00  | <b>100439/1030</b>    |
| RLX     | GL    | 1161                      | 1,18 | 0,071 | 230   | 6,50  | <b>100439/1161</b>    |
| RLX     | M     | 1220 - 1225               | 1,55 | 0,104 | 360   | 9,00  | <b>100439/1220</b>    |
| RLX     | GL    | 1520 - 1530 - 1570        | 1,30 | 0,120 | 460   | 11,00 | <b>100439/1530</b>    |
| RLX     | M     | 1600                      | 0,80 | 0,103 | 285   | 8,00  | <b>100439/1600</b>    |
| RLX     | GL    | 2030 - 2035               | 1,25 | 0,085 | 340   | 7,50  | <b>100439/2030</b>    |
| RLX     | GL    | 2130 - 2135               | 1,27 | 0,071 | 360   | 7,75  | <b>100439/2130</b>    |
| RLX     | GL    | 2230 - 2235               | 1,46 | 0,072 | 370   | 7,75  | <b>100439/2230</b>    |
| RLX     | GL    | 3030 - 3035               | 1,43 | 0,107 | 530   | 11,20 | <b>100439/3030</b>    |
| RLX     | GL    | 3130 - 3135               | 1,16 | 0,115 | 455   | 11,20 | <b>100439/3130</b>    |
| RLX     | GL    | 4030                      | 1,24 | 0,146 | 490   | 12,50 | <b>100439/4030</b>    |
| RLX     | GL    | 4130                      | 1,45 | 0,112 | 565   | 11,80 | <b>100439/4130</b>    |
| UNITAS  | M     | 6497                      | 1,50 | 0,170 | 530   | 14,00 | <b>100439/6497</b>    |
| VALJOUX | GL    | 7750                      | 1,50 | 0,113 | 600   | 12,00 | <b>100439/7750</b>    |
| ZENITH  | GL    | 3019                      | 1,22 | 0,146 | 490   | 12,00 | <b>100439/Z3019</b>   |

## ■ Fournitures de marques

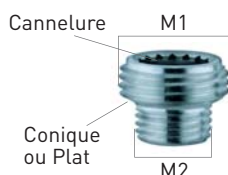

### TUBES À VIS POUR COURONNES VISSÉES AVEC JOINT

Assortiment de 14 pièces (2 par Référence)  
DISPONIBLE PAR RÉFÉRENCE (1 tube + 1 joint) VOIR TABLEAU CI-DESSOUS  
**REF : 100347**

|  | Ø COURONNE | Ø EXTÉRIEUR DU TUBE (M1) | Ø INTÉRIEUR DU TUBE (M2) | FORME   | CANNELURE COTÉ           | REF.                  |
|--|------------|--------------------------|--------------------------|---------|--------------------------|-----------------------|
|  | 5.30 mm    | 4.00 mm                  | 2.50 mm                  | Conique | BOITE (Ancien modèle)    | 100347/001            |
|  | 5.30 mm    | 4.00 mm                  | 2.50 mm                  | Conique | COURONNE (Ancien modèle) | 100347/003            |
|  | 6.00 mm    | 4.40 mm                  | 3.00 mm                  | Conique | BOITE (Ancien modèle)    | 100347/002            |
|  | 6.00 mm    | 4.40 mm                  | 3.00 mm                  | Conique | COURONNE (Ancien modèle) | 100347/005            |
|  | 5.30 mm    | 4.00 mm                  | 2.50 mm                  | Plat    | COURONNE                 | 100347/004            |
|  | 6.00 mm    | 4.40 mm                  | 3.00 mm                  | Plat    | COURONNE                 | 100347/006            |
|  | 7.00 mm    | 5.00 mm                  | 3.00 mm                  |         |                          | 100347/007 (2 joints) |



### OUTIL À TARAUDER

Pas métrique pour horloger.  
Pour tubes ci-dessus 100347/

| Ø      | REF.       |
|--------|------------|
| 2.5 mm | 100531/2.5 |
| 3.0 mm | 100531/3.0 |

### JOINTS DE TUBES ET DE COURONNES À VIS X 3

|  | Ø COURONNE | FORME                           | REF.          |
|--|------------|---------------------------------|---------------|
|  | 5.30 mm    | Joint rond pour tubes à vis     | 100346/530    |
|  | 5.30 mm    | Joint plat pour couronnes à vis | 100348/530    |
|  | 6.00 mm    | Joint rond pour tubes à vis     | 100346/600    |
|  | 6.00 mm    | Joint plat pour couronnes à vis | 100348/600    |
|  | 7.00 mm    | Joint rond pour tubes à vis     | 100346/700    |
|  | 7.00 mm    | Joint plat pour couronnes à vis | 100348/700    |
|  | 7.00 mm    | Joint rond pour tubes à vis     | 100346/703EXT |
|  | 7.00 mm    | Joint rond pour tubes à vis     | 100346/703INT |



### JOINT DE POUSSOIR

"SEIKO"

Sachet de 3  
**REF : 100366**



### CLIPS POUR POUSSOIR

"SEIKO"

Sachet de 5  
**REF : 100367**

**ASSORTIMENT DE RALLONGES DE TIGES**

Assortiment de 24 pièces

REF : 100423

|  |        |         |        |   |        |
|--|--------|---------|--------|---|--------|
| 56.006   | 56.012 | 56.023  | 56.034 | 56.043  | 56.052 |
| A 60   | 70     | 80      | 90     | 100   | 110    |
| B 60   | 70     | 80      | 90     | 100   | 110    |
| MSA 99.022   |        | 24 pces |        |  |        |
| rallongeurs de tiges<br>stem extenders<br>alargadores de tijas<br>prolunghe per alberi di carica |        |         |        |   |        |
| A  |        | B       |        |   |        |
| 56.061   | 56.014 | 56.032  | 56.033 | 56.037  | 56.058 |
| A 120  | 70     | 90      | 90     | 90  | 120    |
| B 120  | 90     | 70      | 80     | 120   | 90     |

**RALLONGES DE TIGES PAR TAILLE X 10**

| FILETAGE EXTERIEUR | FILETAGE INTERIEUR | REF.           |
|--------------------|--------------------|----------------|
| 60                 | 60                 | 100080/60/60   |
| 60                 | 90                 | 100080/60/90   |
| 70                 | 70                 | 100080/70/70   |
| 70                 | 90                 | 100080/70/90   |
| 80                 | 70                 | 100080/80/70   |
| 80                 | 80                 | 100080/80/80   |
| 80                 | 90                 | 100080/80/90   |
| 90                 | 60                 | 100080/90/60   |
| 90                 | 70                 | 100080/90/70   |
| 90                 | 80                 | 100080/90/80   |
| 90                 | 90                 | 100080/90/90   |
| 90                 | 120                | 100080/90/120  |
| 100                | 100                | 100080/100/100 |
| 120                | 90                 | 100080/120/90  |
| 120                | 120                | 100080/120/120 |

**TIGERONS MALES**

Conditionnement par 6. PAS 90

REF : 100077M

**TIGERONS FEMELLES**

Conditionnement par 6. PAS 90

REF : 100077F



**STOCK IMPORTANT DE FOURNITURES  
POUR LES CALIBRES :  
ETA - VALJOUX ...**

## Fermeurs de bracelets



### FERMOIRS DÉPLOYANTS BRACELET CUIR

| A     | REF.             |
|-------|------------------|
| 12 mm | <b>100363/12</b> |
| 14 mm | <b>100363/14</b> |
| 16 mm | <b>100363/16</b> |
| 18 mm | <b>100363/18</b> |
| 20 mm | <b>100363/20</b> |
| 22 mm | <b>100363/22</b> |



### FERMOIRS DÉPLOYANTS BRACELET MÉTAL 1<sup>ER</sup> PRIX

| DIM. INT. | REF.             |
|-----------|------------------|
| 9.00 mm   | <b>313026/10</b> |
| 12.00 mm  | <b>313026/12</b> |
| 14.20 mm  | <b>313026/14</b> |
| 15.00 mm  | <b>313026/16</b> |
| 17.80 mm  | <b>313026/18</b> |
| 19.00 mm  | <b>313026/20</b> |
| 21.00 mm  | <b>313026/22</b> |



### FERMOIRS DÉPLOYANTS BRACELET MÉTAL

| DIM. EXT. | DIM. INT. | REF.          |
|-----------|-----------|---------------|
| 11 mm     | 10 mm     | <b>353007</b> |
| 13 mm     | 12 mm     | <b>353008</b> |
| 15 mm     | 14 mm     | <b>353009</b> |
| 17 mm     | 16 mm     | <b>353010</b> |
| 19 mm     | 18 mm     | <b>353011</b> |
| 21 mm     | 20 mm     | <b>353012</b> |

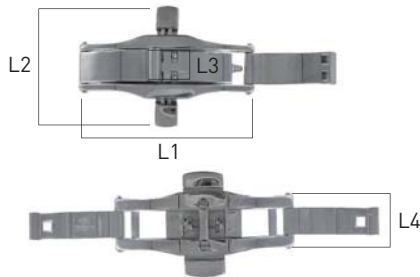

### FERMOIRS DÉPLOYANTS BRACELET MÉTAL

| L1       | L2       | L3      | L4       | REF.            |
|----------|----------|---------|----------|-----------------|
| 40.00 mm | 23.00 mm | 6.00 mm | 12.00 mm | <b>313023/1</b> |
| 35.00 mm | 17.00 mm | 5.00 mm | 9.00 mm  | <b>313023/2</b> |
| 39.00 mm | 23.00 mm | 7.00 mm | 11.00 mm | <b>313023/3</b> |
| 35.00 mm | 19.00 mm | 4.00 mm | 8.00 mm  | <b>313023/4</b> |

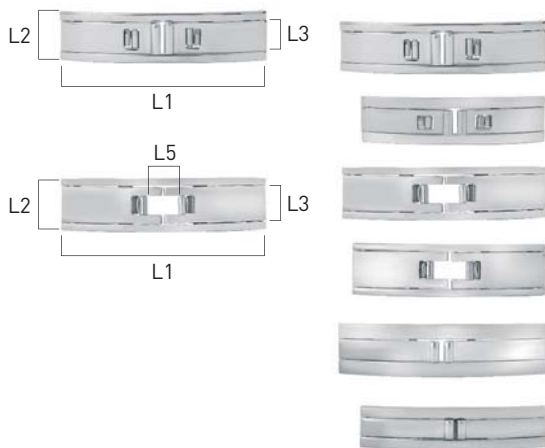

### FERMOIRS DÉPLOYANTS BRACELET MÉTAL

| L1       | L2       | L3      | L4      | L5      | REF.          |
|----------|----------|---------|---------|---------|---------------|
| 41.00 mm | 10.00 mm | 6.00 mm |         |         | <b>351000</b> |
| 35.00 mm | 9.00 mm  | 4.50 mm |         |         | <b>351001</b> |
| 40.00 mm | 10.00 mm |         | 3.40 mm | 6.20 mm | <b>351002</b> |
| 37.00 mm | 10.00 mm |         | 3.40 mm | 6.20 mm | <b>351003</b> |
| 40.00 mm | 10.00 mm | 4.00 mm |         |         | <b>351004</b> |
| 35.00 mm | 8.00 mm  | 3.40 mm |         |         | <b>351005</b> |



**CUIR DE LÉZARD VÉRITABLE**

FABRICATION ITALIENNE. Doublure cuir de bovin et boucle acier inoxydable.  
Vendu à l'unité

|        | 12 mm       | 14 mm       | 16 mm       | 18 mm       | 20 mm       |
|--------|-------------|-------------|-------------|-------------|-------------|
| GOLD   | 300CP029G12 | 300CP029G14 | 300CP029G16 | 300CP029G18 | 300CP029G20 |
| MARRON | 300CP029M12 | 300CP029M14 | 300CP029M16 | 300CP029M18 | 300CP029M20 |
| NOIR   | 300CP029N12 | 300CP029N14 | 300CP029N16 | 300CP029N18 | 300CP029N20 |



**CUIR DE LÉZARD VÉRITABLE, LANGUETTE**

POUR MONTRE À ANSES FIXES

FABRICATION ITALIENNE. Doublure cuir de bovin et boucle acier inoxydable.  
Vendu à l'unité

|      | 12 mm       | 14 mm       | 16 mm       | 18 mm       | 20 mm       |
|------|-------------|-------------|-------------|-------------|-------------|
| GOLD | 300CP090G12 | 300CP090G14 | 300CP090G16 | 300CP090G18 | 300CP090G20 |
| NOIR | 300CP090N12 | 300CP090N14 | 300CP090N16 | 300CP090N18 | 300CP090N20 |



**CUIR DE CROCODILE VÉRITABLE, BRILLANT**

FABRICATION ITALIENNE. Doublure cuir de bovin et boucle acier inoxydable.  
Vendu à l'unité

|        | 12 mm       | 14 mm       | 16 mm       | 18 mm       | 20 mm       |
|--------|-------------|-------------|-------------|-------------|-------------|
| MARRON | 300CP028M12 | 300CP028M14 | 300CP028M16 | 300CP028M18 | 300CP028M20 |
| GOLD   | 300CP028G12 | 300CP028G14 | 300CP028G16 | 300CP028G18 | 300CP028G20 |
| NOIR   | 300CP028N12 | 300CP028N14 | 300CP028N16 | 300CP028N18 | 300CP028N20 |



**CUIR DE BOVIN, ENCOCHE**

Aspect lisse.  
Doublure cuir de bovin  
et boucle acier inoxydable.

|           | MARRON  | NOIR    |
|-----------|---------|---------|
| RÉFÉRENCE | 300216M | 300216N |



**PVC, ENCOCHE**

Bracelet synthétique.  
Vendu par 2 bracelets identiques

|      | 12 mm   | 18 mm   |
|------|---------|---------|
| NOIR | 300214D | 300214H |



**CUIR DE BOVIN**

Aspect grainé. Doublure cuir de bovin et boucle acier inoxydable.  
Vendu par 3 bracelets identiques (même couleur, même largeur)

|              | 10 mm   | 12 mm   | 14 mm   | 16 mm   | 18 mm   | 20 mm   |
|--------------|---------|---------|---------|---------|---------|---------|
| GOLD/ MARRON | 3011003 | 3011203 | 3011403 | 3011603 | 3011803 | 3012003 |
| NOIR         | 3011001 | 3011201 | 3011401 | 3011601 | 3011801 | 3012001 |



**CUIR DE BOVIN FAÇON CROCO**

Doublure cuir de bovin et boucle acier inoxydable.  
Vendu par 3 bracelets identiques (même couleur, même largeur)

|        | 12 mm   | 14 mm   | 16 mm   | 18 mm   | 20 mm   |
|--------|---------|---------|---------|---------|---------|
| MARRON | 3031203 | 3031403 | 3031603 | 3031803 | 3032003 |
| NOIR   | 3031201 | 3031401 | 3031601 | 3031801 | 3032001 |



■ Bracelets

Fourniture d'horlogerie



**CUIR DE BOVIN GRANDE LONGUEUR**

Aspect grainé. Doublure cuir de bovin et boucle acier inoxydable. Vendu par 3 bracelets identiques (même couleur, même largeur)

|      |          |          |          |          |          |
|------|----------|----------|----------|----------|----------|
|      | 12 mm    | 14 mm    | 16 mm    | 18 mm    | 20 mm    |
| NOIR | 30151201 | 30151401 | 30151601 | 30151801 | 30152001 |



**CUIR DE BOVIN FAÇON CROCO LOUISIANE (MAT)**

Doublure cuir de bovin et boucle acier inoxydable. Vendu à l'unité

|       |              |              |              |              |              |
|-------|--------------|--------------|--------------|--------------|--------------|
|       | 12 mm        | 14 mm        | 16 mm        | 18 mm        | 20 mm        |
| BLANC | 300CP273B12  | 300CP273B14  | 300CP273B16  | 300CP273B18  | 300CP273B20  |
| BLEU  | 300CP273BL12 | 300CP273BL14 | 300CP273BL16 | 300CP273BL18 | 300CP273BL20 |



**CUIR DE BOVIN GRANDE LARGEUR**

Doublure cuir de bovin et boucle acier inoxydable. Vendu à l'unité.

Livraison soit façon croco, soit cuir lisse selon disponibilité

|        |             |             |             |             |             |
|--------|-------------|-------------|-------------|-------------|-------------|
|        | 22 mm       | 24 mm       | 26 mm       | 28 mm       | 30 mm       |
| BLANC  | 300CP261B22 | 300CP261B24 | 300CP261B26 | 300CP261B28 | 300CP261B30 |
| MARRON | 300CP261M22 | 300CP261M24 | 300CP261M26 | 300CP261M28 | 300CP261M30 |
| NOIR   | 300CP261N22 | 300CP261N24 | 300CP261N26 | 300CP261N28 | 300CP261N30 |



**CUIR DE BOVIN GRANDE LONGUEUR 22 MM**

Aspect satiné. Doublure cuir de bovin et boucle acier inoxydable.

Vendu à l'unité  
REF : 460300N

**NOUVEAU**



**CUIR DE BOVIN FAÇON AUTRUCHE, HAVANE**

Doublure cuir de bovin et boucle aluminium. Vendu à l'unité

|  |          |          |          |          |          |
|--|----------|----------|----------|----------|----------|
|  | 12 mm    | 14 mm    | 16 mm    | 18 mm    | 20 mm    |
|  | 46083412 | 46083414 | 46083416 | 46083418 | 46083420 |

**NOUVEAU**



**CUIR DE BOVIN FAÇON AUTRUCHE, COGNAC**

Doublure cuir de bovin et boucle aluminium. Vendu à l'unité

|  |          |          |          |          |          |
|--|----------|----------|----------|----------|----------|
|  | 12 mm    | 14 mm    | 16 mm    | 18 mm    | 20 mm    |
|  | 46083512 | 46083514 | 46083516 | 46083518 | 46083520 |

**NOUVEAU**



**CUIR DE REQUIN VÉRITABLE PIGMENTÉ, BLEU**

Doublure cuir de bovin et boucle aluminium. Vendu à l'unité

|  |          |          |          |
|--|----------|----------|----------|
|  | 18 mm    | 20 mm    | 22 mm    |
|  | 46084018 | 46084020 | 46084022 |

**NOUVEAU**



**CUIR DE REQUIN VÉRITABLE PIGMENTÉ, ROUGE**

Doublure cuir de bovin et boucle aluminium. Vendu à l'unité

|  |          |          |          |
|--|----------|----------|----------|
|  | 18 mm    | 20 mm    | 22 mm    |
|  | 46084118 | 46084120 | 46084122 |

**NOUVEAU**

**CUIR DE BOVIN FAÇON CROCO, ROSE**

Double cuir de bovin et boucle acier inoxydable.  
Vendu à l'unité

**NOUVEAU**

|          |          |          |
|----------|----------|----------|
| 12 mm    | 14 mm    | 16 mm    |
| 46087812 | 46087814 | 46087816 |

**CUIR DE BOVIN FAÇON CROCO, JAUNE**

Double cuir de bovin et boucle acier inoxydable.  
Vendu à l'unité

**NOUVEAU**

|          |          |          |
|----------|----------|----------|
| 12 mm    | 14 mm    | 16 mm    |
| 46088112 | 46088114 | 46088116 |

**CUIR DE BOVIN FAÇON CROCO, GRIS**

Double cuir de bovin et boucle acier inoxydable.  
Vendu à l'unité

**NOUVEAU**

|          |          |          |
|----------|----------|----------|
| 12 mm    | 14 mm    | 16 mm    |
| 46088212 | 46088214 | 46088216 |

**CUIR DE BOVIN FAÇON CROCO, ROUGE**

Double cuir de bovin et boucle acier inoxydable.  
Vendu à l'unité

**NOUVEAU**

|          |          |          |
|----------|----------|----------|
| 12 mm    | 14 mm    | 16 mm    |
| 46087612 | 46087614 | 46087616 |

**CUIR DE BOVIN FAÇON CROCO, VERT**

Double cuir de bovin et boucle acier inoxydable.  
Vendu à l'unité

**NOUVEAU**

|          |          |          |
|----------|----------|----------|
| 16 mm    | 18 mm    | 20 mm    |
| 46094616 | 46094618 | 46094620 |

**CUIR DE BOVIN FAÇON CROCO, BEIGE**

Double cuir de bovin et boucle acier inoxydable.  
Vendu à l'unité

**NOUVEAU**

|          |          |          |          |          |
|----------|----------|----------|----------|----------|
| 12 mm    | 14 mm    | 16 mm    | 18 mm    | 20 mm    |
| 46087212 | 46087214 | 46087216 | 46087218 | 46087220 |

**BRACELET NATO RAYÉ ROUGE ET NOIR**

100% nylon et boucle acier inoxydable.  
Vendu à l'unité

**NOUVEAU**

|        |        |        |
|--------|--------|--------|
| 18 mm  | 20 mm  | 22 mm  |
| 460444 | 460421 | 460452 |

**BRACELET NATO RAYÉ BLEU ET NOIR**

100% nylon et boucle acier inoxydable.  
Vendu à l'unité

**NOUVEAU**

|        |        |        |
|--------|--------|--------|
| 18 mm  | 20 mm  | 22 mm  |
| 460945 | 460422 | 460453 |

**BRACELET NATO KAKI**

100% nylon et boucle acier inoxydable.  
Vendu à l'unité

**NOUVEAU**

|        |        |        |
|--------|--------|--------|
| 18 mm  | 20 mm  | 22 mm  |
| 460433 | 460428 | 460438 |





## ■ Bracelets



### PERLON

100% nylon et boucle acier inoxydable.  
Vendu par 5 identiques (même dimension)

|                 |                 |
|-----------------|-----------------|
| 18 mm           | 20 mm           |
| <b>30021818</b> | <b>30021820</b> |



### POLYURÉTHANE THERMOPLASTIQUE BLEU OU NOIR

Boucle acier inoxydable.  
Vendu à l'unité

|      |                 |                 |
|------|-----------------|-----------------|
|      | 20 mm           | 22 mm           |
| Bleu | <b>46096920</b> | <b>46096922</b> |
| Noir | <b>46088820</b> | <b>46088822</b> |



### POLYURÉTHANE THERMOPLASTIQUE BLANC

Boucle acier inoxydable.  
Vendu à l'unité

**NOUVEAU**

|                 |                 |                 |                 |
|-----------------|-----------------|-----------------|-----------------|
| 16 mm           | 18 mm           | 20 mm           | 22 mm           |
| <b>46097016</b> | <b>46097018</b> | <b>46097020</b> | <b>46097022</b> |



### POLYURÉTHANE THERMOPLASTIQUE À TROUS BLEU OU NOIR

Boucle acier inoxydable.  
Vendu à l'unité

|      |                 |                 |                 |
|------|-----------------|-----------------|-----------------|
|      | 20 mm           | 22 mm           | 24 mm           |
| Bleu | <b>46096820</b> | <b>46096822</b> | <b>46096824</b> |
| Noir | <b>46088920</b> | <b>46088922</b> | <b>46088924</b> |



### PVC MINCE PLAT

Boucle en métal. Vendu par 5 identiques (même dimension)

|                  |                  |
|------------------|------------------|
| 18 mm            | 20 mm            |
| <b>30021218M</b> | <b>30021220M</b> |



### PVC ÉPAIS ONDULE

Boucle en métal. Vendu par 5 identiques (même dimension)

|                  |                  |                  |
|------------------|------------------|------------------|
| 18 mm            | 20 mm            | 22 mm            |
| <b>30021218E</b> | <b>30021220E</b> | <b>30021222E</b> |



### PVC NOIR 24 MM

Boucle en métal. Vendu par 2 bracelets identiques  
REF : 3002124



### SILICONE NOIR

Boucle en métal. Vendu à l'unité

|                |                |
|----------------|----------------|
| 26 mm          | 28 mm          |
| <b>3002126</b> | <b>3002128</b> |





## Bracelets Casio



### BRACELET SYNTHÉTIQUE CASIO N°1

Boucle synthétique.  
Dimensions 21/18 mm  
REF : 300001

CALIBRE DE BASE  
W59



### BRACELET SYNTHÉTIQUE CASIO N°2

Boucle synthétique.  
Dimensions 21/14 mm  
REF : 300002

CALIBRE DE BASE  
TGW10



### BRACELET SYNTHÉTIQUE CASIO N°4

Boucle en métal.  
Dimensions 26/18 mm  
REF : 300004

CALIBRE DE BASE  
DW5600



### BRACELET SYNTHÉTIQUE CASIO N°6

Boucle synthétique.  
Dimensions 24/20 mm  
REF : 300006

CALIBRE DE BASE  
STW1000



### BRACELET SYNTHÉTIQUE CASIO N°8

Boucle synthétique.  
Dimensions 22/16 mm  
REF : 300008

CALIBRE DE BASE  
AW20



### BRACELET SYNTHÉTIQUE CASIO N°12

Boucle synthétique.  
Dimensions 21/15 mm  
REF : 300012

CALIBRE DE BASE  
AW33



### BRACELET SYNTHÉTIQUE CASIO N°14

Boucle synthétique.  
Dimensions 23/20 mm  
REF : 300014

CALIBRE DE BASE  
BM500



### BRACELET SYNTHÉTIQUE CASIO N°20

Boucle en métal.  
Dimensions 25/20 mm  
REF : 300020

CALIBRE DE BASE  
ARW300



### BRACELET SYNTHÉTIQUE CASIO N°21

Boucle synthétique.  
Dimensions 25/22 mm  
REF : 300021

CALIBRE DE BASE  
DBC61

**BRACELET SYNTHÉTIQUE CASIO N°23**

Boucle en métal.  
Dimensions 26/22 mm  
REF : 300023

CALIBRE DE BASE  
AD520

**BRACELET SYNTHÉTIQUE CASIO N°26**

Boucle synthétique.  
Dimensions 24/19 mm  
REF : 300026

CALIBRE DE BASE  
DW280

**BRACELET SYNTHÉTIQUE CASIO N°28**

Boucle synthétique.  
Dimensions 22.5/18.5 mm  
REF : 300028

CALIBRE DE BASE  
W87H/1

**BRACELET SYNTHÉTIQUE CASIO N°31**

Boucle en métal.  
Dimensions 24.5/20 mm  
REF : 300031

CALIBRE DE BASE  
ALT6000

**BRACELET SYNTHÉTIQUE CASIO N°34**

Boucle en métal.  
Dimensions 23/20 mm  
REF : 300034

CALIBRE DE BASE  
DEP510

**BRACELET SYNTHÉTIQUE CASIO N°49**

Boucle synthétique.  
Dimensions 21/14 mm  
REF : 300049

CALIBRE DE BASE  
W725

**BRACELET SYNTHÉTIQUE CASIO N°57**

Boucle synthétique.  
Dimensions 26.5/18 mm  
REF : 300057

CALIBRE DE BASE  
AQ47

**BRACELET SYNTHÉTIQUE CASIO N°68**

Boucle synthétique.  
Dimensions 26/14.5 mm  
REF : 300068

CALIBRE DE BASE  
W42



## ■ Bracelets Casio



### BRACELET SYNTHÉTIQUE CASIO N°72

Boucle synthétique.  
Dimensions 23.5/19 mm  
REF : 300072

CALIBRE DE BASE  
AQ150W/1E



### BRACELET SYNTHÉTIQUE CASIO N°73

Boucle synthétique.  
Dimensions 24/16 mm  
REF : 300073

CALIBRE DE BASE  
STR101C/1



### BRACELET SYNTHÉTIQUE CASIO N°74

Boucle synthétique.  
Dimensions 26.5/15 mm  
REF : 300074

CALIBRE DE BASE  
AQE10/FE10



### BRACELET SYNTHÉTIQUE CASIO N°76

Boucle synthétique.  
Dimensions 24/17 mm  
REF : 300076

CALIBRE DE BASE  
AQ160W



### BRACELET SYNTHÉTIQUE CASIO N°78

Boucle synthétique.  
Dimensions 27/16 mm  
REF : 300078

CALIBRE DE BASE  
DBE30



### BRACELET SYNTHÉTIQUE CASIO N°87

Boucle synthétique.  
Dimensions 23/18 mm  
REF : 300087

CALIBRE DE BASE  
W57



### BRACELET SYNTHÉTIQUE CASIO N°90

Boucle en métal.  
Dimensions 25/10 mm  
REF : 300090

CALIBRE DE BASE  
WV57H



**BRACELET SYNTHÉTIQUE CASIO N°91**

Boucle synthétique.  
Dimensions 26/10 mm  
REF : 300091

CALIBRE DE BASE  
W96H

**BRACELET SYNTHÉTIQUE CASIO N°93**

Boucle synthétique.  
Dimensions 25.5/18 mm  
REF : 300093

CALIBRE DE BASE  
W101

**BRACELET SYNTHÉTIQUE CASIO N°96**

Boucle synthétique.  
Dimensions 20/14 mm  
REF : 300096

CALIBRE DE BASE  
WVA105H

**BRACELET SYNTHÉTIQUE CASIO N°97**

Boucle synthétique.  
Dimensions 23/13 mm  
REF : 300097

CALIBRE DE BASE  
AQ150W/1E

**BRACELET SYNTHÉTIQUE CASIO N°98**

Boucle synthétique.  
Dimensions 25/17 mm  
REF : 300098

CALIBRE DE BASE  
W 752

**BRACELET SYNTHÉTIQUE CASIO N°102**

Boucle en métal.  
Dimensions 29/18 mm  
REF : 300102

CALIBRE DE BASE  
PRG40/3

**BRACELET SYNTHÉTIQUE CASIO N°103**

Boucle en métal.  
Dimensions 32/21 mm  
REF : 300103

CALIBRE DE BASE  
SPF40/1



## Bracelets métal



**EXTENSIBLE RÉTRACTABLE PLAQUÉ**

| CORPS | ATTACHE | REF.              |
|-------|---------|-------------------|
| 14 mm | 20 mm   | <b>300355PL14</b> |
| 16 mm | 22 mm   | <b>300355PL16</b> |
| 18 mm | 22 mm   | <b>300355PL18</b> |



**EXTENSIBLE RÉTRACTABLE ACIER**

| CORPS | ATTACHE | REF.             |
|-------|---------|------------------|
| 14 mm | 20 mm   | <b>300355A14</b> |
| 16 mm | 22 mm   | <b>300355A16</b> |
| 18 mm | 22 mm   | <b>300355A18</b> |



**ACIER ANSES COURBES**

Vendu à l'unité  
 Largeur 18 mm **REF : 301900/18C**  
 Largeur 20 mm **REF : 301900/20C**  
 Largeur 22 mm **REF : 301900/22C**

**NOUVEAU**



**ACIER ANSES DROITES**

Vendu à l'unité  
 Largeur 18 mm **REF : 301900/18D**  
 Largeur 20 mm **REF : 301900/20D**  
 Largeur 22 mm **REF : 301900/22D**

**NOUVEAU**

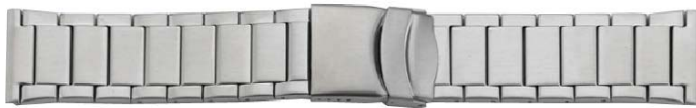

**ACIER ANSES DROITES**

Vendu à l'unité  
 Largeur 24 mm **REF : 304710**

**NOUVEAU**



**ACIER ANSES DROITES**

Vendu à l'unité  
 Largeur 24/26 mm **REF : 304800**

**NOUVEAU**



**ACIER ANSES DROITES À POUSSOIR**

Vendu à l'unité  
 Largeur 18 mm **REF : 340594**  
 Largeur 20 mm **REF : 340595**  
 Largeur 22 mm **REF : 340596**

**NOUVEAU**



**MÉTAL NOIR ANSES DROITES À POUSSOIR**

Vendu à l'unité  
 Largeur 18 mm **REF : 340597**  
 Largeur 20 mm **REF : 340598**  
 Largeur 22 mm **REF : 340599**

**NOUVEAU**



**MÉTAL NOIR ANSES COURBES (multi anses)**

Vendu à l'unité  
 Largeur 18/20/22 mm **REF : 340885**

**NOUVEAU**



**ACIER ANSES COURBES (multi anses)**

Vendu à l'unité  
 Largeur 12/14/16 mm **REF : 351421**

**NOUVEAU**



**ACIER ANSES DROITES (multi anses)**

Vendu à l'unité  
 Largeur 12/14/16 mm **REF : 351422**

**NOUVEAU**



**ACIER ANSES COURBES (multi anses)**

Vendu à l'unité  
 Largeur 12/14/16 mm **REF : 351428**

**NOUVEAU**

**ACIER ANSES DROITES (multi anses)**

Vendu à l'unité  
 Largeur 12/14/16 mm **REF : 351429**

**NOUVEAU**



**MOUVEMENT DE PENDULE QUARTZ**

Équipement :

- 1 écrou central
- 1 rondelle caoutchouc
- 1 écrou d'aiguilles
- 1 crochet

**REF : 100115C****REF : 100115M****REF : 100115L**

Canon 11 mm (pour cadran de 1 à 4 mm)  
 Canon 16 mm (pour cadran de 4 à 8 mm)  
 Canon 21 mm (pour cadran de 8 à 12 mm)

Fonctionne avec 1 pile LR06 non fournie.  
 Dimensions : 55 x 55 x H 15 mm

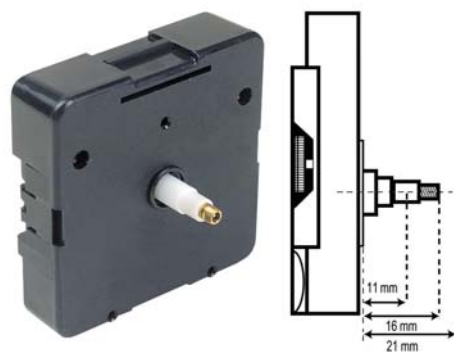
**REMISES PAR QUANTITÉ****- PAR 10 : -30%****- PAR 30 : -40%****MOUVEMENT DE PENDULE QUARTZ EXTRA LONG**

Équipement :

- 1 écrou central
- 1 rondelle caoutchouc
- 1 écrou d'aiguilles
- 1 crochet

**REF : 100115EL**

Canon 26 mm (pour cadran de 12 à 17 mm)

Fonctionne avec 1 pile LR06 non fournie.  
 Dimensions : 55 x 55 x Ht 15 mm

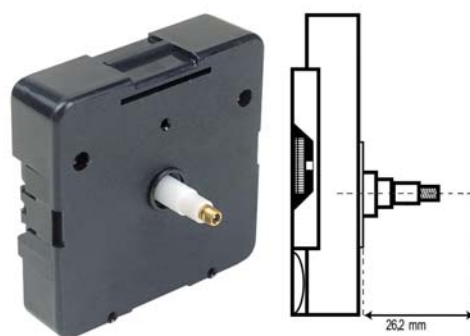
**MOUVEMENT DE PENDULE QUARTZ MARCHE FORCÉE**

Équipement :

- 1 écrou central
- 1 rondelle caoutchouc
- 1 écrou d'aiguilles
- 1 crochet

**REF : 100115F16****REF : 100115F21**

Canon 16 mm (pour cadran de 4 à 8 mm)

Canon 21 mm (pour cadran de 8 à 12 mm)

Fonctionne avec 1 pile LR06 non fournie.  
 Dimensions : 55 x 55 x Ht 15 mm

**AIGUILLE POUR MOUVEMENT MARCHE FORCÉE UNIQUEMENT**

POUR MOUVEMENT 100115F16 ET 100115F21

Dimensions des aiguilles :

- Heure : 250 mm
- Minute : 350 mm

**REF : 100118**

## Mouvements de pendules quartz à Balancier

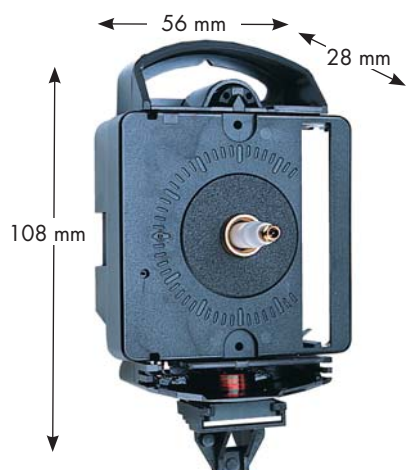

### MOUVEMENT DE PENDULE QUARTZ À BALANCIER SANS SONNERIE

- Équipement :
- 1 écrou central
  - 1 rondelle caoutchouc
  - 1 écrou d'aiguilles
  - 1 crochet

Fonctionne avec 1 pile LR06 non fournie.  
Dimensions : 70 x 108 x Ht 30 mm

**REF : 100127/16** Canon 16 mm (pour cadran de 4 à 8 mm)  
**REF : 100127/21** Canon 21 mm (pour cadran de 8 à 12 mm)

Fourniture d'horlogerie

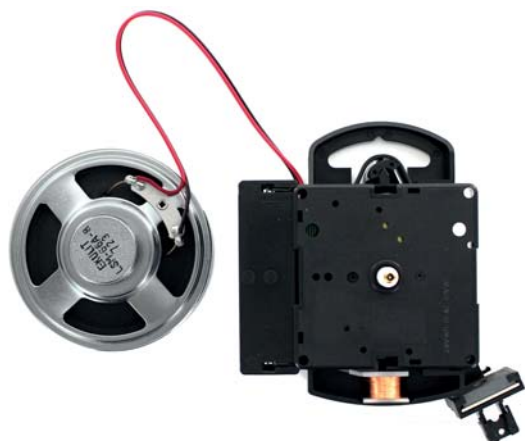

### MOUVEMENT DE PENDULE QUARTZ À BALANCIER AVEC SONNERIE

- Carillon Westminster (¼, ½ et heure) ou BIM BAM (½ et heure)
- Haut-parleur séparé,
  - 2 sonneries différentes,
  - Réduction du volume la nuit.

Fonctionne avec 2 piles LR6 non fournies.  
Dimensions : 70 x 105 x H 30 mm

**REF : 100469/16** Canon 16 mm (pour cadran de 4 à 8 mm)  
**REF : 100469/21** Canon 21 mm (pour cadran de 8 à 12 mm)



### BALANCIER POUR MOUVEMENT QUARTZ

Pour les mouvements 100469 et 100127  
Longueur 340 mm

Diamètre 55 mm **REF : 100129/55**  
Diamètre 70 mm **REF : 100129/70**







**CLÉ UNIVERSELLE**  
**REF : 100557**



**CLÉ "2 ENCOCHES"**  
**REF : 100559**



## AIGUILLES DE PENDULES EN MÉTAL

| FORME   | LONGUEURS                      | REF.                    |
|---|--------------------------------|-------------------------|
| Poire<br>  | Heures 55 mm<br>Minutes 77 mm  | Noir<br><b>100120N</b>  |
|   |                                | Doré<br><b>100120D</b>  |
| Bâton<br>  | Heures 60 mm<br>Minutes 80 mm  | Noir<br><b>100119N</b>  |
|   |                                | Blanc<br><b>100119B</b> |
|   | Noir<br><b>100119D</b>         |                         |
| Style<br> | Heures 80 mm<br>Minutes 110 mm | Noir<br><b>100128</b>   |
|   |                                | Noir<br><b>100123N</b>  |
| Style<br> | Heures 35 mm<br>Minutes 54 mm  | Doré<br><b>100123D</b>  |
|   |                                | Noir<br><b>100122N</b>  |
|   |                                | Doré<br><b>100122D</b>  |



## TROTTEUSES

Longueur 80 mm

REF : 100121N Noire

REF : 100121R Rouge

REF : 100121D Dorée

## REMISES PAR QUANTITÉ

- PAR 10 : -10 %

- PAR 30 : -20 %



## CHIFFRES ARABES AUTOCOLLANTS

Plastique doré  
Jeu de 12

REF : 100561AD10 Hauteur 10 mm

REF : 100561AD16 Hauteur 16 mm

REF : 100561AD21 Hauteur 21 mm



## CHIFFRES ROMAINS AUTOCOLLANTS

Plastique doré  
Jeu de 12

REF : 100561RD10 Hauteur 10 mm

REF : 100561RD16 Hauteur 16 mm

REF : 100561RD21 Hauteur 21 mm

## ■ Aiguilles et mouvements de pendule quartz



### MOUVEMENT DE PENDULETTE QUARTZ SANS SONNERIE

ø 53 mm - Épaisseur 18 mm.  
Avec écrou central pour fixation du mouvement  
Fonctionne à pile LR1 (1,5 V) non fournie.

REF : 100124



### MOUVEMENT DE RÉVEIL QUARTZ AVEC SONNERIE

ø 53 mm - Épaisseur 17 mm.  
Fonctionne à pile LR1 (1,5 V) non fournie.

REF : 100134N

### AIGUILLES ET TROTTEUSE POUR 100124 ET 100134N



#### JEU D'AIGUILLES FORME BÂTON

Métal noir  
Heures L 60 mm - Minutes L 80 mm  
REF : 100132BN



#### JEU D'AIGUILLES FORME LOSANGE

Métal noir  
Heures L 26 mm  
Minutes L 34 mm  
REF : 100132PN



#### JEU D'AIGUILLES STYLE

Métal noir  
Heures L 24 mm  
Minutes L 34 mm  
REF : 100132SN



#### TROTTEUSE

Métal noir avec centre doré  
Longueur 30 mm  
REF : 100124T

#### INDEX POUR 100134N

Index de sonnerie  
Métal chromé  
Longueur 20 mm  
REF : 100134I



| Ø INTÉRIEUR | Ø EXTÉRIEUR | REF.       |
|-------------|-------------|------------|
| 31 mm       | 35 mm       | 100133PM   |
| 57 mm       | 66 mm       | 100133/66  |
|             | 72 mm       | 100133/72  |
|             | 85 mm       | 100133/85  |
|             | 104 mm      | 100133/104 |



**BALANCIER PENDULE DE PARIS**

Tige acier  
Lentille laiton  
Longueur 230 mm  
VENDU SANS CROCHET

Lentille ø 35 mm  
75 g  
**REF : 100029/75**

Lentille ø 38 mm  
100 g  
**REF : 100029/100**



**CROCHET EN LAITON SEUL**

Pour balanciers 100029/....  
**REF : 100029**



**MARTEAU LAITON**

**REF : 100194**



**TIMBRE LAITON MATRICE PERCÉE**

**REF : 100356/40** ø 40 mm  
**REF : 100356/50** ø 50 mm



**ÉCROU DE TIMBRE DE PENDULE DE PARIS**

**REF : 100368**



**AIGUILLES PENDULE DE PARIS**

Aiguilles "Dauphin/LouisXV"  
Laiton estampée en creux  
Longueur des mn 38 mm  
**REF : 100047PM**  
Longueur des mn 45 mm  
**REF : 100047GM**



**TÊTE DE BALANCIER SOLEIL LAITON POLI**



| Ø     | REF.             |
|-------|------------------|
| 45 mm | <b>100054/45</b> |
| 60 mm | <b>100054/60</b> |

**AIGUILLES "BREGUET"**

En acier ø du tube de l'aiguille des heures 4.50 mm

**REF : 100046B43** Long. des mn 43 mm  
**REF : 100046B48** Long. des mn 47 mm  
**REF : 100046B51** Long. des mn 52 mm



JUSQU'À ÉPUISEMENT DES STOCKS

**BALANCIER POIRE TIGE ARPENTEUR**

En plomb 240 g  
Longueur : 1060 mm  
ø 30 mm  
Réglage par un écrou  
**REF : 100027**



**BALANCIER SOIE LAITON**

Tige acier  
Lentille en laiton  
ø 28 mm  
Longueur : 270 mm  
Poids : 23 g  
**REF : 100028**



## ■ Aiguilles et balanciers

### AIGUILLES COMTOISES

#### AIGUILLES "DE MOREZ" LAITON

Longueur 110 mm

| COULEUR | REF.           |
|---------|----------------|
| Dorée   | <b>100049D</b> |
| Noire   | <b>100049N</b> |



#### AIGUILLES "DE MOREZ" LAITON

Longueur 110 mm  
REF : 100050



#### AIGUILLES "SOLEIL" LAITON POLI VERNI

Longueur 110 mm  
REF : 100051



#### TIGE DÉPLIANTE ACIER

Longueur 1200 mm  
REF : 100031

#### LENTILLE LAITON POLI POUR TIGE DÉPLIANTE

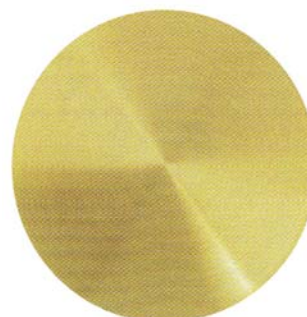

| Ø LENTILLE | REF.             |
|------------|------------------|
| 160 mm     | <b>100031/16</b> |
| 225 mm     | <b>100031/22</b> |
| 278 mm     | <b>100031/27</b> |



**TIMBRE DE COMTOISE**

Timbre en Laiton Fondu Brut

| Ø        | REF.                    |
|----------|-------------------------|
| ø 80 mm  | <b>REF : 100360/80</b>  |
| ø 90 mm  | <b>REF : 100360/90</b>  |
| ø 100 mm | <b>REF : 100360/100</b> |
| ø 110 mm | <b>REF : 100360/110</b> |
| ø 120 mm | <b>REF : 100360/120</b> |
| ø 140 mm | <b>REF : 100360/140</b> |
| ø 160 mm | <b>REF : 100360/160</b> |



**TIMBRE EN LAITON**

ø 125 mm

**REF : 100369**



**CORDE DE COMTOISE ROUGE**

Rouleau de 100 m  
ø 2,5 mm  
**REF : 100355R**



4.1 m - ø 2,5 mm  
**REF : 100355R1**



**CORDE DE COMTOISE ÉCRU**

Rouleau de 100 m  
ø 2,5 mm  
**REF : 100355B**



4.1 m - ø 2,5 mm  
**REF : 100355B1**



**POIDS DE COMTOISE**

Poids en fonte

| Ø     | HAUTEUR | POIDS UNITAIRE | REF.            |
|-------|---------|----------------|-----------------|
| 60 mm | 190 mm  | 3 kg           | <b>100352/3</b> |
| 70 mm | 200 mm  | 4 kg           | <b>100352/4</b> |



## ■ Divers

**OEILLETS POUR CADRAN**

| MATIÈRE      | DIAM.            | COND. | REF.            |
|--------------|------------------|-------|-----------------|
| LAITON/ACIER | 8.5 - 9 - 9.5 mm | 12    | <b>100350PM</b> |
| LAITON       | 10 mm            | 100   | <b>100350MM</b> |
| LAITON       | 12 mm            | 6     | <b>100350GM</b> |

**ÉMAIL À FROID BLANC**

Pour retouches des cadrans - 13 g  
REF : 100096

**ASSORTIMENT DE GOUTTES EN LAITON**

Boite de 144 pièces  
Trous carrés et ronds

REF : 100381L Laiton  
REF : 100381A Acier

**GOUTTES POUR PENDULES**

Conditionnement par 10 de même taille

JUSQU'À ÉPUISEMENT DES STOCKS



| Ø.    | ACIER            | LAITON           |
|-------|------------------|------------------|
| 6 mm  | <b>100059A6</b>  | <b>100059L6</b>  |
| 7 mm  | <b>100059A7</b>  | <b>100059L7</b>  |
| 8 mm  | <b>100059A8</b>  | <b>100059L8</b>  |
| 9 mm  | <b>100059A9</b>  | <b>100059L9</b>  |
| 10 mm | <b>100059A10</b> | <b>100059L10</b> |
| 11 mm | <b>100059A11</b> | <b>100059L11</b> |
| 14 mm | <b>100059A14</b> | <b>100059L14</b> |
| 20 mm | <b>100059A20</b> | <b>100059L20</b> |

**GONG AVEC FIXATION**

Diamètre 100 mm.  
REF : 100158

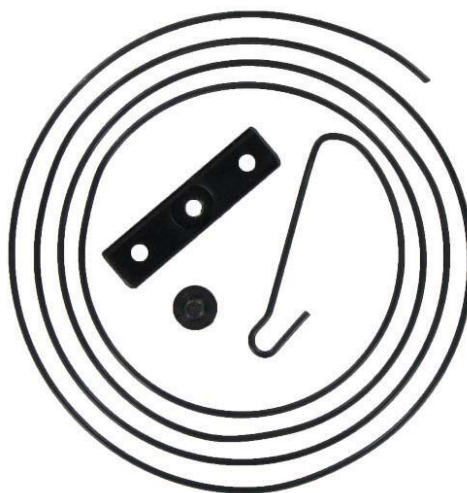
**CORDE À PIANO**

Fil rond acier pour la fabrication des ressorts. Longueur 5 mètres.

| Ø       | REF.        |
|---------|-------------|
| 0.20 mm | 100371/0.20 |
| 0.30 mm | 100371/0.30 |
| 0.40 mm | 100371/0.40 |
| 0.50 mm | 100371/0.50 |
| 0.60 mm | 100371/0.60 |
| 0.70 mm | 100371/0.70 |
| 0.80 mm | 100371/0.80 |

**PORTE ÉCHAPPEMENT**

(8 AILES)

| DIMENSIONS | REF.     |
|------------|----------|
| 18 x 28 mm | 100045PM |
| 25 x 36 mm | 100045MM |
| 29 x 41 mm | 100045GM |

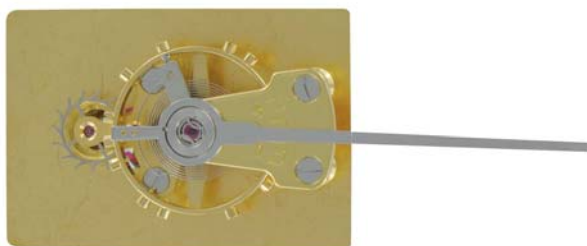
**TAS HEXAGONAL À RIVER**

Diamètre 46 mm.  
REF : 401167

**BANC À RIVER**

36 trous  
REF : 100033

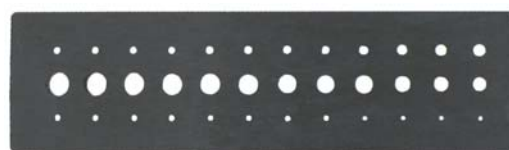

## Suspensions de pendules et globes 400 jours

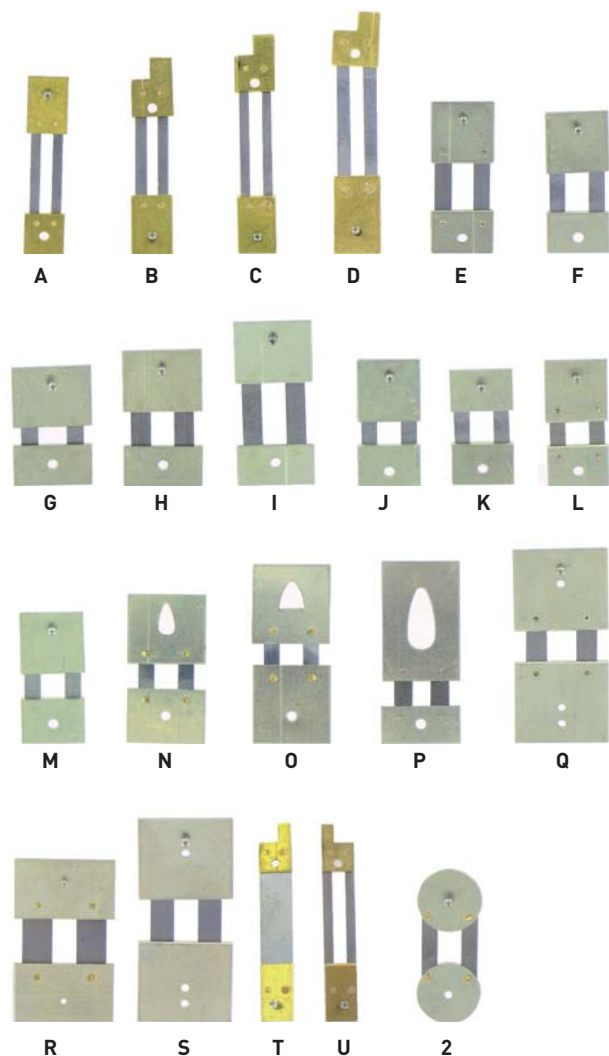

### SUSPENSIONS DE PENDULE

|   | Haut. entre les 2 goupilles en mm | Long. lame en mm | Larg. totale en mm | REF.    | Par 6 identiques |
|---|-----------------------------------|------------------|--------------------|---------|------------------|
| A | 19                                | 10               | 5                  | 100389A | -10 %            |
| B | 17                                | 10               | 5                  | 100389B |                  |
| C | 20                                | 13               | 5                  | 100389C |                  |
| D | 23                                | 14               | 6                  | 100389D |                  |
| E | 16                                | 6                | 8                  | 100389E |                  |
| F | 15                                | 4,5              | 8                  | 100389F |                  |
| G | 11                                | 2                | 10                 | 100389G |                  |
| H | 13                                | 4                | 10                 | 100389H |                  |
| I | 16                                | 7                | 10                 | 100389I |                  |
| J | 13                                | 3                | 8                  | 100389J |                  |
| K | 12                                | 3                | 8                  | 100389K |                  |
| L | 13                                | 3                | 8                  | 100389L |                  |
| M | 14                                | 3,5              | 8                  | 100389M |                  |
| N | 14                                | 3                | 10                 | 100389N |                  |
| O | 17,5                              | 2,5              | 10                 | 100389O |                  |
| P | 17,5                              | 3                | 10                 | 100389P |                  |
| Q | 16/21                             | 4                | 12                 | 100389Q |                  |
| R | 15,5                              | 6,5              | 14                 | 100389R |                  |
| S | 18/22                             | 5                | 12                 | 100389S |                  |
| T | 19                                | 12               | 4                  | 100389T |                  |
| U | 18,5                              | 11,5             | 4                  | 100389U |                  |
| 2 | 12,5                              | 4,5              | 8                  | 100396  |                  |

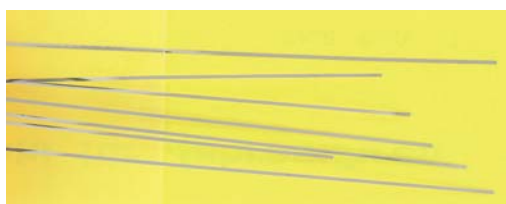

### LAME DE SUSPENSIONS POUR 400 JOURS

Assortiment de 24 lames de 0.04 à 0.12 mm.

Longueur 150 mm

REF : 100052N



### GLOBE 400 JOURS EN VERRE

ø 80 mm

Hauteur 150 mm

REF : 100408



**RESSORT DE PENDULES**  
REF : 100397



-10% par  
6 ressorts  
identiques

**RESSORTS DE PENDULES**  
DIMENSIONS en mm

| HAUTEUR | DIAMÈTRE | ÉPAISSEUR | LONGUEUR | REF.          |
|---------|----------|-----------|----------|---------------|
| 6       | 18       | 0,20      | 700      | 100397/061820 |
| 8       | 23       | 0,25      | 900      | 100397/082325 |
| 9       | 18       | 0,15      | 700      | 100397/091815 |
| 9       | 28       | 0,28      | 1100     | 100397/092828 |
| 10      | 23       | 0,20      | 850      | 100397/102320 |
| 10      | 30       | 0,28      | 1250     | 100397/103028 |
| 10      | 37       | 0,30      | 1600     | 100397/103730 |
| 11      | 19       | 0,20      | 650      | 100397/111920 |
| 11      | 23       | 0,25      | 1000     | 100397/112325 |
| 12      | 25       | 0,25      | 900      | 100397/122525 |
| 12      | 30       | 0,30      | 1250     | 100397/123030 |
| 12      | 35       | 0,35      | 1400     | 100397/123535 |
| 13      | 39       | 0,35      | 1750     | 100397/133935 |
| 14      | 28       | 0,30      | 1100     | 100397/142830 |
| 14      | 30       | 0,25      | 1350     | 100397/143025 |
| 14      | 38       | 0,40      | 1500     | 100397/143840 |
| 14      | 45       | 0,45      | 1650     | 100397/144545 |
| 15      | 30       | 0,30      | 1250     | 100397/153030 |
| 15      | 32       | 0,30      | 1340     | 100397/153230 |
| 16      | 20       | 0,25      | 700      | 100397/162025 |
| 16      | 24       | 0,25      | 950      | 100397/162425 |
| 16      | 27       | 0,25      | 1100     | 100397/162725 |
| 16      | 35       | 0,30      | 1500     | 100397/163530 |
| 16      | 38       | 0,40      | 1450     | 100397/163840 |
| 16      | 40       | 0,40      | 1500     | 100397/164040 |
| 17      | 23       | 0,25      | 900      | 100397/172325 |
| 17      | 25       | 0,25      | 900      | 100397/172525 |
| 17      | 28       | 0,30      | 1000     | 100397/172830 |
| 17      | 30       | 0,30      | 1250     | 100397/173030 |
| 17      | 32       | 0,35      | 1150     | 100397/173235 |
| 17      | 35       | 0,35      | 1400     | 100397/173535 |
| 17      | 37       | 0,35      | 1450     | 100397/173735 |
| 17      | 40       | 0,40      | 1500     | 100397/174040 |
| 17      | 45       | 0,45      | 1650     | 100397/174545 |
| 18      | 26       | 0,25      | 1000     | 100397/182625 |
| 18      | 28       | 0,30      | 1100     | 100397/182830 |
| 18      | 30       | 0,30      | 1250     | 100397/183030 |
| 18      | 32       | 0,30      | 1340     | 100397/183230 |
| 18      | 34       | 0,35      | 1400     | 100397/183435 |
| 18      | 35       | 0,35      | 1400     | 100397/183535 |
| 18      | 36       | 0,35      | 1450     | 100397/183635 |
| 18      | 38       | 0,40      | 1500     | 100397/183840 |
| 18      | 40       | 0,40      | 1550     | 100397/184040 |
| 18      | 44       | 0,35      | 1800     | 100397/184435 |
| 18      | 45       | 0,40      | 1700     | 100397/184540 |
| 18      | 46       | 0,50      | 1700     | 100397/184650 |
| 18      | 48       | 0,45      | 1900     | 100397/184845 |
| 19      | 28       | 0,28      | 1150     | 100397/192828 |
| 19      | 30       | 0,30      | 1250     | 100397/193030 |

| HAUTEUR | DIAMÈTRE | ÉPAISSEUR | LONGUEUR | REF.          |
|---------|----------|-----------|----------|---------------|
| 19      | 32       | 0,30      | 1320     | 100397/193230 |
| 19      | 34       | 0,30      | 1370     | 100397/193430 |
| 19      | 35       | 0,35      | 1400     | 100397/193535 |
| 19      | 38       | 0,40      | 1500     | 100397/193840 |
| 19      | 40       | 0,40      | 1500     | 100397/194040 |
| 19      | 44       | 0,45      | 1650     | 100397/194445 |
| 20      | 28       | 0,30      | 1150     | 100397/202830 |
| 20      | 30       | 0,30      | 1250     | 100397/203030 |
| 20      | 32       | 0,30      | 1370     | 100397/203230 |
| 20      | 34       | 0,30      | 1370     | 100397/203430 |
| 20      | 36       | 0,40      | 1200     | 100397/203640 |
| 20      | 38       | 0,35      | 1600     | 100397/203835 |
| 20      | 40       | 0,45      | 1400     | 100397/204045 |
| 20      | 42       | 0,40      | 1600     | 100397/204240 |
| 20      | 44       | 0,45      | 1600     | 100397/204445 |
| 20      | 48       | 0,50      | 1700     | 100397/204850 |
| 20      | 60       | 0,50      | 2500     | 100397/206050 |
| 21      | 30       | 0,30      | 1250     | 100397/213030 |
| 21      | 32       | 0,30      | 1320     | 100397/213230 |
| 21      | 34       | 0,30      | 1370     | 100397/213430 |
| 21      | 36       | 0,35      | 1450     | 100397/213635 |
| 21      | 36       | 0,42      | 1300     | 100397/213642 |
| 21      | 38       | 0,35      | 1550     | 100397/213835 |
| 21      | 40       | 0,40      | 1550     | 100397/214040 |
| 21      | 42       | 0,45      | 1500     | 100397/214245 |
| 21      | 44       | 0,45      | 1600     | 100397/214445 |
| 21      | 46       | 0,30      | 2200     | 100397/214630 |
| 21      | 46       | 0,45      | 1700     | 100397/214645 |
| 21      | 60       | 0,50      | 2500     | 100397/216050 |
| 22      | 28       | 0,30      | 1150     | 100397/222830 |
| 22      | 30       | 0,30      | 1250     | 100397/223030 |
| 22      | 32       | 0,30      | 1340     | 100397/223230 |
| 22      | 35       | 0,35      | 1400     | 100397/223535 |
| 22      | 35       | 0,40      | 1200     | 100397/223540 |
| 22      | 38       | 0,40      | 1500     | 100397/223840 |
| 22      | 40       | 0,40      | 1600     | 100397/224040 |
| 22      | 42       | 0,45      | 1450     | 100397/224245 |
| 22      | 45       | 0,45      | 1700     | 100397/224545 |
| 23      | 42       | 0,32      | 1900     | 100397/234232 |
| 23      | 50       | 0,40      | 1800     | 100397/235040 |
| 24      | 30       | 0,30      | 1250     | 100397/243030 |
| 24      | 36       | 0,40      | 1200     | 100397/243640 |
| 24      | 38       | 0,40      | 1500     | 100397/243840 |
| 24      | 45       | 0,45      | 1650     | 100397/244545 |
| 25      | 30       | 0,40      | 1000     | 100397/253040 |
| 25      | 40       | 0,40      | 1550     | 100397/254040 |
| 25      | 43       | 0,30      | 2400     | 100397/254330 |
| 26      | 44       | 0,45      | 1600     | 100397/264445 |

**RESSORT DE RÉVEILS**  
PRÉCISER LES DIMENSIONS  
REF : 100060



## ■ Bouchons pour pendules



### ASSORTIMENT DE BOUCHONS

Assortiment en BRONZE ou en LAITON



| MODÈLES                    | NBRE DE PIÈCES | REF.                |
|----------------------------|----------------|---------------------|
| LAITON<br>(Numéro 1 à 30)  | 225            | <b>100859L1-30</b>  |
| LAITON<br>(Numéro 31 à 60) | 225            | <b>100859L31-60</b> |
| BRONZE<br>(Numéro 1 à 30)  | 225            | <b>100859B1-30</b>  |

**10** Pces / Stück **No B02**



**Bouchons bronze**  
à chasser pour pendules et réveils.  
**Bronze-Futter**  
zum Einpressen für Gross- und Weckeruhren.  
**Bronze friction bushes**  
for clocks and alarm clocks.  
**Buchones de bronce**  
a embutir para péndolas y despertadores.

 **BERGEON No 4019 P10**  
Swiss made



### BOUCHONS BRONZE BERGEON®

Conditionnement par 10 de même référence.

**VOIR TABLEAU CI-DESSOUS POUR LES DIMENSIONS**

Toutes les dimensions sont exprimées en mm.

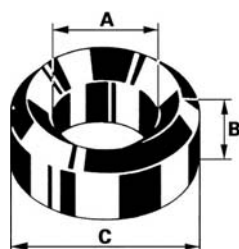

| N° | A    | B    | C    | REF.              |
|----|------|------|------|-------------------|
| 31 | 0,30 | 1,50 | 2,00 | <b>100376/31</b>  |
| 00 | 0,30 | 2,80 | 2,00 | <b>100376/00D</b> |
| 32 | 0,35 | 1,50 | 2,00 | <b>100376/32</b>  |
| 01 | 0,40 | 1,50 | 2,00 | <b>100376/01</b>  |
| 33 | 0,40 | 2,00 | 2,00 | <b>100376/33</b>  |
| 0  | 0,40 | 2,80 | 2,00 | <b>100376/0</b>   |
| 34 | 0,45 | 2,00 | 2,00 | <b>100376/34</b>  |
| 35 | 0,50 | 1,20 | 2,00 | <b>100376/35</b>  |
| 02 | 0,50 | 1,50 | 2,00 | <b>100376/02</b>  |
| 36 | 0,50 | 2,00 | 2,00 | <b>100376/36</b>  |
| 37 | 0,55 | 1,50 | 2,00 | <b>100376/37</b>  |
| 03 | 0,60 | 1,50 | 2,00 | <b>100376/03</b>  |
| 04 | 0,60 | 3,00 | 2,00 | <b>100376/04</b>  |
| 38 | 0,65 | 2,00 | 2,00 | <b>100376/38</b>  |
| 05 | 0,70 | 1,50 | 2,00 | <b>100376/05</b>  |
| 06 | 0,70 | 3,00 | 2,00 | <b>100376/06</b>  |
| 39 | 0,75 | 2,00 | 2,00 | <b>100376/39</b>  |
| 07 | 0,80 | 1,50 | 2,50 | <b>100376/07</b>  |
| 08 | 0,80 | 3,00 | 2,50 | <b>100376/08</b>  |
| 40 | 0,85 | 2,00 | 2,50 | <b>100376/40</b>  |
| 09 | 0,90 | 1,50 | 2,50 | <b>100376/09</b>  |

| N° | A    | B    | C    | REF.             |
|----|------|------|------|------------------|
| 10 | 0,90 | 3,00 | 2,50 | <b>100376/10</b> |
| 41 | 0,95 | 1,20 | 2,50 | <b>100376/41</b> |
| 11 | 1,00 | 1,50 | 3,00 | <b>100376/11</b> |
| 42 | 1,00 | 2,00 | 3,00 | <b>100376/42</b> |
| 12 | 1,00 | 3,00 | 3,00 | <b>100376/12</b> |
| 43 | 1,10 | 2,00 | 3,00 | <b>100376/43</b> |
| 44 | 1,20 | 2,00 | 3,00 | <b>100376/44</b> |
| 13 | 1,25 | 1,50 | 3,00 | <b>100376/13</b> |
| 45 | 1,25 | 2,00 | 3,00 | <b>100376/45</b> |
| 14 | 1,25 | 3,00 | 3,00 | <b>100376/14</b> |
| 46 | 1,30 | 2,00 | 3,00 | <b>100376/46</b> |
| 47 | 1,40 | 2,00 | 3,50 | <b>100376/47</b> |
| 15 | 1,50 | 1,50 | 3,50 | <b>100376/15</b> |
| 48 | 1,50 | 2,00 | 3,50 | <b>100376/48</b> |
| 16 | 1,50 | 3,00 | 3,50 | <b>100376/16</b> |
| 49 | 1,60 | 1,50 | 3,50 | <b>100376/49</b> |
| 50 | 1,65 | 2,00 | 3,50 | <b>100376/50</b> |
| 51 | 1,70 | 2,00 | 3,50 | <b>100376/51</b> |
| 17 | 1,75 | 1,50 | 3,50 | <b>100376/17</b> |
| 18 | 1,75 | 3,00 | 3,50 | <b>100376/18</b> |
| 52 | 1,80 | 2,00 | 3,50 | <b>100376/52</b> |

| N° | A    | B    | C    | REF.             |
|----|------|------|------|------------------|
| 53 | 1,90 | 2,00 | 3,50 | <b>100376/53</b> |
| 19 | 2,00 | 1,50 | 4,50 | <b>100376/19</b> |
| 20 | 2,00 | 3,00 | 4,50 | <b>100376/20</b> |
| 54 | 2,00 | 2,50 | 4,50 | <b>100376/54</b> |
| 55 | 2,10 | 2,00 | 4,50 | <b>100376/55</b> |
| 21 | 2,25 | 1,50 | 4,50 | <b>100376/21</b> |
| 56 | 2,25 | 2,00 | 4,50 | <b>100376/56</b> |
| 22 | 2,25 | 3,00 | 4,50 | <b>100376/22</b> |
| 57 | 2,40 | 2,00 | 4,50 | <b>100376/57</b> |
| 23 | 2,50 | 1,50 | 4,50 | <b>100376/23</b> |
| 24 | 2,50 | 3,00 | 4,50 | <b>100376/24</b> |
| 58 | 2,75 | 2,00 | 4,50 | <b>100376/58</b> |
| 25 | 3,00 | 1,50 | 5,50 | <b>100376/25</b> |
| 26 | 3,00 | 3,00 | 5,50 | <b>100376/26</b> |
| 27 | 4,00 | 1,50 | 6,50 | <b>100376/27</b> |
| 28 | 4,00 | 3,00 | 6,50 | <b>100376/28</b> |
| 59 | 5,00 | 2,00 | 8,50 | <b>100376/59</b> |
| 29 | 5,00 | 3,00 | 7,50 | <b>100376/29</b> |
| 30 | 6,00 | 3,00 | 8,50 | <b>100376/30</b> |
| 60 | 6,50 | 2,00 | 8,50 | <b>100376/60</b> |

**POTENCE BERGEON® 16200**

Potence précise, robuste et pratique. Permet le serrage de platines de 50 à 220 mm, ayant des piliers d'une hauteur de 70 mm.

Contenu :

- 1 potence avec 2 bras et 2 chiens
- 1 broche à volant

En étui bois :

- 3 tasseaux à chasser
- 1 poinçon à centrer
- 1 enclume non percée
- 4 enclumes percées
- 2 enclumes à centrer
- 10 alésoirs
- 2 fraises aux doigts
- 5 fraises à pivots
- 1 mandrin Jacob

Dimensions : 355 x 355 x 180 mm

Poids : 3.7 kg

REF : 100377



PARTICIPATION  
AUX FRAIS DE PORT

**POTENCE BERGEON® 16200R**

Idem à la 6200 mais avec moins d'accessoires

Contenu :

- 1 potence avec 2 bras et 2 chiens
- 1 broche à volant

En étui bois :

- 3 tasseaux à chasser
- 1 poinçon à centrer
- 1 enclume non percée
- 4 enclumes percées
- 1 enclume à centrer
- 10 alésoirs
- 1 fraise aux doigts

Dimensions : 355 x 355 x 180 mm

Poids : 3.5 kg

REF : 100378



PARTICIPATION  
AUX FRAIS DE PORT

**ALÉSOIRS**

| NUMÉRO | DIAM.   | REF.      |
|--------|---------|-----------|
| 14     | 1.20 mm | 100620/14 |
| 15     | 1.97 mm | 100620/15 |
| 16     | 2.47 mm | 100620/16 |
| 17     | 2.97 mm | 100620/17 |
| 18     | 3.47 mm | 100620/18 |
| 19     | 4.47 mm | 100620/19 |
| 20     | 5.47 mm | 100620/20 |
| 21     | 6.47 mm | 100620/21 |
| 22     | 7.47 mm | 100620/22 |
| 23     | 8.47 mm | 100620/23 |



## Assortiments de fournitures diverses



### PAILLONS

Assortiment de 120 pièces  
REF : 100030



### ÉCROUS POUR AIGUILLES PENDULE

Assortiment de 20 pièces  
REF : 100380

25 Pièces  
Stück



**Ressorts d'encliquetage haut** en acier, assortis. Pour réveils.

Sortierte **Sperrkegelfedern hoch** aus Stahl. Für Weckeruhren.

Assorted **clickwork springs high** in steel. For alarm clocks.

Sortidos de **muelles de trinquete alto** de acero. Para despertadores.



No 10085 Gr. 8

Swiss made

### RESSORTS D'ENCLIQUETAGE ACIER

Conditionnement par 25 pièces  
Acier, hauts, assortis pour réveils  
REF : 100138



### ASSORT. RESSORTS CLIQUET DE PENDULE

Conditionnement par 24  
REF : 100438



### TIGES EN ACIER

Assortiment de 37 pièces  
de diamètre 0.5 à 4 mm.  
Longueur 150 mm  
REF : 100370A



### TIGES EN LAITON

Assortiment de 23 pièces  
de diamètre 0.5 à 2 mm.  
Longueur 150 mm  
REF : 100370L



**SOUFFLETS**

VENDUS PAR PAIRE

| HAUTEUR (A) | REF.             |
|-------------|------------------|
| 70 mm       | <b>100401/7</b>  |
| 80 mm       | <b>100401/8</b>  |
| 100 mm      | <b>100401/10</b> |
| 120 mm      | <b>100401/12</b> |
| 140 mm      | <b>100401/14</b> |



**AIGUILLES**

VENDUES PAR PAIRE

| LONG. MINUTES | REF.             |
|---------------|------------------|
| 33 mm         | <b>100406/33</b> |
| 36 mm         | <b>100406/36</b> |
| 42 mm         | <b>100406/42</b> |
| 48 mm         | <b>100406/48</b> |
| 56 mm         | <b>100406/56</b> |



**MOUVEMENTS**

| MODÈLE              | REF.            |
|---------------------|-----------------|
| 1 JOUR - REGULA 25  | <b>100400/1</b> |
| 8 JOURS - REGULA 34 | <b>100400/8</b> |

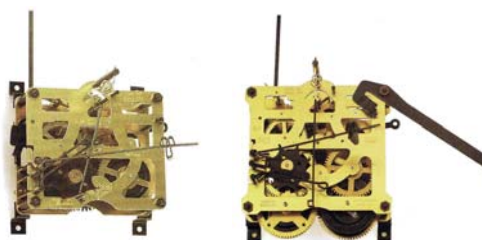

**CHAÎNES**

| MODÈLE              | LARGEUR MAILLON | LONGUEUR MAILLON | LONGUEUR CHAÎNE | REF.            |
|---------------------|-----------------|------------------|-----------------|-----------------|
| 1 JOUR - REGULA 25  | 3.70 mm         | 6.80 mm          | 180 cm          | <b>100405/1</b> |
| 8 JOURS - REGULA 34 | 4.40 mm         | 8.40 mm          | 200 cm          | <b>100405/8</b> |



**CROCHETS ET ANNEAUX**

VENDUS PAR PAIRE

REF : 100402



**OISEAU EN PLASTIQUE**

Dimension 78 mm

REF : 100404



**BALANCIERS**

| MODÈLE | DIM.       | REF.            |
|--------|------------|-----------------|
| PETIT  | 57 x 58 mm | <b>100407PM</b> |
| GRAND  | 68 x 70 mm | <b>100407GM</b> |



**POIDS**

VENDUS PAR PAIRE

| POIDS UNITÉ      | REF.               |
|------------------|--------------------|
| 275 g (1 jour)   | <b>100403/275</b>  |
| 320 g            | <b>100403/320</b>  |
| 375 g            | <b>100403/375</b>  |
| 1250 g (8 jours) | <b>100403/1250</b> |



## ■ Balance à carats



### BALANCE À CARATS - 100 CARATS

NON HOMOLOGUÉE POUR TRANSACTIONS

Format de poche, de haute précision.

Fabriquée selon la toute dernière technologie présentant les avantages suivants :

- compacte, fonctionnant sur piles
- très grande précision au 0.01 carat à 100 carats
- Poids de 0.002 à 20 g
- indication de la tare
- indicateur de fin de vie des piles
- s'éteint automatiquement
- facile à utiliser
- choix de mode de pesage (carats, grammes)
- portée maximum 100 carats et 20 g

Dim. 107 x 150 x 27 mm.

Alimentation : 6 piles alcalines LR03 AAA fournies

REF : 450210

**TANITA**  
Prenez les bonnes mesures

**NOUVEAU**



### BALANCE À CARATS DE POCHE - 250 CARATS

NON HOMOLOGUÉE POUR TRANSACTIONS

Format de poche, de haute précision pour bijoutiers et voyageurs.

- compacte, fonctionnant sur piles
- très grande précision au 0.005 carat à 250 carats
- Poids 0.001 g à 50 g
- indication de la tare
- facile à utiliser
- choix de mode de pesage (carats, grammes) en pressant une touche.
- portée maximum 50 carats et 10 g

Dim. 96 x 149 x 36 mm.

Alimentation : 4 piles alcalines LR03 AAA fournies

REF : 450442

**KERN**

RETROUVEZ L'ENSEMBLE DE NOS PRODUITS, TARIFS,  
AINSI QUE LES DERNIÈRES NOUVEAUTÉS  
SUR NOTRE SITE DE VENTE EN LIGNE

[www.cnfhb.com](http://www.cnfhb.com)

**HOMOLOGABLE**



SUR COMMANDE

 PARTICIPATION AUX FRAIS DE PORT

**CATALOGUE COMPLET  
DISPONIBLE SUR DEMANDE**



**BALANCE GRAMMES / CARATS HOMOLOGABLE**

- Boîtier en métal : solide et robuste
- Précision : 0.1 g
- Portée maximum : 120 g
- Dimensions : 225 x 315 x 330 mm
- Espace de pesée : 190 x 159 x 225 mm
- Plateau Diamètre : 80 mm
- Poids : 7 kg
- Échelon d'homologation : 1 mg
- Charge minimum : 10 mg
- Reproductibilité : 0.1 g
- Linéarité : +- 0.02 g

**REF : 450012**

OPTION HOMOLOGATION  
(Valable 1 an)

**REF : 450012H**



## ■ Balance de poche



**TANITA**  
Préciser les besoins mesurer

### PÈSE LETTRE - 200 GR

NON HOMOLOGUÉE POUR TRANSACTIONS

Dimensions 155 x 75 x 10 mm

Format de poche

Précision 0.1 gramme

Fonction tare

Fonction arrêt automatique

Piles L2032 fournie

Avertissement usure de la pile.

REF : 450479Z



**TANITA**  
Préciser les besoins mesurer

### PÈSE LETTRE - 400 GR

NON HOMOLOGUÉE POUR TRANSACTIONS

Dimensions 185 x 125 x 16 mm

Format de bureau - Écran large 14 mm

Précision 0.1 gramme - Indicateur de stabilité

Fonction tare

Fonction arrêt automatique

Piles Lithium 2032 x 2 fournies

Avertissement usure des piles.

REF : 450483



**KERN**  
WAAGEN - GEWICHTE - BALANCES - WEIGHTS

### PÈSE LETTRES DE POCHE

NON HOMOLOGUÉE POUR TRANSACTIONS

Couvercle pliant qui protège la balance des pressions.

S'utilise avec 2 piles AAA fournies. Fonction AUTO-OFF se déclenchant après 4 min sans modification de charge afin d'économiser les piles.

Dimensions totales : 80 x 130 x Ht. 25 mm

Poids net environ 180 g

2 MODÈLES

| MODÈLE | PRÉCISION | REF.       |
|--------|-----------|------------|
| 60 g   | 0.01 g    | 450440/60  |
| 320 g  | 0.1 g     | 450440/320 |



**KERN**  
WAAGEN - GEWICHTE - BALANCES - WEIGHTS

### PÈSE LETTRE

NON HOMOLOGUÉE POUR TRANSACTIONS

Dimensions 170 x 240 x 39 mm

Grand écran LCD avec hauteur de chiffre 15 mm

Fonction tare

Fonction arrêt automatique après 3 minutes sans modification de charge. Pile 6LR61 9 Volts incluse.

2 MODÈLES

| MODÈLE                      | PRÉCISION | REF.   |
|-----------------------------|-----------|--------|
| 600 g PLATEAU DIAM. 105 mm  | 0.01 g    | 450121 |
| 1200 g PLATEAU DIAM. 150 mm | 0.1 g     | 450120 |



### ACCESSOIRE DISPONIBLE :

Adaptateur Secteur REF : 450120A





## LES AVANTAGES

- **LIVRAISON RAPIDE** : Les balances non référencées dans notre catalogue sont disponibles sur commande dans un délai de 2 ou 3 jours dans la majorité des cas.
- **GARANTIE 2 OU 3 ANS** : Les balances d'un montant inférieur à 400 €<sup>HT</sup> sont garanties 2 ans, les autres sont garanties 3 ans.
- **RAPPORT QUALITÉ/PRIX** : Les balances KERN constituent toujours une alternative intéressante. Elles sont solides, simples d'emploi et leur mise en service ne pose aucun problème.
- **FICHES PRODUITS** : Les fiches produits, notices d'utilisation, connaissances utiles, lexique des termes techniques, sont disponibles sur : [www.kern-sohn.com](http://www.kern-sohn.com)

CATALOGUE COMPLET  
DISPONIBLE SUR DEMANDE



### BALANCE AGRÉÉE HOMOLOGABLE

- Précision : 0.01 g
  - Portée maximum : 600 g Dimensions : 220 x 340 x 195 mm
  - Plateau diamètre 125 mm
  - Poids : 2.8 kg
  - Échelon d'homologation : 0.1 g
  - Reproductibilité : 0.01 g
  - Linéarité : +/- 0.03 g
- Livrée avec chambre de protection dimensions : 158 x 143 x 82 mm  
**REF : 450652**  
 OPTION HOMOLOGATION (Valable 1 an)  
**REF : 450652H**

### RAPPEL DE LA RÉGLEMENTATION EN VIGUEUR

- **GARANTIE** : Pour l'achat de métaux précieux, la fabrication, le stock, obligation d'une balance agréée 0.01 g homologuée sur votre lieu d'utilisation.
- **MÉTROLOGIE LÉGALE** : Contrôle de la pesée des balances. Mise à jour du carnet de Métrologie une fois par an. Vignette verte obligatoire.

Dans chaque région, une société est habilitée à effectuer ce contrôle et éventuellement à recalibrer la balance si nécessaire. (service payant non inclus dans la garantie)

## Calibres pierres



### STYLO LAMPE "UV"

Ampoule LED UV  
Forte onde longue de 375 nm, économique et haute performance UV Penlight.  
La fluorescence et la luminescence de Diamond, rubis, peuvent être vérifiées facilement.  
Fonctionne avec 1 pile LR03 non fournie  
Longueur 130 mm  
**REF : 500099**



**FILTRE CHELSEA**  
**REF : 500006**



### CALIBRE POUR PIERRES "PRESIDIUM"

**ÉLECTRONIQUE**  
Livré en coffret avec table d'estimation.  
**REF : 450403**

PRESIDIUM®



### MICROMÈTRE POUR PIERRES ET PERLES

Article de poche. Lecture rapide et aisée, outil fonctionnel.  
Instrument de mesure compact et précis idéal pour les perles, pierres précieuses et tout autre petit objet.  
Se pose à plat pour faciliter le mesurage.  
Extrémités étroites d'un côté pour mesurer les objets tenus entre les doigts. Corps métallique de finition bleue.  
DESCRIPTION :  
Graduation : de 0 à 20 mm, intervalles de 0.10 mm.  
Grandeur une fois fermé : 85 x 55 x 12 mm  
**REF : 450404**



### CALIBRE POUR PIERRES "PRESIDIUM"

**MECANIQUE**  
Livré en coffret avec table d'estimation.  
**REF : 450399**

PRESIDIUM®



**OUTIL AU 10<sup>ÈME</sup>**  
Longueur 150 mm  
**REF : 450501**



**OUTIL AU 10<sup>ÈME</sup> PETIT MODÈLE**  
Longueur 100 mm  
**REF : 450501PM**



**ÉVENTAIL 4 BRANCHES**  
De 0.01 à 6 carats  
**REF : 450503**



**CALIBRE ROND POUR PIERRES**  
Pour pierres rondes et baguettes  
de 0.01 à 2 carats  
**REF : 450681**

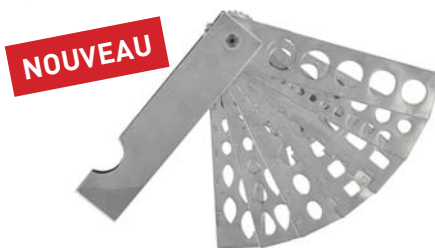

**CALIBRE AUX PIERRES "ÉVENTAIL"**  
7 branches  
Pour les pierres de différentes tailles et différentes formes  
**REF : 633 006**

### TESTEUR DIAMANT "PRESIDIUM"

Pour le test de diamant, la zone de test marquera "diamant", en s'illuminant dans le vert et vous entendrez un BIP continu. Dans le cas contraire, la zone de test restera dans le rouge. Fonctionne avec 3 piles LR 03 fournies.

REF : 450301A

PRESIDIUM®



### TESTEUR MOISSANITE "PRESIDIUM"

#### PHASE TEST DIAMANT OBLIGATOIRE AVANT TEST MOISSANITE

Pour le test de moissanite ou autre simulant, la zone de test marquera "simulant" en s'illuminant et vous entendrez un BIP continu. Dans le cas contraire, la zone restera éteinte. Fonctionne avec 3 piles LR 03 fournies.

REF : 450400

PRESIDIUM®



### ADAPTATEUR SECTEUR POUR TESTEURS

Utilisable avec les testeurs Diamant (REF 450301A), Moissanite (REF 450400)

REF : 450301ADAPT



### MULTI TESTEUR "PRESIDIUM III"

Combinaison des testeurs REF. 450301A et REF. 450400.

Fonctionne avec 3 piles LR 03 fournies.

REF : 450406

PRESIDIUM®



### ADAPTATEUR SECTEUR POUR MULTI TESTEUR

Utilisable avec le Testeur REF. 450406

REF : 450406ADAPT



### GEM TESTEUR II "PRESIDIUM"

Rapide et facile d'utilisation pour identifier le diamant/la moissanite et jusqu'à 16 pierres précieuses de couleur les plus courantes.

Test basé sur la conductivité thermique.

Convient pour les pierres précieuses polies et non polies.

Ce testeur ne fait pas la distinction entre pierres naturelles et synthétiques,

et ne distinguera pas non plus les pierres traitées.

Fonctionne avec 2 piles alcalines AA non fournies ou adaptateur secteur fourni.

REF : 450303



**LE DISTRIBUTEUR NE PEUT EN AUCUN CAS ÊTRE TENU POUR RESPONSABLE DES ÉVENTUELLES ERREURS DE LECTURE, D'INTERPRÉTATION OU DE MAUVAISE UTILISATION DES APPAREILS.**



### JAUGE À CARATS PIERRES RONDES

10 pierres de 0.10 à 2 carats

REF : 450504R



### JAUGE À CARATS PIERRES DE FORMES

7 formes différentes

REF : 450504F

## ■ Outillage de gemmologie



### MICROSCOPE BINOCULAIRE 20X - 40X

Oculaires : Paire d'oculaire de grand champ WF10x/20, livrée avec œillets  
 Tête : Binoculaire orientable sur 360°, avec tubes inclinés à 45°.  
 Distance interpupillaire réglable entre 54 à 75 mm. Réglage de la dioptrie sur un oculaire  
 Objectif : Tourelle avec objectifs 2x et 4x avec champ de vision de 10 et 5 mm.  
 Grossissement total de 20x et 40x.  
 Statif : Réglages de la mise au point des deux côtés du statif. Livré avec un porte objet à double face blanc/noir et 2 valets. Hauteur maximale de l'objet est de 30 mm.  
 Éclairages : Par incidence et par transmission de 12 volt 10 Watts halogène.  
 Possibilité d'utiliser les deux éclairages simultanément. Tension 230 volt.  
 Emballage : En polystyrène. Livré avec une housse de protection.  
**REF : 500015**



### MICROSCOPE BINOCULAIRE 10X - 30X

Oculaires : Paire d'oculaire de grand champ WF10x/20, livrée avec œillets  
 Tête : Binoculaire orientable sur 360°, avec tubes inclinés à 45°.  
 Distance interpupillaire réglable entre 54 à 75 mm. Réglage de la dioptrie sur un oculaire  
 Objectif : Tourelle avec objectifs 1x et 3x avec champ de vision de 20 et 6,6 mm.  
 Grossissement total de 10x et 30x  
 Statif : Réglages de la mise au point des deux côtés du statif. Livré avec un porte objet à double face blanc/noir et 2 valets. Hauteur maximale de l'objet est de 30 mm  
 Éclairages : Par incidence et par transmission de 12 volt 10 Watts halogène.  
 Possibilité d'utiliser les deux éclairages simultanément. Tension 230 volt  
 Emballage : En polystyrène. Livré avec une housse de protection.  
**REF : 500016**



### FILTRE FOND NOIR

Filtre à fond obscur pour faciliter la vision d'objets transparents (pierres précieuses, lentilles de contact...).  
 Diamètre 94 mm  
**REF : 500016F**

### DISQUE SUPPORT

| MODÈLE      | REF.            |
|-------------|-----------------|
| TRANSPARENT | <b>500016DT</b> |
| NOIR        | <b>500016DN</b> |



### SOURCE LUMIÈRE FROIDE

Source lumière froide 100 W, intensité réglable.  
 S'adapte à tous les microscopes.  
 VENDUE SANS FIBRE OPTIQUE  
 Température de couleur : 3100° K.  
 Fibres optiques flexibles.  
 Diamètre 4 mm. Longueur 500 mm  
 Poids : 4.35 kg  
**REF : 500028**

### FIBRES OPTIQUES

| MODÈLE | REF.            |
|--------|-----------------|
| 1 BRAS | <b>500028/1</b> |
| 2 BRAS | <b>500028/2</b> |





**RÉFRACTOMÈTRE**

Les modèles de la série KERN ORA-G sont des réfractomètres manuels universels, analogiques et sans entretien. La construction pratique et robuste permet une utilisation facile, efficace et durable au quotidien.

Ces graduations sont conçues spécialement, calculées exactement et vérifiées. Elles se distinguent également par des lignes très fines et claires.

Le système optique et la couverture du prisme sont fabriqués en matériaux spéciaux permettant une mesure à faible tolérance.

Tous les modèles sont équipés d'un oculaire à réglage facile et fluide des différentes visions.

Les modèles ATC disposent d'une compensation de température automatique qui permet des mesures exactes à différentes températures ambiantes.

Fourni avec :

- Boîtier de rangement
- Solution d'étalonnage
- Pipette
- Chiffon de nettoyage

D'autres accessoires sont disponibles en option

**REF : 500027**

**NOUVEAU**



**LIQUIDE DE RÉFRACTION**

Indice 1.79. Contenu 10 ml

**REF : 500003**



**PLIS À PIERRES**

Vendus par paquet de 25 plis.

| DIM. FERMÉ | COULEUR               | REF.            |
|------------|-----------------------|-----------------|
| 45 x 80 mm | BLANC INTÉRIEUR BLANC | <b>450531BL</b> |
| 45 x 80 mm | BLANC INTÉRIEUR BLEU  | <b>450531B</b>  |
| 45 x 80 mm | BLANC INTÉRIEUR NOIR  | <b>450531N</b>  |



**BOITE À PLIS AVEC FERMETURE ÉCLAIR**

Dimensions fermées : 180 x 100 x 60 mm

Extérieur aspect cuir noir, intérieur suédine synthétique beige.

**REF : 450090**



**SOUS-MAIN DE DIAMANTAIRE 12 FEUILLES**

| MODÈLE       | DIMENSIONS   | REF.            |
|--------------|--------------|-----------------|
| PETIT MODÈLE | 250 x 300 mm | <b>450532PM</b> |
| MOYEN MODÈLE | 300 x 380 mm | <b>450532MM</b> |
| GRAND MODÈLE | 280 x 450 mm | <b>450532GM</b> |



## Boîtes et coffrets pour pierres



### COFFRET À PIERRES

Boîtes en plastique blanc, intérieur mousse blanche.  
Dimensions 28 x 28 mm

| MODÈLE    | DIMENSIONS           | REF.    |
|-----------|----------------------|---------|
| 9 BOITES  | 120 x 120 x Ht 23 mm | 451214A |
| 25 BOITES | 185 x 185 x Ht 31 mm | 451214  |
| 50 BOITES | 357 x 190 x Ht 27 mm | 451214B |



**REF : 703198**  
4 x 4 x H 1,8 cm



**REF : 703199**  
8 x 5,5 x H 1,8 cm

**NOUVEAU**

### ÉCRINS MÉTAL POUR PIERRES PRÉCIEUSES

Intérieur : suédine synthétique réversible noir/blanc  
Fenêtre en verre



### BOITES INDIVIDUELLES FENÊTRE VERRE

Boîtes en plastique blanc, intérieur mousse blanche.  
Dimensions 28 x 28 mm

Pour coffrets réf. 451214 - 451214A - 451214B

Vendues par 10

**REF : 451214/1**

### TAMIS À PIERRES 43 PLATEAUX

En métal.  
Diamètre 50 mm  
Livré dans une housse aspect cuir noir  
**REF : 450505**



### PELLE À PIERRES EN MÉTAL

| MODÈLE       | DIMENSIONS | REF.          |
|--------------|------------|---------------|
| PETIT MODELE | 60 x 40 mm | <b>450506</b> |
| GRAND MODELE | 80 x 61 mm | <b>450507</b> |



### BAGUE PORTE-PIERRES 4 GRIFFES

| MODÈLE | REF.             |
|--------|------------------|
| DORÉ   | <b>450255PMD</b> |
| CHROMÉ | <b>450255PMC</b> |



### BRUCELLE DE BIJOUTIER

Intérieur rainuré chromé.  
Longueur 165 mm  
**REF : 450443**



### BRUCELLE DE BIJOUTIER À RESSORT

Intérieur rainuré chromé.  
Longueur 165 mm  
**REF : 450445**



### BRUCELLE DE BIJOUTIER "QUALITÉ SUPÉRIEURE"

Intérieur rainuré avec sillon pour manipulation précise et délicate.  
Longueur 160 mm  
**REF : 450448**



### BRUCELLE 4 GRIFFES

Longueur 120 mm  
**REF : 450450**



### BRUCELLE ACIER (AA)

Longueur 130 mm  
**REF : 100242A**



### BRUCELLE ACIER (MM)

Longueur 125 mm  
**REF : 100242M**



### BRUCELLE LAITON (AM)

Longueur 135 mm  
**REF : 100252**



## Loupes



### TRIPLÉT 10X MODÈLE ÉCONOMIQUE

DIAMÈTRE LENTILLE : 18 mm  
En métal. Livré dans un étui aspect cuir.  
REF : 450509C



### TRIPLÉT 10X QUALITÉ SUPÉRIEURE

DIAMÈTRE LENTILLE : 15.8 mm  
APLANÉTIQUE - ACHROMATIQUE  
3 lentilles triplet. En métal.  
REF : 450510



**NOUVEAU**

### TRIPLÉT 10X QUALITÉ SUPÉRIEURE

DIAMÈTRE LENTILLE : 18 mm  
En caoutchouc noir et chrome.  
Poids : 40 g  
REF : 630262

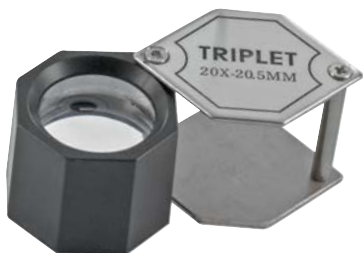

### TRIPLÉT 20X MODÈLE ÉCONOMIQUE

DIAMÈTRE LENTILLE : 21 mm.  
3 lentilles triplet. En métal. Livré dans un étui aspect cuir.  
REF : 450513



### LOUPE EN PVC ET ALU AVEC ÉCLAIRAGE LED

Livrée dans un étui en cuir  
Loupe de diamantaire grossissements 10X avec éclairage LED.  
Fonctionne avec 4 piles 395 fournies  
REF : 450520



**NOUVEAU**

### LOUPE 2 LED 40X

En aluminium et plastique blanc  
Lentille Ø 25 mm  
Fonction on/off  
Fournie avec étui de protection et piles (3 x LR927)  
Poids : 48 g  
REF : 631112



### CORDON POUR LOUPE

Longueur 90 cm  
REF : 450512





**LETTRES A FRAPPER**  
Hauteur des lettres 2 mm  
27 poinçons de A à Z + &  
REF : 401541/2



**CHIFFRES À FRAPPER**  
Hauteur des chiffres 2 mm  
9 poinçons de 0 à 9 (Le 6 et le 9 étant le même).  
REF : 401542/2



**AIMANT**  
REF : 500002



**SUPPORT POUR BAGUE**  
Pour réf. 401052  
Dimensions 60 x 120 x 51 mm  
REF : 401052S

**POINÇONNEUSE À LEVIER**  
FABRICATION ITALIENNE

Machine à timbrer, à riveter, à graver, monter etc...  
Sensibilité maximum, crémaillère avec commande à levier adaptée pour marquer, pression uniforme sur la surface et possibilité de régler la pression de 0 à 500 kg. Diamètre du poinçon 8 mm.  
Dimensions 130 x 215 x Ht 450 mm.  
Poids 11 kg  
REF : 401052



**9 TOUCHEAUX SUR SOCLE BOIS**

4 toucheaux pour or jaune : 9 - 14 - 18 - 22 carats  
4 toucheaux pour or rose : 9 - 14 - 18 - 22 carats  
1 toucheau pour or gris  
Longueur du toucheau 70 mm  
Dimensions du socle : 90 x 80 x 50 mm  
REF : 401092



**TOUCHEAU INDIVIDUEL**  
(sur commande)

|     |                   |                    |                    |                    |                  |
|-----|-------------------|--------------------|--------------------|--------------------|------------------|
|     | 9 carats<br>jaune | 14 carats<br>jaune | 18 carats<br>jaune | 22 carats<br>jaune | 9 carats<br>rose |
| RÉF | 401092/9J         | 401092/14J         | 401092/18J         | 401092/22J         | 401092/9R        |
|     | 14 carats<br>rose | 18 carats<br>rose  | 22 carats<br>rose  | 18 carats<br>Gris  |                  |
| RÉF | 401092/14R        | 401092/18R         | 401092/22R         | 401092/G           |                  |

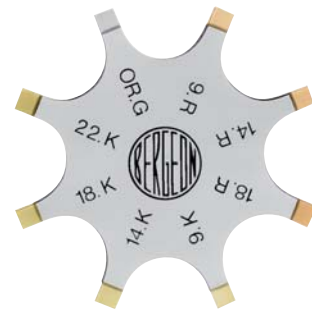

**TOUCHEAU 8 BRANCHES**

4 pointes pour or jaune : 9 - 14 - 18 - 22 carats  
3 pointes pour or rose : 9 - 14 - 18 carats  
1 pointe pour or gris  
REF : 401090



**PIERRE DE TOUCHE SYNTHÉTIQUE**  
Dimensions 46 x 40 x 8 mm  
REF : 401082

**PIERRE DE TOUCHE NATURELLE PM**

Dimensions 62 x 38 x 12 mm  
REF : 401093

**PIERRE DE TOUCHE NATURELLE MM**

Dimensions 100 x 50 x 12 mm  
REF : 401096



## ■ Nécessaires à tester



### NÉCESSAIRE À TESTER

Livré dans une boîte en bois avec charnière.

Contenu :

- 5 flacons pour les acides
- 5 acides (9-14-18 carats, platine et argent)
- 1 pierre de touche naturelle

REF : 401080



#### ACIDE 8-12 CT

Contenu 15 ml  
REF : 401081/9



#### ACIDE 10-14 CT

Contenu 15 ml  
REF : 401081/14



#### ACIDE 18 CT

Contenu 15 ml  
REF : 401081/18



#### ACIDE 20-24 CT

Contenu 15 ml  
REF : 401081/22



#### ACIDE ARGENT

Contenu 15 ml  
REF : 401081/AG



#### ACIDE PLATINE

Contenu 15 ml  
REF : 401081/PT

#### FLACON POUR ACIDE PM

Contenance 15 cc  
Pour coffret 401080  
Diamètre 23 mm  
REF : 401084



#### FLACON POUR ACIDE GM

Contenance 30 cc  
Diamètre 47 mm  
REF : 401085



#### FLACON AVEC SPATULE

Contenance 20 ml  
Pour coffret réf. 401680  
Diamètre 29 mm  
REF : 401681



### NÉCESSAIRE À TESTER TRANSPORTABLE

Livré dans une boîte en bois avec charnière.

Contenu :

- 5 acides dans bouteilles en verre avec bouchon vissé (8-14-18-21,6 carats, argent)
- 1 nettoyant pour la pierre
- 1 pierre de touche naturelle

dimensions 52 x 42,5 x 6,3 mm  
REF : 401680

#### NETTOYANT

Contenu 20 ml  
Avec spatule  
REF : 401680/N



#### ACIDE 24 CT

Contenu 20 ml  
Avec spatule  
REF : 401680/24



#### ACIDE 8 CT

Contenu 20 ml  
Avec spatule  
REF : 401680/8



#### ACIDE 14 CT

Contenu 20 ml  
Avec spatule  
REF : 401680/14



#### ACIDE 18 CT

Contenu 20 ml  
Avec spatule  
REF : 401680/18



#### ACIDE 21,6 CT

Contenu 20 ml  
Avec spatule  
REF : 401680/21



#### ACIDE ARGENT

Contenu 20 ml  
Avec spatule  
REF : 401680/AG



#### PLATINE

Contenu 20 ml  
Avec spatule  
REF : 401680/PT

## ■ Établis de bijoutier et accessoires



### PEAU D'ÉTABLI AVEC OEILLETS

TRÈS BELLE QUALITÉ  
Dimensions ouverte  
environ : 950 x 1000 mm  
REF : 401193



PARTICIPATION  
AUX FRAIS DE PORT



### ÉTABLI DE BIJOUTIER 1 PLACE

FABRICATION FRANÇAISE  
Établi en hêtre massif vernis  
Plateau en hêtre d'épaisseur 38 mm.  
Dimensions : 800 x 650 x Ht 950 mm  
Poids : 21 kg  
Livré avec :  
- piètement  
- 1 cheville en hêtre  
- 1 tiroir double au centre  
REF : 401590



PARTICIPATION  
AUX FRAIS DE PORT



### ÉTABLI DE BIJOUTIER 1 PLACE

FABRICATION FRANÇAISE  
Établi en hêtre massif vernis  
Plateau en hêtre d'épaisseur 38 mm.  
Dimensions : 800 x 700 x Ht 950 mm  
Poids : 31 kg  
Livré avec :  
- piètement  
- 1 cheville en hêtre  
- 1 tiroir double  
REF : 401190



### CHEVILLE AVEC SUPPORT

REF : 401058



### CHEVILLE SEULE

Longueur 105 mm. Largeur 44 mm.  
REF : 401058/1



### CHEVILLE D'ÉTABLI EN BOIS

En hêtre massif  
Longueur 160 mm. Largeur 80 mm.  
REF : 401039



### SIÈGE ANTI-FATIGUE

Pivotant, ajustable et réglable en hauteur.  
Piètement de sécurité, patins plastiques  
insonores. Assise réglable en hauteur arrondie à  
l'avant (ni douleur, ni coupure). Dossier réglable  
en hauteur et profondeur à double cambrure  
anatomique.  
Poids : 8 kg  
REF : 401175



PARTICIPATION  
AUX FRAIS DE PORT



### SIÈGE D'ATELIER

Siège d'atelier en hêtre verni avec roulettes  
Hauteur d'assise réglable de 40 à 55 cm.  
Réglage du dossier en hauteur et avant/arrière.  
Livré démonté avec roulettes.  
Poids : 13 kg  
REF : 633702



PARTICIPATION  
AUX FRAIS DE PORT



### SIÈGE ERGONOMIQUE NOIR

Siège ergonomique en polyuréthane noir  
avec roulettes. Hauteur d'assise réglable  
de 40 à 55 cm.  
Réglage du dossier en hauteur et  
avant/arrière. Livré démonté avec  
roulettes.  
Poids : 15 kg  
REF : 633703

**NOUVEAU**

**NOUVEAU**



## ■ Mini-perceuses et micromoteurs

**PROXXON**  
**MICROMOT**  
System



### MEULEUSE-PERCEUSE DE PRÉCISION

Pour percer, fraiser, poncer, brosser, couper et graver. La vitesse maximale de 20000 tr/min peut être réduite sans palier jusqu'à 5000 tr/min par un système électronique à onde pleine. Couple quasi constant même à bas régime. Cela est particulièrement important pour le perçage de précision, le brossage et le polissage.

Axe monté sur roulement à billes (changement des outils par simple appui sur le bouton entraînant le blocage de l'axe). Col de 20 mm pour support de perçage, horizontaux et de défonceuse MICROMOT.

Moteur spécial de qualité supérieure, équilibré et silencieux, longévité accrue. Boîtier robuste en POLYAMIDE renforcé de fibre de verre et zone de prise en main en matière souple.

Livré complet avec 40 outils de haute qualité, dans une mallette plastique très pratique.

Données techniques :

5000 à 20000 tr/min - Puissance absorbée maximale 100W - Tension 230V

Longueur 185 mm - Poids 450 g - Isolation classe 2.

Avec mandrin à serrage rapide pour des queues d'outils de 0.3 à 3.2 mm.

REF : 401321

### MANDRIN DE RECHANGE

REF : 401321M



### SUPPORT AVEC ÉTAU UNIVERSEL

Serre-joint pour montage sûr et rapide sur l'établi ou sur la table.

Support d'outil à rotule : inclinable et orientable dans tous les sens.

Adaptation diamètre 34 mm pour tous les appareils MICROMOT y compris une réduction pour la nouvelle adaptation de précision diamètre 20 mm directement au mandrin.

REF : 401323

**PROXXON**  
**MICROMOT**  
System



### ÉTAU MÉCANIQUE DE PRÉCISION

Avec serre-joint.

En zinc coulé sous pression.

Se fixe rapidement et sûrement sur tout établi ou plateau de table d'une épaisseur maximum de 60 mm.

Il se fixe également sur tout plan de travail à l'aide de 2 vis courantes.

Sa rotule blocable permet de la faire pivoter et de l'orienter dans toutes directions (même vers le bas).

Mâchoires de 75 mm avec revêtement protecteur pour pièces fragiles. Ouverture 70 mm.

Poids 1.6 kg

REF : 401523



**PROXXON**  
**MICROMOT**  
System

### FLEXIBLE POUR MINI-PERCEUSE

Livré avec 6 pinces de serrage en acier (1.0 - 1.5 - 2.0 - 2.4 - 3.0 et 3.2 mm)

Porte outil en aluminium usiné avec arbre en acier à double roulements.

Extrémité de la tige côté machine, montée sur roulement.

Ame à haute flexibilité (pas d'échauffement même pour des angles très fermés). Longueur totale 100 cm.

Vitesse maximale autorisée 25.000 tours/minutes.

REF : 401325



### SUPPORT VERTICAL

Colonne massive en acier. Chariot stable en fonte d'aluminium coulé sous pression. Dimensions 280 x 120 mm.

Plateau 120 x 220 mm (fraisé).

Portée (de l'intérieur de la colonne jusqu'au milieu de l'outil) 140 mm.

Débattement 30 mm. Levier de perçage chromé avec ressort de rappel, roue de guidage et roulement pour une avance sensitive. Guide et ajustement fraisé.

Vis à garron pour un réglage simple de la hauteur et pour fixation de l'appareil.

Fixation de la machine inclinable des 2 côtés jusqu'à 90° (avec échelle).

VENDU SANS ÉTAU

REF : 401328

### ÉTAU POUR SUPPORT VERTICAL

En fonte d'aluminium. Trois surfaces d'appui fraisées.

Avec rainure s'adaptant à la butée longitudinale du support vertical réf. 401328.

Prisme vertical et horizontal pour matériaux ronds.

Largeur des mâchoires 50 mm

Hauteur des mâchoires 10 mm

Écartement maximum 34 mm

REF : 401328E



**MAILLET "POWER" RENFORCÉ 2650**

Pour sertissage. Vitesse maximum 8000 tours/minute.

REF : 401199

**NEZ POUR MAILLET "POWER" RENFORCÉ 2650**

REF : 401199P



**TECHDENT**

**MAILLET DE SERTISSEUR 1700**

Pour sertissage. Vitesse maximum 8000 tours/minute.

REF : 401243

**NEZ POUR MAILLET 1700**

REF : 401243P

**NEZ DIAMANT POUR MAILLET 1700**

REF : 401243ND



**TECHDENT**

**PIÈCE À MAIN DE JOAILLERIE 2000**

Diamètre 6 mm. Vitesse 15000 tours/minute, serrage pince morille, montage sur billes, branchement à slip standard. Livrée avec 4 nez (0, 2.34, 3.00 et 4.00 mm)

REF : 401200



**TECHDENT**

**NEZ POUR PIECE À MAIN 2000**

| 0.00 mm  | 1.00 mm  | 2.00 mm  | 2.34 mm     | 3.00 mm  | 4.00 mm  |
|----------|----------|----------|-------------|----------|----------|
| 401200N0 | 401200N1 | 401200N2 | 401200N2.34 | 401200N3 | 401200N4 |

**PIÈCE À MAIN AUTOMATIQUE 4000**

Diamètre 19 mm. Longueur 137 mm.

Vitesse 25000 tours/minute, desserrage pouvant s'effectuer sans attendre l'arrêt complet. Livrée avec nez 2.34 mm

REF : 401196



**TECHDENT**

**NEZ POUR PIÈCE À MAIN 4000**

| 0.00 mm  | 1.50 mm    | 2.00 mm  | 2.34 mm     | 3.20 mm    |
|----------|------------|----------|-------------|------------|
| 401196N0 | 401196N1.5 | 401196N2 | 401196N2.34 | 401196N3.2 |

**PIÈCE À MAIN SERRAGE À LEVIER**

REF : 401212

**NEZ POUR PIÈCE À MAIN SERRAGE À LEVIER**

REF : 401212N

**CAPOT POUR PIÈCE À MAIN SERRAGE À LEVIER**

REF : 401212C



**PIÈCE À MAIN HORLOGERIE 4200**

Serrage par clé et tige de verrouillage. Livrée avec nez 2.34 mm

REF : 401420

**NEZ POUR PIÈCE À MAIN 4200**



**TECHDENT**

| 0.00 mm  | 1.00 mm  | 1.50 mm    | 2.00 mm  | 2.34 mm     | 3.00 mm  | 3.20 mm    | 3.50 mm    | 4.00 mm  | 4.50 mm    | 5.00 mm  | 6.00 mm  |
|----------|----------|------------|----------|-------------|----------|------------|------------|----------|------------|----------|----------|
| 401420N0 | 401420N1 | 401420N1.5 | 401420N2 | 401420N2.34 | 401420N3 | 401420N3.2 | 401420N3.5 | 401420N4 | 401420N4.5 | 401420N5 | 401420N6 |

## Touret / micromoteur et accessoires



**FOREDOM**



PARTICIPATION  
AUX FRAIS DE PORT

### TOURET À VARIATEUR

Variateur de 500 à 7000 tours/minute  
Piètement ventouse  
Puissance 125 Watts  
Livrée avec 2 queues de cochon.  
Dimensions : 330 x 130 mm  
Poids 3.4 kg  
**REF : 401009**



**FOREDOM**

### PORTE-FORETS

Pour touret réfs. 401009  
Pour foret diamètre 0 à 4 mm.  
Livré avec clé serrage.  
Diamètre intérieur pour axe 8 mm.  
**REF : 401009PF**



**FOREDOM**

### PORTE-MEULES

Pour touret réfs. 401009.  
Pour meule diamètre de trou central 6 mm.  
Diamètre intérieur pour axe 8 mm.

| MODÈLE | REF.             |
|--------|------------------|
| DROITE | <b>401009PMD</b> |
| GAUCHE | <b>401009PMG</b> |



**FOREDOM**

### QUEUE DE COCHON

Pour touret réfs. 401009.  
Pour meule diamètre de trou central 6 mm.  
Diamètre intérieur pour axe 8 mm.

| MODÈLE | REF.             |
|--------|------------------|
| DROITE | <b>401009QCD</b> |
| GAUCHE | <b>401009QCG</b> |



PARTICIPATION  
AUX FRAIS DE PORT

### ASPIRATION POUR TOURET

Pour touret réfs. 401009  
Augette aspirante électrique  
avec éclairage LED. 230 VOLTS  
Fréquence 60/50 Hz  
Livré avec 3 filtres.  
Poids : 4,250 Kg  
**REF : 401009A**



(B)



(A)



(C)



Pièce à main 2000

### POTENCE À PERCER LES PERLES (A)

Permet de percer la première moitié de la perle, de retourner l'ensemble sans la manipuler et de percer rapidement la deuxième moitié.  
Pas d'éclatements de matière à la sortie du foret.  
Dimensions 100 x 190 x Ht 180 mm - Poids 1.410 kg  
S'utilise avec pièce à main 2000 non livrée avec la potence  
**REF : 401219**

### POTENCE POUR PIÈCE À MAIN 2000 (B)

IDÉAL POUR LE PERCAGE DES PIERRES ET DES PERLES  
Transforme votre pièce à main 2000 (REF : 401200) en une petite perceuse sur ce support stable et pratique.

Livré avec :  
- 2 supports ronds  
- 1 support en V

Sans la pièce à main.  
Dimensions : 100 x 60 x Ht 143 mm - Poids : 1.120 kg  
S'utilise avec pièce à main 2000 non livrée avec la potence  
**REF : 401214**

### SUPPORT SEUL POUR TENIR LES PERLES (C)

Dimensions 90 x 112 x Ht 70 mm - Poids 0.400 kg  
**REF : 401219S**

## ■ Moteurs et accessoires "FOREDOM"



### POTENCE

Livrée SANS MOTEUR Potence à visser double  
REF : 401330PO



PARTICIPATION  
AUX FRAIS DE PORT

**FOREDOM**

### MOTEUR SUSPENDU

Livré avec rhéostat au pied (pédale) et flexible à slip sans pièce à main.  
Moteur électrique suspendu 230 Volts, 100 Watts.  
Vitesse 0-18000 tours/minute. Conseillé pour les travaux très durs.  
Poids : 4.5 kg  
REF : 401330



### FLEXIBLE

Pour moteur 401330  
REF : 401330F



### CÂBLE

Pour moteur 401330  
REF : 401330CF



### PÉDALE RHÉOSTAT

Pour moteur 401330  
REF : 401330P



### CHARBONS

Pour moteur 401330  
REF : 401330C



### LEVIER SLIP

Pour moteur 401330  
REF : 401330L



**FOREDOM**

PARTICIPATION  
AUX FRAIS DE PORT

### MICROMOTEUR AVEC PIÈCE À MAIN "FOREDOM"

- Variateur au pied de 1000 à 38000 tours/minute
- Variateur sur boîtier pour réglage constant.
- Bouton d'inverseur de sens de rotation.
- Pièce à main serrage 1/4 de tour
- Nez pour tige 2.34 mm
- Puissance 100 Watts

Dimensions : 112 x 146 x 95 mm  
REF : 401327



### MOTEUR À TRANSMISSION FLEXIBLE

Isolé sans graissage. Roulements à billes étanches, graissés pour plusieurs années. Changement de charbon toutes les 20000 heures.  
 Livré avec rhéostat au pied (pédale) et flexible à slip sans pièce à main.  
 Moteur électrique suspendu couleur GRIS 220 VOLTS, 100 Watts.  
 Fréquence de 25 à 60 Hz.  
 Vitesse 12000 ou 20000 tours/minute sur roulements à billes.  
 Moteur anti-parasitaire conforme.

| MODÈLE      | REF.             |
|-------------|------------------|
| 12000 TOURS | <b>401194/12</b> |
| 20000 TOURS | <b>401194/20</b> |

### POTENCE TÉLESCOPIQUE NICKELÉE AVEC ÉTAU DE SERRAGE

REF : 401233



### POTENCE TÉLESCOPIQUE NICKELÉE AVEC SOCLE À VISSER

REF : 401264



**LEVIER SLIP**  
 Livré avec 2 vis  
 REF : 401269



**CÂBLE POUR FLEXIBLE**  
**401197**  
 REF : 401197C



**FLEXIBLE**  
 Nickelé pour moteurs  
 401194/12 et 401194/20  
 REF : 401197



**CHARBON POUR MOTEUR 401194**  
 Vendu par paire  
 REF : 401188



**PÉDALE RHÉOSTAT AU PIED**  
 Pour moteurs 401194/12 et 401194/20  
 REF : 401198





PARTICIPATION  
AUX FRAIS DE PORT

## MOTEUR À POLIR 2 VITESSES

Moteur 2 vitesses : 1400 - 2800 tours/minute.  
500 Watts. Diamètre de l'axe 10 mm.  
Livré avec 2 queues de cochon et 1 porte meule.  
Dimensions : 415 x 195 x Ht 295 mm

Poids 10.5 kg  
REF : 401702



## AUGETTE POUR MOTEUR À POLIR

En plastique épaisseur 1 mm  
Dimensions : 225 x 275 x Ht 260 mm  
REF : 401002A



## PORTE-MEULE

Pour meule diamètre de trou central 8 mm.  
Diamètre intérieur pour axe 9 mm.

| MODÈLE | REF.    |
|--------|---------|
| DROITE | 401540D |
| GAUCHE | 401540G |

## PORTE-MEULE

Pour meule diamètre de trou central 6 mm.  
Diamètre intérieur pour axe 9 mm.

| MODÈLE | REF.     |
|--------|----------|
| DROITE | 401540D6 |
| GAUCHE | 401540G6 |



## PORTE-FORET

Pour foret diamètre 2.34 mm.  
Diamètre intérieur pour axe 9 mm.

| MODÈLE | REF.    |
|--------|---------|
| DROITE | 401580D |
| GAUCHE | 401580G |



## QUEUE DE COCHON

Diamètre intérieur pour axe 9 mm.

| MODÈLE | REF.    |
|--------|---------|
| DROITE | 401560D |
| GAUCHE | 401560G |



## QUEUE DE COCHON RALLONGÉE

Diamètre intérieur pour axe 9 mm.

| MODÈLE | REF.    |
|--------|---------|
| DROITE | 401561D |
| GAUCHE | 401561G |



## ■ Tables de polissage



### TABLE DE POLISSAGE 1 POSTE

3 tiroirs + 1 cuvette  
 Coupure d'arrêt d'urgence au pied  
 1 augette éclairante  
 Puissance 280 Watts  
 Aspiration 800 m<sup>3</sup>/ heure  
 Dimensions 755 x 570 x Ht 820 mm  
 Poids 47 kg  
**REF : 401228**



### TABLE DE POLISSAGE 2 POSTES

3 tiroirs + 2 cuvettes  
 Coupure d'arrêt d'urgence au pied  
 2 augettes éclairantes  
 Puissance 400 Watts  
 Aspiration 1200 m<sup>3</sup>/ heure  
 Dimensions 1110 x 610 x Ht 820 mm  
 Poids 80 kg  
**REF : 401077**



### FILTRE POUR TABLE DE POLISSAGE

| MODÈLE   | REF.            |
|----------|-----------------|
| 1 POSTE  | <b>401228/1</b> |
| 2 POSTES | <b>401077/1</b> |

### BANC DE POLISSAGE AVEC ASPIRATION "MINI"

Moteur 1 vitesse : 2800 tours / minute avec filtre interchangeable.  
400 Watts. Diamètre de l'axe 10 mm  
Avec éclairage, grille mobile.  
Aspiration : 600 m<sup>3</sup> / heure  
Dimensions : 570 x 270 x 380 mm  
Poids : 20 kg  
**REF : 401257**



### POLISSEUSE 1 POSTE - 2 VITESSES 1500/3000 TOURS MINUTE

Aspiration : 750 m<sup>3</sup>/heure (de chaque côté)  
Éclairage : 4x 9 LED 1600 Lumen  
Ø brosse : 160 mm maximum  
Puissance du moteur : 0.55 kW, couple constant  
Alimentation : 230 V (50 Hz)  
Poids 34 Kg  
Dimensions 460 x 370 x 460 mm  
**REF : 423001**



**NOUVEAU**

POUR  
1 BROSSSE



### POLISSEUSE 2 POSTES - 2 VITESSES 1500/3000 TOURS MINUTE

Aspiration : 750 m<sup>3</sup>/heure (de chaque côté)  
Éclairage : 4x 9 LED 1600 Lumen (de chaque côté)  
Ø brosse : 160 mm maximum  
Puissance du moteur : 0.55 kW, couple constant  
Alimentation : 230 V (50 Hz)  
Poids 52 Kg  
Dimensions 680 x 370 x 460 mm  
**REF : 423003**



**NOUVEAU**

POUR  
2 BROSSSES



## ■ Accessoires bancs de polissage "mini"



### FILTRE

Dimensions : 600 x 400 x 18 mm  
REF : 401257/1



### AMPOULE

Lumière froide  
REF : 401257/A



### QUEUE DE COCHON

Trou Ø 10 mm  
REF : 401257/Q



### PORTE-MEULE

Trou Ø 10 mm  
REF : 401257/P

## ■ Accessoires polini, unispeed, multispeed



### FILTRE POUR POLINI

Dimensions : 270 x 125 x 24 mm  
REF : 401470/1



### FILTRE POUR UNISPEED - MULTISPEED

Dimensions : 310 x 178 x 22 mm  
REF : 401470/2



### NÉON DE RECHANGE POLINI - UNISPEED - MULTISPEED

REF : 401466



### QUEUE DE COCHON

Diamètre intérieur pour axe 14 mm

|                              | MODÈLE | REF.           |
|------------------------------|--------|----------------|
| Pour POLINI                  |        | <b>401467D</b> |
| Pour UNISPEED/<br>MULTISPEED | DROITE | <b>401472D</b> |
|                              | GAUCHE | <b>401472G</b> |



### ADAPTATEUR PORTE-FORET POUR POLINI - UNISPEED - MULTISPEED

Se fixe sur la queue de cochon  
REF : 401465



### PORTE-MEULE POUR POLINI - UNISPEED - MULTISPEED

Diamètre intérieur pour axe 14 mm  
REF : 401471



## ■ Tonneaux magnétiques et accessoires

Principe : frottement continu des aiguilles sur les objets à polir. Principalement recommandé pour le polissage intérieur des objets de type chatons, paniers, chaînes, filigranes.... Rotation douce des aiguilles, compatible sur les objets sertis de pierres dures et demi dures.

Pour le polissage des objets en or, platine, argent, laiton, étain....



PARTICIPATION  
AUX FRAIS DE PORT

### MAGICO 2000

Livré avec les aiguilles et le liquide de polissage 1 sens de rotation, 3 électro-aimants. Vitesse de rotation 1800 tours/minute. 200 g d'aiguilles sont nécessaires au fonctionnement. Capacité d'objets à polir : 270 - 300 g. Dimensions de la cuve : 200 x Ht 100 mm (Tupperware 3L) Dimensions totales : 350 x 300 x Ht 370 mm. Poids 15 kg. REF : 401056/2



### CUVE DE REMPLACEMENT POUR MAGICO 2000

REF : 401056/2C



### LIQUIDE BLEU DE POLISSAGE POUR MAGICO

Bouteille de 1 litre.  
REF : 401056L



### POUDRE DE POLISSAGE POUR MAGICO

Sachet de 200 g. Diluer 30/40 g par litre.  
REF : 401056P



### AIGUILLES POUR MAGICO

Sachet de 200 g  
REF : 401056A



### LUNETTE DE PROTECTION

REF : 401710

## ■ Protections pour polissage



### DOIGTS DE POLISSAGE

Doigts en cuir pour se protéger lors du polissage

| MODÈLE | REF.   |
|--------|--------|
| INDEX  | 401258 |
| POUCE  | 401259 |

### GANTS DE POLISSAGE

Gants fins pour le polissage.  
Ne chauffent pas. Vendus par paire

| TAILLE     | REF.      |
|------------|-----------|
| 6 (PETIT)  | 401326/6  |
| 7          | 401326/7  |
| 8          | 401326/8  |
| 9          | 401326/9  |
| 10 (GRAND) | 401326/10 |



### RUBAN DE PROTECTION

Pour les doigts et les poignets.  
REF : 401221



## ■ Pâtes à polir

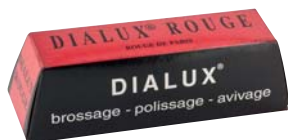

**ROUGE**  
Avivage fin pour OR et ARGENT  
Pain de 140 g  
REF : 401100R



**BLANC**  
Brillantage universel avivage très fin TOUS MÉTAUX  
Pain de 140 g  
REF : 401100BL



**JAUNE**  
Avivage et polissage pour MÉTAUX TENDRES  
Pain de 140 g  
REF : 401100J



**VERT**  
Avivage fin pour ACIER et ALLIAGES TRES DURS  
Pain de 140 g  
REF : 401100V



**GRIS**  
Avivage ACIER INOX  
Pain de 140 g  
REF : 401100G



**BLEU**  
Super finition TOUS MÉTAUX  
Pain de 140 g  
REF : 401100B



**VORNEK**  
Finition, brossage destiné à effacer les traits ou rayures sur TOUS MÉTAUX  
Pain de 140 g  
REF : 401100VO

- 10%  
PAR 3 DIALUX  
IDENTIQUES



**LUXOR BLEU**  
Finition LAITON  
Pain de 100 g  
REF : 401103B



**LUXOR BLANC**  
Finition PLATINE - OR GRIS  
ARGENT - ACIER INOX  
Pain de 100 g  
REF. : 401103BL



**LUXOR GRIS**  
Préparation PLATINE  
Pain de 100 g  
REF. : 401103G



**LUXOR JAUNE**  
Finition OR JAUNE - OR ROSE  
Pain de 100 g  
REF. : 401103J



**LUXOR ORANGE**  
Super Finition  
MÉTAUX PRÉCIEUX DÉLICATS  
Pain de 100 g  
REF : 401103O



**LUXOR ROSE**  
Ponçage  
TOUS MÉTAUX  
Pain de 100 g  
REF : 401103RO



**LUXOR VERT**  
Polissage TOUS MÉTAUX  
Pain de 100 g  
REF. : 401103V



**PONCE**  
Pain de 1200 g  
Dégrossissage TOUS MÉTAUX  
REF : 401100P



**FIL À POLIR**  
1 écheveau  
REF : 401256

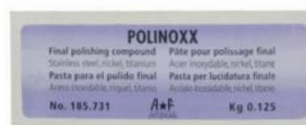

**PÂTE A POLIR "POLINOXX"**  
Pain de 125 g  
Finition pour ACIER INOXYDABLE,  
NICKEL, TITANE  
REF : 401104



**POUDRE À POLIR  
BERGEON®**  
Boîte de 100 g  
Grain moyen  
REF : 401222



**RUBAN SCOTCH DE POLISSAGE**  
Pour protéger les parties à ne pas polir.  
Rouleaux de 33 mètres

| LARG. | REF.     |
|-------|----------|
| 4 mm  | 401055/4 |
| 7 mm  | 401055/7 |
| 9 mm  | 401055/9 |



**DÉVIDOIR**  
Pour ruban scotch  
REF : 401055

**BROSSE EXTRA DOUCE MANCHE BOIS SOIE BLANCHE**

Longueur 220 mm, 4 rangs, montage mécanique.

REF : 401340ED



**BROSSE DOUCE MANCHE BOIS SOIE BLANCHE**

Longueur 220 mm, 4 rangs, montage mécanique.

REF : 401340D



**BROSSE MI-RUDE MANCHE BOIS SOIE BLANCHE**

Longueur 220 mm, 4 rangs, montage mécanique.

REF : 401340MR



**BROSSE EXTRA-RUDE MANCHE BOIS SOIE NOIRE**

Longueur 220 mm, 4 rangs, montage mécanique.

REF : 401340ER



**BROSSE LAITON MANCHE BOIS LAITON**

Longueur 220 mm, 4 rangs, montage mécanique.

REF : 401270



**BROSSE À SAVONNER MANCHE PVC SOIE NOIRE**

Longueur 220 mm, 4 rangs, montage mécanique.

REF : 401262



**BROSSE D'ÉTABLI MANCHE BOIS CRIN TRÈS DOUX**

Longueur 270 mm, 5 rangs, manche courbe.

REF : 401280



**1 RANG CONVERGENT**

Soie noire. Qualité extra.

Centre bois

Diamètre 60 mm

Conditionnement par 6

REF : 401160



**2 RANGS CONVERGENTS**

Soie noire. Qualité extra.

Centre bois

Diamètre 60 mm

Conditionnement par 6

REF : 401260



**3 RANGS CONVERGENTS**

Soie noire. Qualité extra.

Centre bois

Diamètre 60 mm

Conditionnement par 6

REF : 401359



**4 RANGS CONVERGENTS**

Soie noire. Qualité extra.

Centre bois

Diamètre 60 mm

Conditionnement par 6

REF : 401460



**5 RANGS DROITS**

Soie noire. Qualité extra.

Centre bois

Diamètre 62 mm

Conditionnement par 6

REF : 401559



**BROSSE LAITON CIRCULAIRE**

Avec centre bois.

Diamètre 80 mm. Épaisseur du fil 0.10 mm

REF : 401480L



**BROSSE ACIER CIRCULAIRE**

Avec centre bois.

Diamètre 80 mm. Épaisseur du fil 0.10 mm

REF : 401480A

## ■ Brosses



### BROSSE CIRCULAIRE COTON

Avec centre bois.

| DIAMÈTRE | REF.          | Par 3 identiques |
|----------|---------------|------------------|
| 60 mm    | <b>401360</b> | -10 %            |
| 80 mm    | <b>401380</b> |                  |

### QUALITÉ SUPÉRIEURE



### BROSSE CIRCULAIRE COTON

Avec centre en bois.

Diamètre 80 mm

REF : **401381**

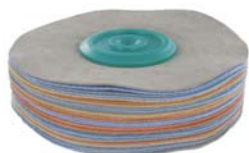

### BROSSE CIRCULAIRE MICROFIBRE MIXTE

Diamètre 100 mm

REF : **401361**



### DISQUE FLANELLE

Toile blanche, extra-douce pour un polissage de finition. 90 feuilles SHI

| DIAMÈTRE | REF.          | Par 3 identiques |
|----------|---------------|------------------|
| 100 mm   | <b>401570</b> | -10 %            |
| 120 mm   | <b>401572</b> |                  |
| 150 mm   | <b>401575</b> |                  |



### DISQUE TOILE

Toile écrue, pour éliminer les rayures et pré-polissage. 60 feuilles W30

| DIAMÈTRE | REF.          | Par 3 identiques |
|----------|---------------|------------------|
| 100 mm   | <b>401232</b> | -10 %            |
| 120 mm   | <b>401240</b> |                  |
| 150 mm   | <b>401530</b> |                  |



### DISQUE TOILE COUSUE

TOILE JAUNE Diamètre 120 mm

REF : **401531**



**DISQUE FEUTRE**

Feutre doux pour un avivage de finition.  
Trou au centre 4 mm.

| DIAMÈTRE | ÉPAISSEUR | REF.          | Par 3 identiques |
|----------|-----------|---------------|------------------|
| 60 mm    | 10 mm     | <b>401007</b> | -10 %            |
| 80 mm    | 20 mm     | <b>401025</b> |                  |



**BROSSE À GRENER**

Brosse à piquer, à grener  
En fil d'acier droit Ø 0.10 mm.  
Extra trempé 1 rang. Diamètre 115 mm.  
Diamètre du trou 6 mm  
**REF : 401603**



**DISQUE ABRASIF CARBURE DE SILICIUM**

Diamètre 100 mm. Diamètre du trou 6 mm

| ÉP.   | GRAIN                              | REF.               |
|-------|------------------------------------|--------------------|
| 20 mm | 150 FIN HP DUR                     | <b>401268/150</b>  |
| 20 mm | 80 MOYEN MP SOUPLE                 | <b>401268/80</b>   |
| 20 mm | 46 GROS<br>MP SATINAGE TRES MARQUE | <b>401268/46MP</b> |
| 20 mm | 46 GROS<br>WP IDEM MP MAIS + FIN   | <b>401268/46WP</b> |
| 10 mm | 80 MOYEN                           | <b>401268/SC80</b> |



**BROSSE À SATINER "BUFFLEX"**

Épaisseur 25 mm.

| DIAMÈTRE | GRAIN    | REF.            | Par 3 identiques |
|----------|----------|-----------------|------------------|
| 100 mm   | TRÈS FIN | <b>401050TF</b> | -10 %            |
| 100 mm   | FIN      | <b>401050F</b>  |                  |
| 100 mm   | MOYEN    | <b>401050M</b>  |                  |



PÂTES À POLIR PAGE 168

## ■ Brossettes sur tige

DIAMÈTRE DE LA TIGE 2.35 MM - CONDITIONNEMENT PAR 10



**SOIE NOIRE**  
Ø brosse 21 mm  
REF : 401482



**SOIE BLANCHE**  
Ø brosse 21 mm  
REF : 401483



**ACIER**  
Ø brosse 21 mm  
REF : 401484



**LAITON**  
Ø brosse 21 mm  
REF : 401485



**FIL DE COTON**  
Ø brosse 21 mm  
REF : 401486



**FLANELLE**  
Ø brosse 21 mm  
REF : 401487



**TOILE**  
Ø brosse 21 mm  
REF : 401490



**FEUTRE ROUE**  
Ø brosse 21 mm  
REF : 401495



**FEUTRE LENTILLE**  
Ø brosse 20 mm  
REF : 401488



**FEUTRE LENTILLE**  
Ø brosse 22 mm  
REF : 401489



**CHÈVRE**  
Ø brosse 21 mm  
REF : 401496



**CHÈVRE**  
FORME PINCEAU  
REF : 401514



**SCOTCH BRITE**  
Ø brosse 25 mm  
REF : 401301



**TORO**  
Ø brosse 19 mm  
REF : 401507



**SOIE NOIRE**  
FORME PINCEAU  
REF : 401491



**SOIE NOIRE**  
FORME CONCAVE  
REF : 401492



**ACIER**  
FORME PINCEAU  
REF : 401481



**LAITON**  
FORME PINCEAU  
REF : 401493



**FEUTRE**  
FORME OBUS  
REF : 401494



**FEUTRE**  
FORME CONIQUE  
REF : 401511



**MEULETTE MONTÉE ABRASIVE**  
GRAIN VERT (MI-DUR). Diamètre de la tige 2.35 mm  
Longueur 13 mm  
Ø 13 mm  
REF : 401012



**MEULETTE MONTÉE MICROFIBRE MIXTE**  
Diamètre de la tige 2.35 mm  
Ø 22 mm  
REF : 401513

### SILICONE ROSE CLAIR - SOUPLE TRÈS DOUX

Conditionnement par 10

| FORME    | DIAM.   | ÉP.    | REF.            |
|----------|---------|--------|-----------------|
| ROUE     | 21 mm   | 3.1 mm | <b>401001RC</b> |
| LENTILLE | 22.2 mm |        | <b>401006RC</b> |



FORME  
ROUE

### SILICONE BLEUE CIEL - TRÈS DOUX

Diamètre 21 mm. Épaisseur 3.1 mm  
FORME ROUE. Conditionnement par 10  
**REF : 401001BC**

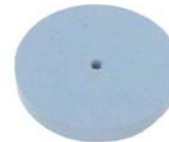

FORME  
LENTILLE

### OXYDE D'ALUMINIUM BLANCHE - DOUX

Conditionnement par 10

| FORME    | DIAM.   | ÉP.    | REF.           |
|----------|---------|--------|----------------|
| ROUE     | 21 mm   | 3.1 mm | <b>401001B</b> |
| LENTILLE | 22.2 mm |        | <b>401006B</b> |



### SILICONE ROUGE - FIN ET FLEXIBLE



Diamètre 15 mm  
Épaisseur 0.8 mm  
ROUE MINCE PM  
Cond. par 10  
**REF : 401008R**



Diamètre 21 mm  
Épaisseur 3.1 mm  
ROUE GM  
Cond. par 10  
**REF : 401001R**



Diamètre 15.8 mm  
LENTILLE PM  
Cond. par 10  
**REF : 401005R**



Diamètre 22.2 mm  
LENTILLE GM  
Cond. par 10  
**REF : 401006R**



Diamètre 3 mm  
Longueur 22 mm  
CYLINDRE PM  
Cond. par 10  
**REF : 401019R**

### SILICONE BLEU - DUR



Diamètre 15 mm  
Épaisseur 0.8 mm  
ROUE MINCE PM  
Cond. par 10  
**REF : 401008BL**



Diamètre 22.2 mm  
LENTILLE GM  
Cond. par 10  
**REF : 401006BL**

### SILICONE VERT - MI-DUR



Diamètre 21 mm  
Épaisseur 3.1 mm  
ROUE GM  
Cond. par 10  
**REF : 401001V**



Diamètre 15.8 mm  
LENTILLE PM  
Cond. par 10  
**REF : 401005V**



Diamètre 22.2 mm  
LENTILLE GM  
Cond. par 10  
**REF : 401006V**



Diamètre 3 mm  
Longueur 22 mm  
CYLINDRE PM  
Cond. par 10  
**REF : 401019V**



Diamètre 6.3 mm  
Longueur 24 mm  
CYLINDRE GM  
Cond. par 10  
**REF : 401069V**

### SILICONE NOIR - TRÈS DUR



Diamètre 21 mm  
Épaisseur 3.1 mm  
ROUE GM  
Cond. par 10  
**REF : 401001N**



Diamètre 15.8 mm  
LENTILLE PM  
Cond. par 10  
**REF : 401005N**



Diamètre 22.2 mm  
LENTILLE GM  
Cond. par 10  
**REF : 401006N**



Diamètre 3 mm  
Longueur 22 mm  
CYLINDRE PM  
Cond. par 10  
**REF : 401019N**



Diamètre 6.3 mm  
Longueur 24 mm  
CYLINDRE GM  
Cond. par 10  
**REF : 401069N**

## ■ Brosses et brosettes



### TRIBOULET EN CAOUTCHOUC

Diamètre 16 à 23 mm.  
Longueur 90 mm  
GRAIN MOYEN  
REF : 401267



### BAGUIER COTON

Diamètre 18 à 35 mm.  
Longueur 140 mm  
Avec centre bois  
REF : 401018



### BAGUIER LAITON

Diamètre 18 à 35 mm.  
Longueur 140 mm  
Avec centre bois  
REF : 401229



### TRIBOULET FEUTRE

Diamètre 13 à 22 mm.  
Longueur 80 mm  
Avec centre en plastique  
REF : 401013P



### TRIBOULET FEUTRE GM

Diamètre 13 à 22 mm.  
Longueur 110 mm  
Avec centre en bois  
REF : 401013



### TRIBOULET FEUTRE PM

Diamètre 10 à 16 mm.  
Longueur 70 mm  
Avec centre en bois  
REF : 401010



### CÔNE FEUTRE

Feutre doux pour un avivage de finition.  
Trou au centre 4 mm.

| DIAM. | LONG. | REF.   | Par 3 identiques |
|-------|-------|--------|------------------|
| 15 mm | 30 mm | 401015 | -10 %            |
| 20 mm | 40 mm | 401020 |                  |
| 25 mm | 50 mm | 401231 |                  |
| 30 mm | 60 mm | 401030 |                  |



### BROSSETTES ARAIGNÉE

Idéales pour atteindre les endroits difficiles.  
Livrées sans mandrin (REF : 401890)

Existe en :

- JAUNE : Dur pour émeriser
- ROSE : Super fin pour polir

| COULEUR ET DIAM. | QUANTITÉ NÉCESSAIRE PAR TIGE | COND. | REF.     |
|------------------|------------------------------|-------|----------|
| JAUNE - 22 mm    | 4                            | 24    | 401497PM |
| JAUNE - 25 mm    | 2                            | 12    | 401497GM |
| ROSE - 22 mm     | 4                            | 24    | 401498   |



### BROSSETTE CHÈVRE NON MONTÉE

Diamètre 22 mm. Conditionnement par 10.  
REF : 401479





**MANDRIN FENDU**  
Pour bande émerisée.  
Diamètre de la tige 2.35 mm  
Conditionnement par 2  
**REF : 401370**



**MANDRIN POUR MEULETTE CYLINDRE GM**  
Diamètre de la tige 2.35 mm  
Conditionnement par 2  
**REF : 401375**



**MANDRIN POUR MEULETTE CYLINDRE PM**  
Diamètre de la tige 2.35 mm  
**REF : 401320**



**MANDRIN PORTE SCIE ET MEULETTE**  
Diamètre de la tige 2.35 mm  
Conditionnement par 4  
**REF : 401890**

**MANDRIN À TIGE**

Diamètre de la tige 2.35 mm  
Adaptateur très pratique incluant trois pinces  
**CAPACITÉS DIFFÉRENTES DE 0 À 2.35 MM**  
**REF : 401239**



**MEULETTE ABRASIVE ROSE SUR TIGE**

Diamètre de la tige 2.35 mm  
Vendue par 2 de même taille

| DIAM.  | LONGUEUR | REF.            |
|--------|----------|-----------------|
| 5 mm   | 13 mm    | <b>401512PM</b> |
| 6.5 mm | 13 mm    | <b>401512GM</b> |



**MEULE "CORINDON" ABRASIVE ROSE**

Pour métaux.  
Diamètre 80 mm. Épaisseur 7 mm.  
Diamètre du trou 8 mm  
**REF : 401503**



**MEULETTE "CORINDON" À ÉBARBER**

Diamètre 22 mm. Épaisseur 3 mm.  
Alésage 2 mm. Conditionnement par 10.  
**REF : 401004**



**MEULETTE "DIAMANT"**

| DIAM. | GRAIN                            | REF.          |
|-------|----------------------------------|---------------|
| 17 mm | MEDIUM DIAMANT PRÉ-POLIR (BLEUE) | <b>401533</b> |
| 17 mm | MEGA DIAMANT POLIR (BLANCHE)     | <b>401532</b> |

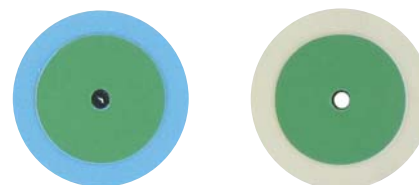

## Papier émeri



**CYLINDRE DE PAPIER ÉMERI**  
GRAIN MOYEN. Conditionnement par 10  
REF : 401252



**MANDRIN POUR CYLINDRE DE PAPIER ÉMERI**  
Diamètre de la tige 2.35 mm  
REF : 401215



**ÉMERISEUR GM**  
Pour rouleaux réf. 401278 et adaptable  
sur pièce à main réf. 401200.  
REF : 401106



**PAPIER ÉMERI "SIA" EN ROULEAU**  
Largeur 38 mm. Longueur 25 m.

| GRAIN      | REF.       |
|------------|------------|
| 150 (GROS) | 401278/150 |
| 180        | 401278/180 |
| 220        | 401278/220 |
| 240        | 401278/240 |
| 280        | 401278/280 |
| 320        | 401278/320 |
| 400        | 401278/400 |
| 600 (FIN)  | 401278/600 |



**PAPIER ÉMERI "SIA" FEUILLE ROUGE**  
Dimensions 230 x 280 mm. Conditionnement par 10.

| GRAIN      | CORRESP.  | REF.        |
|------------|-----------|-------------|
| 150 (GROS) | 2         | 401116/150  |
| 180        | 1G        | 401116/180  |
| 240        | 1C - 1    | 401116/240  |
| 500        | 1F - 0    | 401116/500  |
| 1200 (FIN) | 2/0 - 3/0 | 401116/1200 |



| GRAIN       | REF.       | Par 10 ident. |
|-------------|------------|---------------|
| 240 (GROS)  | 401083/240 | -10 %         |
| 320 (MOYEN) | 401083/320 |               |
| 600 (FIN)   | 401083/600 |               |

**PAPIER ÉMERI SUR TIGE**  
Pour travailler l'intérieur et l'extérieur des bagues  
et toutes autres pièces plates de bijouterie.  
Monté sur tige standard de 2.35 mm.



**CABRON RECTANGLE** 290 x 20 x 6 mm

| GRAIN            | REF.       |
|------------------|------------|
| 2 (GROS) / 150   | 401147/2   |
| 1 / 240          | 401147/1   |
| 0 / 500          | 401147/0   |
| 2/0 (FIN) / 1200 | 401147/2/0 |



**CABRON TRIANGLE** 290 x 8 mm

| GRAIN          | REF.     |
|----------------|----------|
| 3 (GROS) / 150 | 401149/3 |
| 1 / 240        | 401149/1 |
| 0 (FIN) / 500  | 401149/0 |



**CABRON PEAU**  
Dimensions 265 x 15 mm  
REF : 401148

**DISQUE "MOORE"**  
Diamètre 22 mm.  
Conditionnement par 50.



| GRAIN | MODÈLE       | REF.     |
|-------|--------------|----------|
| FIN   | PAPIER JAUNE | 401120JF |
| MOYEN |              | 401120JM |
| GROS  |              | 401120JG |
| MOYEN | PLASTIQUE    | 401120V  |

**MANDRIN POUR DISQUE "MOORE"**  
Diamètre de la tige 2.35 mm  
REF : 401120M



**MARTEAU D'HORLOGER**

Longueur 70 mm  
Diamètre 10 mm  
REF : 401183



**MARTEAU DE BIJOUTIER 8 PANS  
ACIER EMMANCHÉ**

Longueur 85 mm  
Diamètre 15 mm  
REF : 401184GM



**MARTEAU DE CISELEUR**

Longueur 65 mm  
Diamètre 25 mm  
REF : 401185



**MAILLET CUIR (PEAU DE BUFFLE)**

Longueur 71 mm  
Diamètre 38 mm  
REF : 401291/38



**MAILLET BOIS**

Longueur 65 mm  
Diamètre 50 mm  
REF : 401187



## ■ Bocfil - scalpel

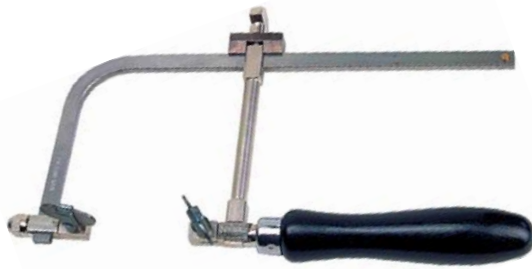

**BOCFIL QUALITÉ SUPÉRIEURE**  
FABRICATION FRANÇAISE  
Hauteur 85 mm  
REF : 401316



**BOCFIL LÉGER**  
Longueur : 270 mm - Hauteur 86 mm  
REF : 401265

### SCIES À REPERCER POUR BOCFIL

Conditionnement par grosse (12 x 12)  
QUALITÉ SUPÉRIEUR : ACIER TREMPÉ DOS ROND



| GRAIN          | Épaisseur /<br>Ecart en mm | REF.       |
|----------------|----------------------------|------------|
| 6/0 (Très fin) | 0.18 - 0.36                | 401125/6/0 |
| 5/0            | 0.20 - 0.40                | 401125/5/0 |
| 4/0            | 0.22 - 0.44                | 401125/4/0 |
| 3/0            | 0.24 - 0.48                | 401125/3/0 |
| 2/0            | 0.26 - 0.52                | 401125/2/0 |
| 0              | 0.28 - 0.56                | 401125/0   |
| 1              | 0.30 - 0.60                | 401125/1   |
| 2              | 0.34 - 0.70                | 401125/2   |
| 3 (gros)       | 0.36 - 0.75                | 401125/3   |



### SCIES À REPERCER POUR BOCFIL

Assortiment de 6 douzaines  
4/0 - 3/0 - 2/0 - 1/0 - 1 - 2  
REF : 401125A



**NOUVEAU**



**SCALPEL**  
REF : 401128

**LAME N°11 POUR SCALPEL**  
RÉF PAR 10 : 401128L10  
RÉF PAR 100 : 401128L100



### DISQUE DIAMANTÉ 2 FACES

Diamètre de la tige : 2.35 mm. Épaisseur : 0.35 mm  
Diamètre du disque 22 mm avec orifices de refroidissement  
Livré avec un mandrin porte-scie (401890)  
REF : 401042



### DISQUE À TRONÇONNER "CORINDON"

| DIAMÈTRE | COND. | REF.       |
|----------|-------|------------|
| 22 mm    | 10    | 401173/10  |
| 22 mm    | 100   | 401173/100 |



## Produits et accessoires pour galvanoplastie



### DÉGRAISSAGE ÉLECTRONIQUE

Bouteille de 500 ml  
Dose pour 2 litres  
REF : 401394



### BAIN OR JAUNE

Dose de 1 litre prêt à l'emploi  
REF : 401400



### VERNIS ÉPARGNE

Vernis rouge en flacon  
de 100 ml  
REF : 401395



### DORURE FLASH

Dose de 1 litre prêt à l'emploi  
REF : 401396



### RHODIAGE EXTRA BLANC

Dose de 1 litre prêt à l'emploi.  
2 g de Rhodium  
REF : 401393

**NOUVEAU**

### RHODUNA

Flacon de 250 ml  
Électrolyte acide qui permet de déposer un alliage rhodium-platine d'une épaisseur pouvant aller jusqu'à 0.3 mm pour des revêtements blancs et ultra-brillants. Simple d'utilisation. Le revêtement d'alliage correspond à 20% de rhodium et 80% de platine. Idéal pour remplacer les bains de rhodiage. Extrêmement résistant à l'abrasion. Permet de larges possibilités de travail.  
Mode d'emploi : diluer le bidon de 250 ml de Rhoduna® PT ONE dans 700 ml d'eau déminéralisée pour 1 litre de bain. Ensuite, il est nécessaire de le faire chauffer à la température de travail et le bain est prêt à l'emploi.  
REF : 613158



Outillage de bijouterie



**STYLO POUR RHODINETTE**  
REF : 401387



**CÂBLE AVEC PINCE CROCODILE**  
REF : 401386



### FEUTRE DE RECHANGE

| DIAM.  | REF.       |
|--------|------------|
| 1.6 mm | 401387/1.6 |
| 3.0 mm | 401387/3.0 |



**BOCAL DE REMPLACEMENT**  
1 LITRE  
REF : 401390/1



**BOUCHON**  
REF : 401390/1B



**FIL LAITON**  
Bobine de 250 g  
Diamètre 0.38 mm  
REF : 401135

## ■ Appareils de galvanoplastie



### APPAREIL 2 BOCAUX

Appareil d'encombrement minimum, de grande versatilité et d'un emploi aisé. Cet appareil peut effectuer tous les traitements de galvanoplastie : DORURE RHODIAGE - ARGENTURE - NICKELAGE - CUIVRAGE - ÉLECTROPOLISSAGE DÉGRAISSAGE ÉLECTRONIQUE. Il est réalisé en acier verni à chaud et les bords sont en verre borosilicate Pirex, le plan de travail en PVC antiacide et le couvercle de protection en plexi PMMA.

Interrupteur général lumineux.

Interrupteur lumineux pour le chauffage, variateur de tension 0-10 Volt en courant continu, Voltmètre et Ampèremètre analogiques et fusibles de protection.

La machine est fournie avec anodes d'acier inoxydable et de titane platiné et les câbles avec fiche banane.

Disponible sur demande avec les divers bains et anodes.

Dimension totale : 250 x 300 x Ht. 350 mm

Poids 13 kg

REF : 401389



### APPAREIL 5 BOCAUX

Appareil pour galvanoplastie d'encombrement minimum, de grande versatilité et d'un emploi aisé. Particulièrement approprié aux LABORATOIRES D'ORFÈVRE, BIJOUTERIE.

Cet appareil peut effectuer tous les traitements de galvanoplastie : DORURE RHODIAGE - ARGENTURE - NICKELAGE - CUIVRAGE - ÉLECTRO-POLISSAGE DÉGRAISSAGE ÉLECTRONIQUE.

Il est réalisé en acier verni à chaud et les bacs sont en verre borosilicate Pirex, le plan de travail en PVC antiacide et le couvercle de protection en plexi PMMA.

Le tableau de commande est équipé de :

- thermostat 0-120°C pour la température de deux bacs chauffés
- timer 0-60 sec. Avec sélecteur manuel automatique (autre temps sur demande)
- variateur de tension 0-15 Volt
- voltmètre et ampèremètre analogues (sur demande instrumentation numérique)
- voyants de contrôle et fusibles de protection pour toutes les fonctions. L'appareil est

fourni avec anodes d'acier inox et de titane platiné et câbles avec fiche banane.

Disponible sur demande avec les divers bains et anodes.

Dimensions : 650 x 370 x 40 mm

Poids 22 kg

REF : 401390



### ANODE INOX - DÉGRAISSAGE

REF : 401392



### ANODE TITANE PLATINE - DORURE

REF : 401391

**TRIBOULET À FORGER AIGUILLE ROND**

Diamètre de 3 à 10 mm  
Longueur 220 mm  
REF : 401105



**TRIBOULET À FORGER AIGUILLE OVALE**

Diamètre de 3 x 5 à 8 x 10 mm  
Longueur 220 mm  
REF : 401117



**TRIBOULET ACIER À FORGER LES BAGUES SIMPLE**

Diamètre de 13 à 23 mm  
Longueur 290 mm  
REF : 401367



**TRIBOULET GRADUÉ ACIER À FORGER LES BAGUES**

Diamètre de 10 à 25 mm  
Numéro 41 à 76  
Longueur 350 mm  
REF : 401350



**TRIBOULET ACIER À FORGER LES BAGUES "À GORGE"**

Diamètre de 10 à 25 mm  
Longueur 350 mm  
REF : 401351



**TRIBOULET À FORGER LES BRACELETS RONDS**

Diamètre de 40 à 70 mm  
Longueur 380 mm  
REF : 401368



**TRIBOULET À FORGER LES BRACELETS OVALES**

Diamètre de 33 x 37 à 64 x 72 mm  
Longueur 300 mm  
REF : 401369



**TRIBOULET EN DELRIN BERGEON®**

Pour mesurer le diamètre des bagues.  
Ne raie pas. Indéformable. Haute précision.  
Numéro de 41 à 76  
Longueur 250 mm

| COULEUR | REF.    |
|---------|---------|
| NOIR    | 401107N |
| BLANC   | 401107B |



**TRIBOULET MÉTRIQUE ALUMINIUM 1ER PRIX**

Pour mesurer le diamètre des bagues.  
Numéro de 41 à 76  
Longueur 250 mm  
REF : 401242

-10%  
PAR 5



**TRIBOULET MÉTRIQUE ALUMINIUM ANODISÉ BERGEON®**

Pour mesurer le diamètre des bagues.  
Numéro de 41 à 76  
Longueur 250 mm  
REF : 401235



## ■ Baguiers - jauge à bracelets

**NOUVEAU**



**-10%  
PAR 10**

**BAGUIER PVC 1ER PRIX**  
36 anneaux. Numéros 41 à 76  
REF : 401641



**-10%  
PAR 10**

**BAGUIER MÉTAL 1ER PRIX**  
36 anneaux. Largeur des anneaux 2,3 mm.  
Numéros 41 à 76  
REF : 401241

**B**  
**BERGEON**



**BAGUIER MÉTAL BERGEON®**  
36 anneaux. Largeur des anneaux 3 mm.  
Numéros 41 à 76  
REF : 401287

**B**  
**BERGEON**



**BAGUIER PLASTIQUE BERGEON®**  
36 anneaux de 6 couleurs différentes.  
Numéros 41 à 76  
REF : 401236

**B**  
**BERGEON**



**BAGUIER MÉTAL CHEVALIÈRE BERGEON®**  
Largeur des anneaux 7 mm.  
Numéros 46 à 76  
REF : 401276

Outillage de bijouterie



**TRIBOULET EN COFFRET**  
REF : 401289



**-10%  
PAR 10**

**BAGUIER CARTON BERGEON®**  
Dimensions 210 x 105 mm.  
26 diamètres du numéro 42 à 74  
REF : 401237



**CALIBRE POUR BRACELETS**  
En acier chromé  
Numéros 15 à 23  
REF : 401234



**NOUVEAU**

**JAUGE À BRACELETS**  
Vinyle  
Graduation française : 10,8 - 31,8 cm  
Graduation américaine : 4 ¼ - 12 ½  
À monter soi-même  
Fournie à plat  
REF : 633035



**JAUGE POUR BRACELETS**  
Numéros 1 [38 mm] à 27 [79 mm]  
REF : 401308



■ Appareils à agrandir - produits pour soudure



**APPAREIL À AGRANDIR LES BAGUES**

Livré dans une boîte en bois avec 17 tasseaux  
REF : 401047



PARTICIPATION  
AUX FRAIS DE PORT



**APPAREIL À AGRANDIR ET RÉTRÉCIR LES ALLIANCES**

Permet la mise à dimension des alliances sans soudure, pour quelques numéros.

Cône gradué, divisé en 6 parties.

Numérotation française 45 à 73

Disque réversible 16 empreintes en acier trempé rectifié.

Poids 8 kg

Dimensions : 185 x 120 x Ht 420 mm

REF : 401038

Outillage de bijouterie



**PÂTE ISOLANTE THERMIQUE**

Tube de 120 g  
REF : 401101

**BOITE À LIMAILLES**

Avec tamis et couvercle

| DIAMÈTRE | HAUT.  | REF.   |
|----------|--------|--------|
| 65 mm    | 80 mm  | 401660 |
| 85 mm    | 100 mm | 401670 |



**BORAX EN PAIN**

130 g  
REF : 401850



**BORAX EN POUDRE**

1 kg  
REF : 4010116M



**BORAX LIQUIDE PM**

250 cc  
REF : 401016PM



**BORAX LIQUIDE GM**

1 litre  
REF : 401016GM

**PINCEAU À BORAX**  
REF : 401352



## ■ Charbons et plaques à souder



**CHARBON SYNTHÉTIQUE**  
Dimensions 140 x 70 x 30 mm  
REF : 401610



**CHARBON VÉRITABLE  
BOIS DE TILLEUL**  
Dimensions 140 x 70 x 30 mm  
REF : 401204



**PLAQUE DE SOUDAGE PM  
SANS AMIANTE - INODORE**  
Dimensions 140 x 70 x 35 mm. Résiste à 1100°C  
REF : 401213



**PLAQUE DE SOUDAGE GM  
SANS AMIANTE - INODORE**  
Dimensions 330 x 200 x 15 mm  
REF : 401211



**PLAQUE "NID D'ABEILLE"  
CÉRAMIQUE**  
Dimensions 135 x 95 x 13 mm  
REF : 401086



**PLAQUE EN FIBRE SANS AMIANTE**  
Dimensions 200 x 100 x 20 mm  
REF : 401089



**PLATEAU POUR ISOLANT THERMIQUE**  
ACIER INOX  
Dimensions 142 x 73 mm  
REF : 401306



**ISOLANT THERMIQUE  
EN GRAIN POUR SOUDER**  
Sachets de 500 g  
REF : 401307



**POINTE À FEU**  
REF : 401385



**PERRUQUE À SOUDER**  
REF : 401110



**TRIBOULET CÉRAMIQUE  
AVEC SUPPORT**  
REF : 401566



**TRIBOULET CÉRAMIQUE SEUL**  
Pour réf. 401 556  
REF : 401566T



**3ÈME MAIN**  
AVEC SOCLE ET PINCES  
REF : 401029

**CHALUMEAU "ORCA"**

Chalumeau bijoutier. Livré avec 3 buses de différentes grosseurs et un tuyau butane ou propane à visser directement sur la bouteille, sans détendeur.

REF : 401698



**BEC POUR CHALUMEAU POLYGAZ**

| DIAMÈTRE | REF.       |
|----------|------------|
| 1 mm     | 401162/1   |
| 1.5 mm   | 401162/1.5 |
| 2 mm     | 401162/2   |
| 2.5 mm   | 401162/2.5 |
| 3 mm     | 401162/3   |
| 3.5 mm   | 401162/3.5 |
| 4 mm     | 401162/4   |



**CHALUMEAU POLYGAZ**

Laiton nickelé livré avec bec de diamètre 2.5 mm. Longueur 190 mm

REF : 401690



**CHALUMEAU OXHYDRIQUE POLYGAZ**

Livré avec 3 becs 6/10°, 10/10° et 14/10°.

Longueur 200 mm

REF : 401499



**SUPPORT POUR CHALUMEAU**

Pied en acier de diamètre 100 mm.

Hauteur 290 mm

REF : 401152



**SOUFFLET DOUBLE PÉDALE**

QUALITÉ SUPÉRIEURE

REF : 401526

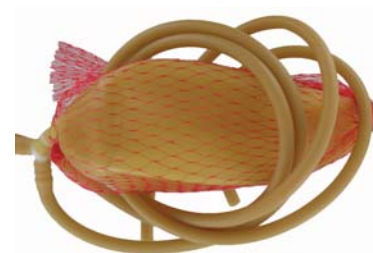

**BALLON POUR SOUFFLET**

QUALITÉ SUPÉRIEURE

Livré avec tuyau

REF : 401124

## Chalumeaux et accessoires

 PARTICIPATION AUX FRAIS DE PORT



**NOUVEAU**

### MACHINE À SOUDER LASER DADO

DaDo est une machine à souder qui offre tous les avantages et bénéfices d'une machine à souder traditionnelle. La machine à souder laser DaDo peut réparer des bijoux sertis sans enlever les pierres. Elle assure un travail sans traces et permet de conserver la valeur initiale du bijou.

Caractéristiques techniques :

Longueur d'onde du Laser : Nd-YAG 1064 nm  
 Diamètre du spot Laser : 0,2 à 1,5 mm  
 Assistant vocal intégré  
 Contrôle externe : application mobile  
 Tension d'alimentation : 110/230 V  
 Puissance maximale : 1800 W  
 Puissance moyenne : 150 W  
 Refroidissement : liquide  
 Environnement de travail conseillé : 17 - 35 °C

Équipement :

Microfibre, alliage de soudure, brosse, brucelle, clé Allen de 2,5 mm, clé Allen de 3 mm et un support pour smartphone.  
 Poids : 15 kg  
 Dimensions : 340 x 340 x 340 mm  
**REF : 630 470**

 PARTICIPATION AUX FRAIS DE PORT



### CHALUMEAU OXYHYDRIQUE "MICRO-DARD"

ENTIÈREMENT FAIT EN ACIER INOXYDABLE.

Filtre anti-retour de la flamme.

Débit : 90 litres par heure

Pression d'usage : 100/500 g cm<sup>2</sup>

Consommation :

- Technoflux CH (REF : 401696/1) : charge initiale de 1.5 litres
- Eau distillée : 38 cm<sup>3</sup> performance 100%
- Technoflux Flux-2 (REF : 401696/2) : 25 cm<sup>3</sup>/h performance 100%
- Technoflux Gas flux (REF : 401696/3) : 12 cm<sup>3</sup>/h performance 100%
- Autonomie : 8 heures performance 100%

Poids : 28 kg

Dimensions : 250 x 500 x 270 mm

LIVRÉ SANS PRODUIT

**REF : 401696**



#### PRODUIT CH TRANSPARENT

Bouteille de 1 litre.  
 Produit générateur d'hydrogène  
**REF : 401696/1**



#### PRODUIT FLUX-2 JAUNE

Bouteille de 1 litre.  
 Produit anti-oxydant  
**REF : 401696/2**



#### PRODUIT FLUX-GAZ VERT

Bouteille de 1 litre.  
 Produit anti-oxydant  
**REF : 401696/3**



#### AIGUILLES POUR "MICRO-DARD"

| DIAMÈTRE | REF.              |
|----------|-------------------|
| 0.5 mm   | <b>401696A0.5</b> |
| 0.6 mm   | <b>401696A0.6</b> |
| 0.7 mm   | <b>401696A0.7</b> |
| 0.8 mm   | <b>401696A0.8</b> |
| 0.9 mm   | <b>401696A0.9</b> |
| 1.0 mm   | <b>401696A1.0</b> |



**GAZ MINIFLAM**

POUR REF. 401691. Contenu 223 g  
Livré avec buses de différentes tailles.  
**REF : 401694**



**CHALUMEAU "BLAZER" MICRO TORCH**

Piezzo électronique.  
Capacité 1300°C  
À utiliser avec le gaz réf. 401694  
**REF : 401691**



**OXYGÈNE**

POUR REF. 401671  
Contenu 13 g  
**REF : 401695**



**AIGUILLES DE REMPLACEMENT**

Livré par 2

| DIAMÈTRE     | REF.                |
|--------------|---------------------|
| 0.6 + 0.8 mm | <b>401671/6-8</b>   |
| 1.0 + 1.2 mm | <b>401671/10-12</b> |



**CHALUMEAU MICRO TORCH 2**

Malette complète comprenant :  
- 1 distributeur oxy-gaz  
- 2 cartouches oxy  
- 1 mini-chalumeau + 6 buses (6-8-10 et 12/10ème)  
- 1 tuyau  
LIVRÉ SANS GAZ (401393)  
Capacité 2700°C  
**REF : 401671**

**GAZ "GP" VAPOR**

POUR REF. 401692 et 401671.  
Contenu 40 g  
Se visse directement sur la tête  
**REF : 401693**



**CHALUMEAU MINIFLAM "GP"**

CARTOUCHE JETABLE  
La gamme MINIFLAM "GP" est composée de toutes les têtes MINIFLAM additionnées d'une cartouche de gaz jetable GP VAPOR de 40 g  
Capacité 1600°C  
Utilise le gaz référence 401693  
**REF : 401692**



## ■ Brossettes sur tige



**CREUSET EN SILICE VITREUSE**  
QUALITÉ SUPÉRIEURE

| DIM.            | CAPACITÉ | REF.             |
|-----------------|----------|------------------|
| 50 x 50 x 13 mm | 40 g     | <b>401171/50</b> |
| 65 x 65 x 16 mm | 90 g     | <b>401171/65</b> |
| 75 x 75 x 17 mm | 180 g    | <b>401171/75</b> |



**CREUSET COUPELLE RÉFRACTÈRE**

| DIAM. | CAPACITÉ | REF.          |
|-------|----------|---------------|
| 65 mm | 400 g    | <b>401248</b> |
| 85 mm | 800 g    | <b>401207</b> |



**AGITATEUR EN SILICE**  
Longueur 230 mm  
**REF : 401040**

**CREUSET POUR  
FOUR ÉLECTRIQUE**

Diamètre 50/63 mm  
Hauteur 125 mm  
Capacité 1 kg  
**REF : 401331**



**PINCE À TENIR LES CREUSETS**

Avec ressort.  
Longueur 430 mm  
**REF : 401502**



**LAMPE À ALCOOL**

À facette, bouchon en métal vissé avec capuchon et système de montée à la niche.  
**REF : 401155**



**MÈCHE DE RECHANGE**  
**DIAMÈTRE 5.5 MM**  
**REF : 401155/1**



**CIMENT DE SERTISSEUR**

En bâton. Boîte de 1 kg  
**REF : 401206**



**CIMENT DE SERTISSEUR**

Bloc de 140 g  
**REF : 401407**



**CIRE À FROID "POUR GRAVURE"**

En bâton NOIR.

Conseils d'utilisation : En premier lieu, il faut bien polir la pièce à noircir, puis chauffez un peu celle-ci à l'aide de la lampe à alcool et frottez la partie à noircir avec le bâton de cire de graveur, vous laissez sécher et vous enlevez le surplus avec du papier absorbant sec.

**REF : 401251**



**CIRE À CACHETER**

Boîte de 10 bâtons  
**REF : 401031/10**

**CAOUTCHOUC À VULCANISER "CASTALDO" JAUNE**

Température d'utilisation 150°C

Rouleau de 2.27 kg

REF : 401277J



**CAOUTCHOUC À VULCANISER "CASTALDO" ORANGE**

Température d'utilisation 170/180°C

Plaque de 30 x 30 cm

REF : 401277O



**NOUVEAU**

**CIRE ROSE EN PLAQUE**

Vendue à l'unité.

Dimensions 152 x 76 x 1.25 mm

REF : 401649



**PLASTILINE**

La plastiline est une pâte à modeler qui a la particularité de ne jamais sécher. Elle se travaille dans 3 états différents : solide, ramolie ou liquide (au bain-marie).

Contenu 500 g

REF : 401126



**"LIQUAGLASS"**

Mélangez les 2 composants A et B en quantité égale, versez votre préparation dans le moule et laissez reposer à température ambiante pendant 24 heures.

Contenu 2 x 450 g

REF : 401851T

**MOULE POUR "LIQUAGLASS"**

Dimensions 152 x 48 mm

REF : 401851



**"QUICK SIL"**

Mélangez les 2 pâtes A et B de façon homogène en quantité égale, puis insérez dans le moule QUICK SL.

Contenu 2 x 500 g

REF : 401852



**MOULE POUR "QUICK SIL"**

| DIMENSIONS | REF.            |
|------------|-----------------|
| 35 x 50 mm | <b>401852PM</b> |
| 50 x 70 mm | <b>401852GM</b> |

## ■ Spatules - fraises et limes à cire



### ASSORTIMENT DE SPATULES À CIRE

Longueur 150 mm  
Jeu de 5 spatules assorties  
**REF : 401372**

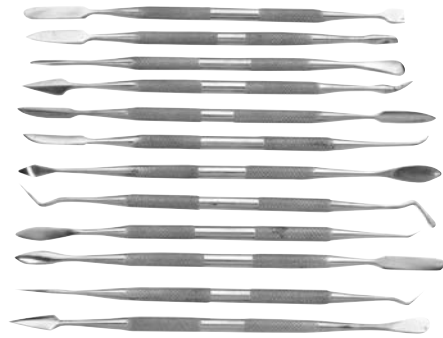

**NOUVEAU**

### JEU DE 12 SPATULES À FAÇONNER LA CIRE

165 mm  
**REF : 630371**



### ASSORTIMENT DE LIMES À CIRE

Assortiment de 6 limes.  
Longueur 140 mm  
1 x carrée - 1 x triangle - 1 x mi-ronde  
1 x ronde - 1 x barette - 1 x pilier  
**REF : 401272**



### ASSORTIMENT DE FRAISES À CIRE

Assortiment de 6 fraises  
**REF : 401111**



### SCIE POUR CIRE FORME TORSADÉE

Conditionnement par 12 pièces  
**REF : 401247**



### LIME DOUBLE GROS GRAIN POUR CIRE

Longueur 198 mm  
Largeur 15 mm. Épaisseur 5 mm  
**REF : 401538**



PARTICIPATION  
AUX FRAIS DE PORT

### BUSTE EN FONTE

Dimensions 215 x 200 x Ht 175 mm  
Poids 3.150 kg  
**REF : 401371**



### LIME MULTIFILE GROS GRAIN POUR CIRE

Longueur 200 mm  
Largeur 22 mm  
**REF : 401286/00**



### SPEEDY WAX

Crayon chauffant pour travailler la cire

|                  | REF.            |
|------------------|-----------------|
| CRAYON           | <b>401275</b>   |
| JEU DE 3 POINTES | <b>401275/3</b> |



### CIRE POUR LE MODELAGE

Longueur 153 mm

| MODÈLE          | DIM. en mm | DIAM. TROU en mm | REF. VERTE Fusion 109°C | REF. BLEUE Fusion 104°C |
|-----------------|------------|------------------|-------------------------|-------------------------|
| CHEVALIÈRE      | 34 x 31    | 15               | 401201V1                | 401201B1                |
| RONDE EXCENTRÉE | 27         | 15               | 401201V2                | 401201B2                |
| RONDE CENTRÉE   | 27         | 15               | 401201V3                | 401201B3                |
| RONDE PLEINE    | 27         |                  | 401201V4                |                         |

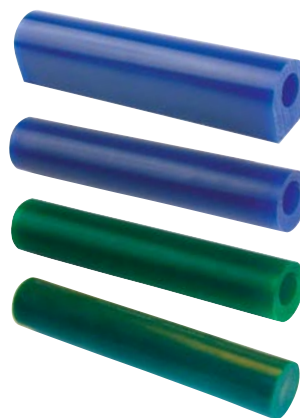

- 10% PAR 3 IDENTIQUES

### BLOC DE CIRE ENTIER

| DIMENSIONS       | REF. VERTE Fusion 109°C | REF. BLEUE Fusion 104°C |
|------------------|-------------------------|-------------------------|
| 150 x 90 x 36 mm | 401273V                 | 401273B                 |

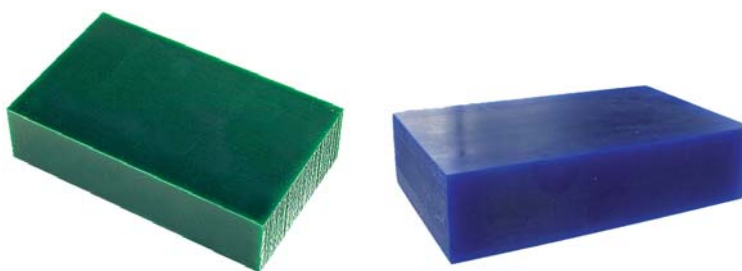

### BLOC DE CIRE DÉCOUPÉE

| DIMENSIONS                                    | REF. VERTE Fusion 109°C | REF. BLEUE Fusion 104°C |
|---|-------------------------|-------------------------|
| 3 x Ép. 6 mm<br>3 x Ép. 7 mm<br>3 x Ép. 15 mm | 401274VN                | 401274BN                |

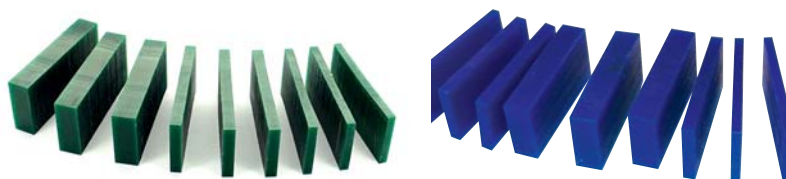

### BLOC DE CIRE POUR BRACELET

| DIMENSIONS       | REF. VERTE Fusion 109°C | REF. BLEUE Fusion 104°C |
|------------------|-------------------------|-------------------------|
| 150 x 90 x 36 mm | 401245V                 | 401245B                 |



### ASSORTIMENT FILS DE CIRE

8 dimensions

Bâtons de cire bleue pouvant être tordus ou pliés à la forme désirée - Longueur 100 mm

Rond : Ø 1.02 - 1.63 et 2.59 mm

Demi poire : 4 - 12 mm

Demi rond : 1.63 - 2.05 - 3.26 et 4.12 mm

REF : 615045



NOUVEAU

### TRIBOULET À CIRE EN BOIS

Lame coupante en ACIER

Numéro 41 à 73

REF : 401205



## ■ Injecteur de cire et cire à injecter



PARTICIPATION  
AUX FRAIS DE PORT

### INJECTEUR DE CIRE

Le récipient destiné à recevoir la cire est entièrement en aluminium de façon à obtenir une diffusion uniforme de la chaleur. La température est contrôlée par un thermostat digital.

Injecteur équipé avec de :

- Manomètre de pression d'air introduit dans la cuve
- Pompe à main

Capacité 1.5 kg

Puissance 230 W



Poids 8 kg

Dimensions 190 x 240 x Ht 540 mm

REF : 401271

### CIRE À INJECTER

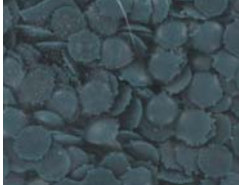
Conditionnement par paquet de 1 kg environ

|   | DÉSIGNATION | COULEUR     | TEMPÉRATURE INJECTION | FORME     | RÉFÉRENCE       |
|---|-------------|-------------|-----------------------|-----------|-----------------|
|  | DARK        | VERT FONCÉ  | 68°                   | SOUCOUPE  | <b>401271VF</b> |
|  | MAGNA PINK  | ROSE        | 69°                   | SOUCOUPE  | <b>401271R</b>  |
|  | TURQUOISE   | TURQUOISE   | 65°                   | PAILLETES | <b>401271T</b>  |
|  | AQUA GREEN  | VERT PASTEL | 65°                   | PAILLETES | <b>401271VP</b> |

**ÉCHOPPE ONGLETTE**

Longueur 115 mm



| DIM.<br>Largeur A | RÉF HSS<br>ACIER RAPIDE<br>MANCHE JAUNE | RÉF WS<br>ACIER OUTIL |
|-------------------|---|-----------------------|
| N°5/0 = 1.16 mm   | <b>401404/5/0</b>                       |                       |
| N°4/0 = 1.24 mm   | <b>401404/4/0</b>                       |                       |
| N°3/0 = 1.35 mm   | <b>401404/3/0</b>                       |                       |
| N°2/0 = 1.45 mm   | <b>401404/2/0</b>                       |                       |
| N°0 = 1.58 mm     | <b>401404/0</b>                         | <b>401403/0</b>       |
| N°1 = 1.78 mm     | <b>401404/1</b>                         | <b>401403/1</b>       |
| N°2 = 1.94 mm     | <b>401404/2</b>                         | <b>401403/2</b>       |
| N°3 = 2.16 mm     | <b>401404/3</b>                         | <b>401403/3</b>       |
| N°4 = 2.54 mm     | <b>401404/4</b>                         | <b>401403/4</b>       |

**ÉCHOPPE BORD PLAT**

Longueur 115 mm

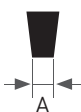

| DIM.<br>Largeur A | RÉF HSS<br>ACIER RAPIDE<br>MANCHE JAUNE | RÉF WS<br>ACIER OUTIL |
|-------------------|---|-----------------------|
| N°08 = 0.80 mm    | <b>401402/08</b>                        | <b>401401/08</b>      |
| N°12 = 1.20 mm    | <b>401402/12</b>                        | <b>401401/12</b>      |
| N°16 = 1.60 mm    | <b>401402/16</b>                        | <b>401401/16</b>      |

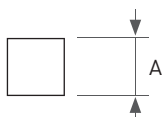

**BURIN CARRÉ**

Longueur 110 mm



| DIM.<br>Largeur A | RÉF HSS<br>ACIER RAPIDE<br>MANCHE JAUNE | RÉF WS<br>ACIER OUTIL |
|-------------------|---|-----------------------|
| 1.50 mm           |   | <b>401501/1.5</b>     |
| 2.00 mm           |   | <b>401501/2.0</b>     |
| 2.50 mm           | <b>401505/2.5</b>                       | <b>401501/2.5</b>     |
| 3.00 mm           |   | <b>401501/3.0</b>     |



**MANCHE PORTE-BURIN**

Livré avec 2 pinces 0 et 3 mm.  
Longueur 72 mm  
REF : 401176



**MANCHE PORTE-ÉCHOPPE**

Avec serrage  
Longueur 70 mm  
REF : 4011409



**MANCHE ÉCHOPPE OU BURIN**

ROND  
REF : 401158A



**MANCHE ÉCHOPPE OU BURIN**

POIRE  
REF : 401158B



**MANCHE ÉCHOPPE OU BURIN**

PAN COUPÉ  
REF : 401158C

## ■ Compas - équerres - pointe à tracer



### COMPAS POINTE FINE

Longueur de l'axe à l'extrémité 65 mm  
REF : 401150



### COMPAS QUALITÉ SUPÉRIEURE

Longueur de l'axe à l'extrémité 65 mm  
REF : 401182

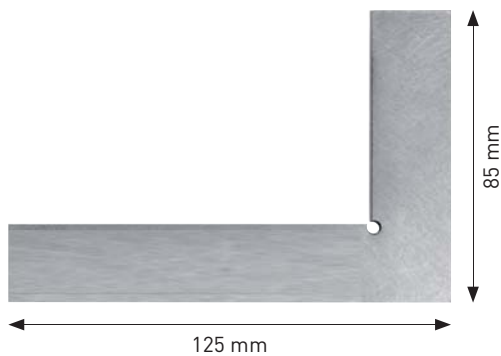

### ÉQUERRE SIMPLE À 90°

EN ACIER  
Dimensions 125 x 85 mm  
REF : 401065

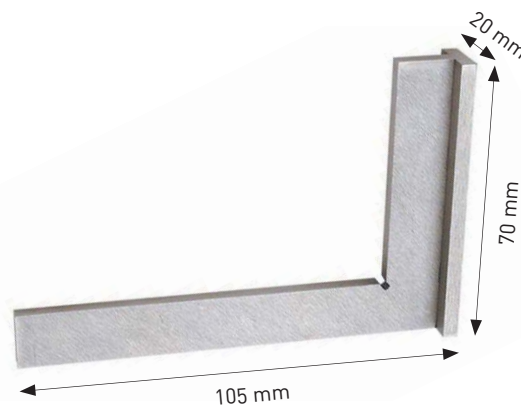

### ÉQUERRE À CHAPEAU À 90°

EN ACIER  
Dimensions 105 x 70 x 20 mm  
REF : 401266

### POINTE À TRACER

Longueur 150 mm  
REF : 401398



### ROULETTE MILLE GRAIN

Longueur 70 mm. N°8  
REF : 401408







**ÉTAU À MAIN EN BOIS SERRAGE À VIS**

Longueur 130 mm  
REF : 401141



**ÉTAU À MAIN EN BOIS AVEC CALE**

Longueur 150 mm  
REF : 401142



**ÉTAU À QUEUE EN ACIER**

Longueur 115 mm  
Largeur des mâchoires 8 mm  
REF : 401143



**PINCE COULANT À MOUSTACHE**

Longueur 170 mm  
Largeur des mâchoires 37 mm  
REF : 401300



**TECHDENT**

**ÉTAU DE SERTISSEUR**

**TECHDENT®**  
TRÈS SOLIDE  
Mâchoires garnies de cuir  
Revêtement anti-dérapant du manche.  
Dimensions : 165 x 30 mm  
REF : 401144



**OUTIL À DESSERTIR**

Longueur 130 mm  
REF : 401510



**OUTIL POUSSE GRIFFES**

Longueur 98 mm  
REF : 401537

## Filières et tarauds



### FILIÈRE À ÉTIRER 31 TROUS RONDS

ACIER - Ø de 0.50 à 3.00 mm  
REF : 401293



### FILIÈRE À ÉTIRER 20 TROUS DEMI-RONDS

ACIER - Ø de 1.00 à 3.00 mm  
REF : 401254



### FILIÈRE À ÉTIRER 31 TROUS DEMI-RONDS

ACIER - Ø de 3.00 à 6.00 mm  
REF : 401255



### FILIÈRE À ÉTIRER 31 TROUS CARRÉS

ACIER - Ø de 0.50 à 3.00 mm  
REF : 401285



### PORTE-FILIÈRE BERGEON®

Ø extérieur 25 mm, intérieur 8 mm  
REF : 100287



### FILIÈRE À TARAUDER

Ø extérieur 8 mm. PAS MÉTRIQUE.

| Ø      | REF.              | Ø      | REF.              |
|--------|-------------------|--------|-------------------|
| 1.0 mm | <b>100298/1.0</b> | 1.7 mm | <b>100298/1.7</b> |
| 1.3 mm | <b>100298/1.3</b> | 1.8 mm | <b>100298/1.8</b> |
| 1.5 mm | <b>100298/1.5</b> | 2.0 mm | <b>100298/2.0</b> |
| 1.6 mm | <b>100298/1.6</b> |        |                   |



### TARAUD

Avec 3 rainures. PAS MÉTRIQUE.

| Ø      | REF.              | Ø      | RÉF               |
|--------|-------------------|--------|-------------------|
| 0.6 mm | <b>100299/0.6</b> | 1.3 mm | <b>100299/1.3</b> |
| 0.7 mm | <b>100299/0.7</b> | 1.4 mm | <b>100299/1.4</b> |
| 0.8 mm | <b>100299/0.8</b> | 1.5 mm | <b>100299/1.5</b> |
| 0.9 mm | <b>100299/0.9</b> | 1.6 mm | <b>100299/1.6</b> |
| 1.0 mm | <b>100299/1.0</b> | 1.7 mm | <b>100299/1.7</b> |
| 1.1 mm | <b>100299/1.1</b> | 1.8 mm | <b>100299/1.8</b> |
| 1.2 mm | <b>100299/1.2</b> | 2.0 mm | <b>100299/2.0</b> |



### OUTIL À TARAUDER

Pas métrique pour horloger.  
Pour tubes 100347/..... page 116

| Ø      | REF.              |
|--------|-------------------|
| 2.5 mm | <b>100531/2.5</b> |
| 3.0 mm | <b>100531/3.0</b> |



**LAMINOIR MANUEL MIXTE**

Rouleaux 100 mm  
4 fils 0.8 - 1.5 - 2.4 - 3 mm et plaques  
Dimensions 295 x 215 x 400 mm  
Poids 28 kg  
**REF : 401261M**

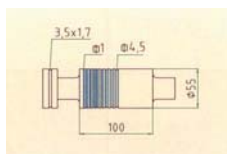

**LAMINOIR ÉLECTRIQUE MIXTE**

Rouleaux 120 mm  
4 fils de 1 à 6.5 mm et plaques  
Dimensions 465 x 300 x 550 mm  
Poids 76 kg  
**REF : 401261E**

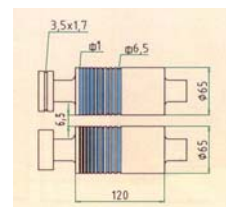

PARTICIPATION  
AUX FRAIS DE PORT



PARTICIPATION  
AUX FRAIS DE PORT



**BANC À ÉTIRER MANUEL**

AVEC RÉDUCTEUR  
Livré avec pince.  
Longueur étirage utile 750 mm  
Dimensions 1100 x 450 x 950 mm  
Poids 40 kg  
**REF : 401263**



PARTICIPATION  
AUX FRAIS DE PORT



**PINCE POUR BANC À ÉTIRER**

Longueur 230 mm  
**REF : 401263P**



**PINCE À ÉTIRER**

Longueur 260 mm  
**REF : 401132**

## ■ Bigornes - dés



**BIGORNE ACIER**  
Dimensions 120 x 40 mm  
REF : 401131



**BIGORNE SUR SOCLE**  
Dimensions 110 x 90 mm  
REF : 401134



**TAS EN ACIER**  
Dimensions 73 x 73 x 25 mm  
REF : 401166



**DÉ À RAINURER**  
Dimensions 55 x 55 x 55 mm  
REF : 401168



**DÉ À EMBOUTIR**  
Dimensions 55 x 55 x 55 mm  
21 trous de 5 à 40 mm  
REF : 401169



**FIL À LIER**  
Bobine de 250 g

| Ø       | RÉF              |
|---------|------------------|
| 0.20 mm | <b>401133/20</b> |
| 0.25 mm | <b>401133/25</b> |
| 0.30 mm | <b>401133/30</b> |
| 0.50 mm | <b>401133/50</b> |
| 0.60 mm | <b>401133/60</b> |



**POINTEAU AUTOMATIQUE**  
Longueur 120 mm  
REF : 401192





**BOUTEROLLES EN ACIER  
QUALITÉ SUPÉRIEURE**

Assortiment de 24 bouterolles  
Ø de 2 à 20 mm.  
**REF : 401283**



**FION**

Pour remettre en forme  
les perloirs.  
N° 1 à 12.  
Ø 30 mm  
**REF : 401298**

**PERLOIRS**

Assortiment de 12 perloirs avec manche.

(N° 2-4-6-7-8-9-10-11-12-13-14-16)

**REF : 401288**

PERLOIRS PAR TAILLE

| N°=Ø<br>en mm | REF.            | N°=Ø<br>en mm | REF.             | N°=Ø<br>en mm | REF.             |
|---------------|-----------------|---------------|------------------|---------------|------------------|
| N°1=0.45      | <b>401288/1</b> | N°8=0.80      | <b>401288/8</b>  | N°15=1.15     | <b>401288/15</b> |
| N°2=0.50      | <b>401288/2</b> | N°9=0.85      | <b>401288/9</b>  | N°16=1.20     | <b>401288/16</b> |
| N°3=0.55      | <b>401288/3</b> | N°10=0.90     | <b>401288/10</b> | N°17=1.25     | <b>401288/17</b> |
| N°4=0.60      | <b>401288/4</b> | N°11=0.95     | <b>401288/11</b> | N°18=1.30     | <b>401288/18</b> |
| N°5=0.65      | <b>401288/5</b> | N°12=1.00     | <b>401288/12</b> | N°19=1.35     | <b>401288/19</b> |
| N°6=0.70      | <b>401288/6</b> | N°13=1.05     | <b>401288/13</b> | N°20=1.40     | <b>401288/20</b> |
| N°7=0.75      | <b>401288/7</b> | N°14=1.10     | <b>401288/14</b> |               |                  |



**ENDUILLIORS**

Livrés dans un coffret en bois.  
Assortiment de 24 enduilloirs  
de 1.50 à 10 mm.  
Avec manche universel  
**REF : 401290**

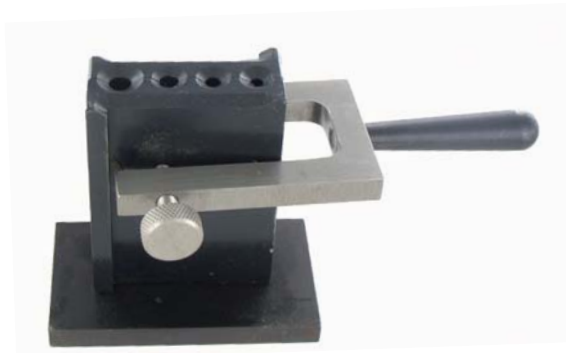

**LINGOTIÈRE RÉVERSIBLE VERTICALE**

Plaques 75 x 45 x 4.5 mm  
et fils (Long. 75, Larg. 4, 5, 6, et 7 mm)  
**REF : 401646**



**LINGOTIÈRE**

Contenance 1.8 kg  
Dimensions 90 x 35 x 35 mm  
**REF : 401645**



**LINGOTIÈRE**

Plaques et fils  
Longueur de la plaque 19 x 9 x 170 mm  
Longueur des fils : - 7 x 6 x 170 mm  
- 8 x 6 x 170 mm

**REF : 401054**

## Forets et fraises

### FORETS HÉLICOÏDAUX ACIER HSS

Ø DE LA TIGE = Ø DE LA TÊTE

Conditionnement par boîte de 10

| Ø en mm | REF.              | Ø en mm | REF.              | Ø en mm | REF.              |
|---------|-------------------|---------|-------------------|---------|-------------------|
| 0,30    | <b>401118/0.3</b> | 0,90    | <b>401118/0.9</b> | 1,50    | <b>401118/1.5</b> |
| 0,40    | <b>401118/0.4</b> | 1,00    | <b>401118/1.0</b> | 1,60    | <b>401118/1.6</b> |
| 0,50    | <b>401118/0.5</b> | 1,10    | <b>401118/1.1</b> | 1,70    | <b>401118/1.7</b> |
| 0,60    | <b>401118/0.6</b> | 1,20    | <b>401118/1.2</b> | 1,80    | <b>401118/1.8</b> |
| 0,70    | <b>401118/0.7</b> | 1,30    | <b>401118/1.3</b> | 1,90    | <b>401118/1.9</b> |
| 0,80    | <b>401118/0.8</b> | 1,40    | <b>401118/1.4</b> | 2,00    | <b>401118/2.0</b> |



### ASSORTIMENT FORETS EN CARBURE DE TUNGSTÈNE

Assortiment de 8 (0.5, 0.6, 0.7, 0.8, 0.9, 1.0, 1.1, 1.2 mm)

Ø DE LA TIGE = 2.35 mm

REF : 401136N



### FORET EN CARBURE DE TUNGSTÈNE

Conditionnement en boîte de 6



| Ø en mm | REF.              | Ø en mm | REF.              | Ø en mm | REF.              |
|---------|-------------------|---------|-------------------|---------|-------------------|
| 0,50    | <b>401137/0.5</b> | 0,90    | <b>401137/0.9</b> | 1,30    | <b>401137/1.3</b> |
| 0,60    | <b>401137/0.6</b> | 1,00    | <b>401137/1.0</b> | 1,50    | <b>401137/1.5</b> |
| 0,70    | <b>401137/0.7</b> | 1,10    | <b>401137/1.1</b> |         |                   |
| 0,80    | <b>401137/0.8</b> | 1,20    | <b>401137/1.2</b> |         |                   |

### FORETS HÉLICOÏDAUX EN ACIER TREMPÉ HSS

Conditionnement par boîte de 6 Ø DE LA TIGE = 2.35 mm



| Ø en mm | REF.              | Ø en mm | REF.              | Ø en mm | REF.              |
|---------|-------------------|---------|-------------------|---------|-------------------|
| 0,50    | <b>401079/0.5</b> | 1,20    | <b>401079/1.2</b> | 1,90    | <b>401079/1.9</b> |
| 0,60    | <b>401079/0.6</b> | 1,30    | <b>401079/1.3</b> | 2,00    | <b>401079/2.0</b> |
| 0,70    | <b>401079/0.7</b> | 1,40    | <b>401079/1.4</b> | 2,10    | <b>401079/2.1</b> |
| 0,80    | <b>401079/0.8</b> | 1,50    | <b>401079/1.5</b> | 2,20    | <b>401079/2.2</b> |
| 0,90    | <b>401079/0.9</b> | 1,60    | <b>401079/1.6</b> | 2,30    | <b>401079/2.3</b> |
| 1,00    | <b>401079/1.0</b> | 1,70    | <b>401079/1.7</b> |         |                   |
| 1,10    | <b>401079/1.1</b> | 1,80    | <b>401079/1.8</b> |         |                   |



### FRAISES FISSURE EN TUNGSTÈNE

Vendues à l'unité

Ø DE LA TIGE = 2.35 mm

| Ø en mm | REF.              |
|---------|-------------------|
| 1.40    | <b>401376/1.4</b> |
| 1.80    | <b>401376/1.8</b> |



### FRAISES RONDE EN TUNGSTÈNE

Vendues à l'unité

Ø DE LA TIGE = 2.35 mm

| Ø en mm | REF.              |
|---------|-------------------|
| 0.60    | <b>401377/0.6</b> |
| 0.80    | <b>401377/0.8</b> |
| 1.00    | <b>401377/1.0</b> |
| 2.10    | <b>401377/2.1</b> |

### FORETS SPÉCIAUX POUR PERLES

ACIER HSS. Les forets spéciaux triangulaires ont été créés après de longues années d'expérience dans ce domaine. Utilisable des 2 côtés. Vendus à l'unité

| DIAMÈTRE | RÉF               |
|----------|-------------------|
| 0.80 mm  | <b>401189/0.8</b> |
| 0.90 mm  | <b>401189/0.9</b> |
| 1.00 mm  | <b>401189/1.0</b> |
| 1.20 mm  | <b>401189/1.2</b> |



UTILISABLE AUX 2 EXTRÉMITÉS

### FRAISES ACIER "POINTUES 30°"

Vendues à l'unité. 4 mm  
REF : 401593/4.0



### CUT LUBE

Lubrifiant unique pour les scies à repercer, les fraises, les forets et les burins, livré en bâton doseur. Très utile pour diminuer la résistance et réduire la friction. Cut Lube prolonge la durée de vie des outils et est plus pratique, plus propre et plus économique que les huiles ou autres lubrifiants similaires.

REF : 401140

**NOUVEAU**



### JEU DE 12 FORET HÉLICOÏDAUX

ø de 0.50 à 1.60 mm

REF : 401079A

**NOUVEAU**



### JEU DE 12 FRAISES BOULE

ø de 0.30 à 1.40 mm

REF : 401091A1

**NOUVEAU**



### JEU DE 12 FRAISES BOULE

ø de 0.30 à 1.40 mm

REF : 401091A2

## Fraises



### FRAISES ACIER "BOULE"

Conditionnement par boîte de 6 de même taille.  
Ø DE LA TIGE = 2.35 mm

| Ø en mm | REF.       | Ø en mm | REF.       | Ø en mm | REF.       | Ø en mm | REF.        |
|---------|------------|---------|------------|---------|------------|---------|-------------|
| 0,50    | 401091/0.5 | 1,50    | 401091/1.5 | 2,50    | 401091/2.5 | 4,20    | 401091/4.2  |
| 0,60    | 401091/0.6 | 1,60    | 401091/1.6 | 2,60    | 401091/2.6 | 4,50    | 401091/4.5  |
| 0,70    | 401091/0.7 | 1,70    | 401091/1.7 | 2,70    | 401091/2.7 | 4,70    | 401091/4.7  |
| 0,80    | 401091/0.8 | 1,80    | 401091/1.8 | 2,80    | 401091/2.8 | 5,00    | 401091/5.0  |
| 0,90    | 401091/0.9 | 1,90    | 401091/1.9 | 2,90    | 401091/2.9 | 6,00    | 401091/6.0  |
| 1,00    | 401091/1.0 | 2,00    | 401091/2.0 | 3,10    | 401091/3.1 | 7,00    | 401091/7.0  |
| 1,10    | 401091/1.1 | 2,10    | 401091/2.1 | 3,30    | 401091/3.3 | 8,00    | 401091/8.0  |
| 1,20    | 401091/1.2 | 2,20    | 401091/2.2 | 3,50    | 401091/3.5 | 9,00    | 401091/9.0  |
| 1,30    | 401091/1.3 | 2,30    | 401091/2.3 | 3,70    | 401091/3.7 | 10,00   | 401091/10.0 |
| 1,40    | 401091/1.4 | 2,40    | 401091/2.4 | 4,00    | 401091/4.0 |         |             |



### FRAISES ACIER "DOUBLE CÔNE"

Conditionnement par boîte de 6 de même taille.  
Ø DE LA TIGE = 2.35 mm

| Ø en mm | REF.       | Ø en mm | REF.       | Ø en mm | REF.       | Ø en mm | REF.       |
|---------|------------|---------|------------|---------|------------|---------|------------|
| 0,70    | 401053/0.7 | 1,60    | 401053/1.6 | 2,90    | 401053/2.9 | 4,50    | 401053/4.5 |
| 0,80    | 401053/0.8 | 1,80    | 401053/1.8 | 3,10    | 401053/3.1 | 4,70    | 401053/4.7 |
| 0,90    | 401053/0.9 | 2,10    | 401053/2.1 | 3,30    | 401053/3.3 | 5,00    | 401053/5.0 |
| 1,00    | 401053/1.0 | 2,30    | 401053/2.3 | 3,50    | 401053/3.5 |         |            |
| 1,20    | 401053/1.2 | 2,50    | 401053/2.5 | 3,70    | 401053/3.7 |         |            |
| 1,40    | 401053/1.4 | 2,70    | 401053/2.7 | 4,00    | 401053/4.0 |         |            |



### FRAISES ACIER "POINTUE 90°"

Conditionnement par boîte de 6 de même taille.  
Ø DE LA TIGE = 2.35 mm

| Ø en mm | REF.       | Ø en mm | REF.       | Ø en mm | REF.       |
|---------|------------|---------|------------|---------|------------|
| 1,00    | 401057/1.0 | 2,00    | 401057/2.0 | 4,00    | 401057/4.0 |
| 1,25    | 401057/1.2 | 2,50    | 401057/2.5 | 4,50    | 401057/4.5 |
| 1,50    | 401057/1.5 | 3,00    | 401057/3.0 | 5,00    | 401057/5.0 |
| 1,75    | 401057/1.7 | 3,50    | 401057/3.5 |         |            |



### FRAISES ACIER "FISSURE DROITE"

Conditionnement par boîte de 6 de même taille.  
Ø DE LA TIGE = 2.35 mm

| Ø en mm | REF.       | Ø en mm | REF.       | Ø en mm | REF.       | Ø en mm | REF.       |
|---------|------------|---------|------------|---------|------------|---------|------------|
| 0,60    | 401076/0.6 | 1,00    | 401076/1.0 | 1,80    | 401076/1.8 | 2,70    | 401076/2.7 |
| 0,70    | 401076/0.7 | 1,20    | 401076/1.2 | 2,10    | 401076/2.1 |         |            |
| 0,80    | 401076/0.8 | 1,40    | 401076/1.4 | 2,30    | 401076/2.3 |         |            |
| 0,90    | 401076/0.9 | 1,60    | 401076/1.6 | 2,50    | 401076/2.5 |         |            |



### FRAISES ACIER "FISSURE CONIQUE"

Conditionnement par boîte de 6 de même taille.  
Ø DE LA TIGE = 2.35 mm

| Ø en mm | REF.       | Ø en mm | REF.       | Ø en mm | REF.       | Ø en mm | REF.       |
|---------|------------|---------|------------|---------|------------|---------|------------|
| 0,60    | 401170/0.6 | 0,90    | 401170/0.9 | 1,40    | 401170/1.4 | 2,10    | 401170/2.1 |
| 0,70    | 401170/0.7 | 1,00    | 401170/1.0 | 1,60    | 401170/1.6 | 2,30    | 401170/2.3 |
| 0,80    | 401170/0.8 | 1,20    | 401170/1.2 | 1,80    | 401170/1.8 | 2,50    | 401170/2.5 |
| 0,90    | 401076/0.9 | 1,60    | 401076/1.6 | 2,50    | 401076/2.5 |         |            |



### FRAISES ACIER "FLAMME"

Conditionnement par boîte de 6 de même taille.  
Ø DE LA TIGE = 2.35 mm



| Ø en mm | REF.       | Ø en mm | REF.       | Ø en mm | REF.       | Ø en mm | REF.       |
|---------|------------|---------|------------|---------|------------|---------|------------|
| 1,00    | 401095/1.0 | 1,80    | 401095/1.8 | 2,70    | 401095/2.7 | 3,70    | 401095/3.7 |
| 1,20    | 401095/1.2 | 2,10    | 401095/2.1 | 3,10    | 401095/3.1 | 4,00    | 401095/4.0 |
| 1,40    | 401095/1.4 | 2,30    | 401095/2.3 | 3,30    | 401095/3.3 | 5,00    | 401095/5.0 |
| 1,60    | 401095/1.6 | 2,50    | 401095/2.5 | 3,50    | 401095/3.5 |         |            |

### FRAISES ACIER "CYLINDRIQUES"

Conditionnement par boîte de 6 de même taille.  
Ø DE LA TIGE = 2.35 mm



| Ø en mm | REF.       | Ø en mm | REF.       | Ø en mm | REF.       |
|---------|------------|---------|------------|---------|------------|
| 1,00    | 401123/1.0 | 3,00    | 401123/3.0 | 6,00    | 401123/6.0 |
| 1,50    | 401123/1.5 | 3,50    | 401123/3.5 | 7,00    | 401123/7.0 |
| 2,00    | 401123/2.0 | 4,50    | 401123/4.5 | 9,00    | 401123/9.0 |
| 2,50    | 401123/2.5 | 5,00    | 401123/5.0 |         |            |

### FRAISES ACIER "COUPEAU"

Conditionnement par boîte de 6 de même taille.  
Ø DE LA TIGE = 2.35 mm



| Ø en mm | REF.       | Ø en mm | REF.       | Ø en mm | REF.       | Ø en mm | REF.       |
|---------|------------|---------|------------|---------|------------|---------|------------|
| 1,00    | 401099/1.0 | 2,00    | 401099/2.0 | 4,00    | 401099/4.0 | 7,00    | 401099/7.0 |
| 1,25    | 401099/1.2 | 2,50    | 401099/2.5 | 4,50    | 401099/4.5 | 8,00    | 401099/8.0 |
| 1,50    | 401099/1.5 | 3,00    | 401099/3.0 | 5,00    | 401099/5.0 |         |            |
| 1,75    | 401099/1.7 | 3,50    | 401099/3.5 | 6,00    | 401099/6.0 |         |            |

### FRAISES ACIER "CREUSES"

Conditionnement par boîte de 6 de même taille.  
Ø DE LA TIGE = 2.35 mm



| Ø en mm | REF.       | Ø en mm | REF.       | Ø en mm | REF.       | Ø en mm | REF.        |
|---------|------------|---------|------------|---------|------------|---------|-------------|
| 1,00    | 401049/1.0 | 1,60    | 401049/1.6 | 3,00    | 401049/3.0 | 6,00    | 401049/6.0  |
| 1,20    | 401049/1.2 | 1,70    | 401049/1.7 | 3,50    | 401049/3.5 | 7,00    | 401049/7.0  |
| 1,30    | 401049/1.3 | 1,80    | 401049/1.8 | 4,00    | 401049/4.0 | 8,00    | 401049/8.0  |
| 1,40    | 401049/1.4 | 2,00    | 401049/2.0 | 4,50    | 401049/4.5 | 9,00    | 401049/9.0  |
| 1,50    | 401049/1.5 | 2,50    | 401049/2.5 | 5,00    | 401049/5.0 | 10,00   | 401049/10.0 |

### FRAISES ACIER "CYLINDRE POINTUES"

Conditionnement par boîte de 6 de même taille.  
Ø DE LA TIGE = 2.35 mm



| Ø en mm | REF.       | Ø en mm | REF.       | Ø en mm | REF.       | Ø en mm | REF.       |
|---------|------------|---------|------------|---------|------------|---------|------------|
| 1,00    | 401059/1.0 | 2,50    | 401059/2.5 | 4,00    | 401059/4.0 | 6,00    | 401059/6.0 |
| 1,50    | 401059/1.5 | 3,00    | 401059/3.0 | 4,50    | 401059/4.5 | 7,00    | 401059/7.0 |
| 2,00    | 401059/2.0 | 3,50    | 401059/3.5 | 5,00    | 401059/5.0 |         |            |

### FRAISES À MATER

Ø DE LA TIGE 2.35 mm

| Ø        | RÉF    |
|----------|--------|
| 10.00 mm | 401087 |
| 12.00 mm | 401088 |



## ■ Fraises et forets diamantés



**NOUVEAU**

### ASSORTIMENT FORETS DIAMANTÉS

Ø DE LA TIGE = 2.35 mm  
 Ø 0,889 - 0,999 - 1,181 - 1,397 - 1,512 - 1,613 - 1,702  
 1,778 - 1,994 - 2,083 - 2,489 - 2,705 mm  
**REF : 683049**



### FRAISES CÔNE INVERSÉ DIAMANTÉES

Ø DE LA TIGE = 2.35 mm  
 Ø 2.6 mm  
**REF : 401520/2.6**



### FRAISES FLAMME ALLONGÉE DIAMANTÉES

Ø DE LA TIGE 2.35 mm

| Ø en mm | REF.          |
|---------|---------------|
| 0.90    | <b>401519</b> |
| 1.60    | <b>401518</b> |



### FRAISES CYLINDRIQUES DIAMANTÉES

Ø DE LA TIGE 2.35 mm

| Ø en mm | REF.              |
|---------|-------------------|
| 2.00    | <b>401592/2</b>   |
| 2.50    | <b>401592/2.5</b> |



### ASSORTIMENT FRAISES DIAMANTÉES N°1

Assortiment de 12 pièces.  
 Ø DE LA TIGE = 2.35 mm  
**REF : 401113**



### ASSORTIMENT FRAISES DIAMANTÉES N°2

Assortiment de 12 pièces.  
 Ø DE LA TIGE = 2.35 mm  
**REF : 401114**



### ASSORT. FRAISES DIAMANTÉES

Assortiment de 20 pièces.  
 Ø DE LA TIGE = 2.35 mm  
**REF : 401536**



### FRAISES "BOULE" DIAMANTÉES

Ø DE LA TIGE = 2.35 mm

| Ø en mm | REF.            |
|---------|-----------------|
| 1,00    | <b>401591/1</b> |
| 2,00    | <b>401591/2</b> |
| 3,00    | <b>401591/3</b> |
| 4,00    | <b>401591/4</b> |

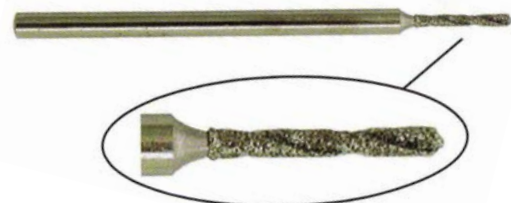

### FORETS DIAMANTÉS

Ø DE LA TIGE = 2.35 mm

| Ø en mm | REF.              | Ø en mm | REF.              |
|---------|-------------------|---------|-------------------|
| 0,80    | <b>401112/0.8</b> | 1,20    | <b>401112/1.2</b> |
| 0,90    | <b>401112/0.9</b> | 1,50    | <b>401112/1.5</b> |
| 1,00    | <b>401112/1.0</b> |         |                   |



## PRÉSENTOIR TOURNANT POUR FRAISES ET FORETS

Capacité environ 155 tiges de Ø 2.35 mm  
REF : 401209



## BOITE PVC POUR FRAISES/FORETS

Capacité 24 tiges de Ø 2.35 mm  
Dimensions 52 x 67 mm  
REF : 401109



## SUPPORT D'OUTILS

Dimensions 150 x 90 x 22 mm  
REF. : 401129



## BOITE DE RANGEMENT EN PVC DOUBLE

Fond noir, plateaux et couvercle transparent.  
Dimensions : 190 x 110 x Ht 37 mm  
2 niveaux de 15 cases de dimensions 30 x 30 mm  
REF : 100412



## BOITE DE RANGEMENT EN PVC

| Nbre de cases | DIMENSIONS           | Dim. des cases | REF.             |
|---------------|----------------------|----------------|------------------|
| 18            | 211 x 110 x Ht 20 mm | 33 x 30 mm     | <b>100414/18</b> |
| 36            | 200 x 100 x Ht 28 mm | 33 x 15 mm     | <b>100414/36</b> |



## BOITE PVC D'HORLOGER

Dimensions : 245 x 115 x Ht 20 mm  
1 case de 234 x 42 mm  
5 cases de 49 x 45 mm  
REF : 100459

FABRICATION SUISSE



## BOITE PVC GRANDE CASES

Dimensions : 265 x 170 x Ht 43 mm  
18 cases de dimensions 42 x 50 x Ht 32 mm  
REF : 100452

COULEUR NON CONTRACTUELLE



COULEUR NON CONTRACTUELLE

## BOITE DE RANGEMENT RONDE EN PVC

| Nbre de cases            | Ø      | REF.          |
|--------------------------|--------|---------------|
| 11                       | 85 mm  | <b>100453</b> |
| 11 petites<br>11 grandes | 190 mm | <b>100454</b> |

## ■ Limes aiguilles "VALLORBE SUISSE"



### PILIER

| LONG.  | GRAIN     | REF.            |
|--------|-----------|-----------------|
| 160 mm | 0 = Gros  | <b>401032/0</b> |
| 160 mm | 2 = Moyen | <b>401032/2</b> |
| 180 mm | 2 = Moyen | <b>401832/2</b> |
| 160 mm | 4 = Doux  | <b>401032/4</b> |



### FEUILLE DE SAUGE

| LONG.  | GRAIN     | REF.            |
|--------|-----------|-----------------|
| 160 mm | 0 = Gros  | <b>401034/0</b> |
| 160 mm | 2 = Moyen | <b>401034/2</b> |
| 180 mm | 2 = Moyen | <b>401834/2</b> |
| 160 mm | 4 = Doux  | <b>401034/4</b> |



### MI-RONDE

| LONG.  | GRAIN     | REF.            |
|--------|-----------|-----------------|
| 160 mm | 0 = Gros  | <b>401033/0</b> |
| 160 mm | 2 = Moyen | <b>401033/2</b> |
| 180 mm | 2 = Moyen | <b>401833/2</b> |
| 160 mm | 4 = Doux  | <b>401033/4</b> |



### ENTRÉE

| LONG.  | GRAIN     | REF.            |
|--------|-----------|-----------------|
| 160 mm | 0 = Gros  | <b>401036/0</b> |
| 160 mm | 2 = Moyen | <b>401036/2</b> |
| 180 mm | 2 = Moyen | <b>401836/2</b> |
| 160 mm | 4 = Doux  | <b>401036/4</b> |



### COUTEAU

| LONG.  | GRAIN     | REF.            |
|--------|-----------|-----------------|
| 160 mm | 0 = Gros  | <b>401035/0</b> |
| 160 mm | 2 = Moyen | <b>401035/2</b> |
| 180 mm | 2 = Moyen | <b>401835/2</b> |
| 160 mm | 4 = Doux  | <b>401035/4</b> |



### CARRÉE

| LONG.  | GRAIN     | REF.            |
|--------|-----------|-----------------|
| 160 mm | 0 = Gros  | <b>401041/0</b> |
| 160 mm | 2 = Moyen | <b>401041/2</b> |
| 180 mm | 2 = Moyen | <b>401841/2</b> |
| 160 mm | 4 = Doux  | <b>401041/4</b> |



### TRIANGULAIRE

| LONG.  | GRAIN     | REF.            |
|--------|-----------|-----------------|
| 160 mm | 0 = Gros  | <b>401037/0</b> |
| 160 mm | 2 = Moyen | <b>401037/2</b> |
| 180 mm | 2 = Moyen | <b>401837/2</b> |
| 160 mm | 4 = Doux  | <b>401037/4</b> |



### BARRETTE "DOS D'ÂNE"

| LONG.  | GRAIN     | REF.            |
|--------|-----------|-----------------|
| 160 mm | 0 = Gros  | <b>401044/0</b> |
| 160 mm | 2 = Moyen | <b>401044/2</b> |
| 180 mm | 2 = Moyen | <b>401844/2</b> |
| 160 mm | 4 = Doux  | <b>401044/4</b> |



### RONDE

| LONG.  | GRAIN     | REF.            |
|--------|-----------|-----------------|
| 160 mm | 0 = Gros  | <b>401043/0</b> |
| 160 mm | 2 = Moyen | <b>401043/2</b> |
| 180 mm | 2 = Moyen | <b>401843/2</b> |
| 160 mm | 4 = Doux  | <b>401043/4</b> |





## LIME PILIER MINCE

| LONG.<br>en mm | LARG.<br>en mm | ÉP.<br>en mm | GRAIN         | REF.            |
|----------------|----------------|--------------|---------------|-----------------|
| 100            | 9,5            | 2,5          | 4 = Doux      | <b>401195/4</b> |
| 150            | 10,5           | 2,5          | 2 = Demi-doux | <b>401138/2</b> |



## LIME CARRELETTE

| LONG.<br>en mm | LARG.<br>en mm | ÉP.<br>en mm | GRAIN         | REF.             |
|----------------|----------------|--------------|---------------|------------------|
| 125            | 16             | 3,5          | 2 = Demi-doux | <b>401217/2</b>  |
| 150            | 19             | 4            | 0 = Bâtard    | <b>401163/0</b>  |
| 150            | 19             | 4            | 2 = Demi-doux | <b>401163/2</b>  |
| 150            | 19             | 4            | 4 = Doux      | <b>401163/4</b>  |
| 200            | 22             | 4,5          | 00 = Bâtard   | <b>401161/00</b> |
| 200            | 22             | 4,5          | 0 = Bâtard    | <b>401161/0</b>  |
| 200            | 22             | 4,5          | 2 = Demi-doux | <b>401161/2</b>  |



## LIME MI-RONDE

| LONG.<br>en mm | LARG.<br>en mm | ÉP.<br>en mm | GRAIN         | REF.            |
|----------------|----------------|--------------|---------------|-----------------|
| 150            | 15             | 4,5          | 0 = Bâtard    | <b>401165/0</b> |
| 150            | 15             | 4,5          | 2 = Demi-doux | <b>401165/2</b> |
| 150            | 15             | 4,5          | 4 = Doux      | <b>401165/4</b> |



## LIME MI-RONDE EFFILÉE

| LONG.<br>en mm | LARG.<br>en mm | ÉP.<br>en mm | GRAIN         | REF.            |
|----------------|----------------|--------------|---------------|-----------------|
| 150            | 12             | 3,5          | 0 = Bâtard    | <b>401294/0</b> |
| 150            | 12             | 3,5          | 2 = Demi-doux | <b>401294/2</b> |
| 150            | 12             | 3,5          | 4 = Doux      | <b>401294/4</b> |



## LIME BARRETTE

| LONG.<br>en mm | LARG.<br>en mm | ÉP.<br>en mm | GRAIN         | REF.             |
|----------------|----------------|--------------|---------------|------------------|
| 150            | 15             | 3,5          | 00 = Bâtard   | <b>401313/00</b> |
| 150            | 15             | 3,5          | 0 = Bâtard    | <b>401313/0</b>  |
| 150            | 15             | 3,5          | 2 = Demi-doux | <b>401313/2</b>  |
| 150            | 15             | 3,5          | 4 = Doux      | <b>401313/4</b>  |
| 200            | 22             | 5            | 0 = Bâtard    | <b>401314/0</b>  |



## LIME TRIANGLE

| LONG.<br>en mm | LARG.<br>en mm | ÉP.<br>en mm | GRAIN         | REF.            |
|----------------|----------------|--------------|---------------|-----------------|
| 150            | 10             | 10           | 0 = Bâtard    | <b>401317/0</b> |
| 150            | 10             | 10           | 2 = Demi-doux | <b>401317/2</b> |



## ■ Limes à queue "VALLORBE SUISSE" - Accessoires



### LIME FEUILLE DE SAUGE

| LONG.<br>en mm | LARG.<br>en mm | ÉP.<br>en mm | GRAIN         | REF.            |
|----------------|----------------|--------------|---------------|-----------------|
| 150            | 15             | 5,5          | 0 = Bâtard    | <b>401315/0</b> |
| 150            | 15             | 5,5          | 2 = Demi-doux | <b>401315/2</b> |



### LIME CARRÉE

| LONG.<br>en mm | LARG.<br>en mm | ÉP.<br>en mm | GRAIN         | REF.            |
|----------------|----------------|--------------|---------------|-----------------|
| 150            | 5              | 5            | 0 = Bâtard    | <b>401318/0</b> |
| 150            | 5              | 5            | 2 = Demi-doux | <b>401318/2</b> |
| 150            | 5              | 5            | 4 = Doux      | <b>401318/4</b> |



### LIME RONDE

| LONG.<br>en mm | DIAM.<br>en mm | GRAIN         | REF.            |
|----------------|----------------|---------------|-----------------|
| 150            | 6              | 1 = Bâtard    | <b>401319/1</b> |
| 150            | 6              | 2 = Demi-doux | <b>401319/2</b> |
| 150            | 6              | 4 = Doux      | <b>401319/4</b> |

### ASSORT. LIMES AIGUILLES DIAMANTÉES

Longueur totale 150 mm.  
Longueur du diamanté 50 mm.  
Le jeu de 5 limes (plate, triangle, ronde,  
demi-ronde, carrée).  
**REF : 401119**



### ASSORT. LIMES AIGUILLES

Longueur totale 160 mm. GRAIN 2 : Moyen.  
Le jeu de 6 limes (Pilier, Barrette, Triangle, Ronde,  
Demi-ronde, Carrée).  
**REF : 401226**



### MANCHE PLASTIQUE

POUR LIME AIGUILLE  
A serrage, anti-dérapant.  
Diamètre 17 mm  
**REF : 401045**



### MANCHE PLASTIQUE

POUR LIME À QUEUE  
Anti-glissant, intérieur fileté.  
Diamètre 29 mm  
**REF : 401048**



### MANCHE BOIS

POUR LIME À QUEUE  
Diamètre 22 mm  
**REF : 401046**



### BROSSE CARDE

Longueur 200 mm. Largeur 55 mm  
**REF : 401159**



**PINCE COUPANTE DE CÔTÉ**

ACIER QUALITÉ SUPÉRIEURE

Charnière avec 2 ressorts de rappel. Longueur 115 mm

REF : 401072



**PINCE COUPANTE OBLIQUE**

ACIER QUALITÉ SUPÉRIEURE

Charnière avec 2 ressorts de rappel.

Longueur 115 mm. Largeur 17 mm

REF : 401070



**PINCE COUPANTE**

Conçue pour pour couper les fils durs, les tiges de remontoirs et les cordes à piano. Exécution de première qualité en ACIER POLI, charnière superposée. Branches recouvertes de matière synthétique.

Longueur 130 mm

REF : 401227



**NOUVEAU**

**PINCE COUPANTE**

Pince à couper le fil acier gainé de  $\varnothing$  2 mm

REF : 641129

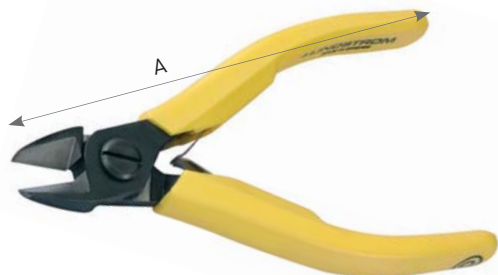

**PINCE COUPANTE "LINDSTROM" MANCHE JAUNE**

| A en mm | B en mm | C en mm | REF.          |
|---------|---------|---------|---------------|
| 110     | 10      | 10      | 401023 (8141) |
| 125     | 16      | 16      | 401024 (8160) |

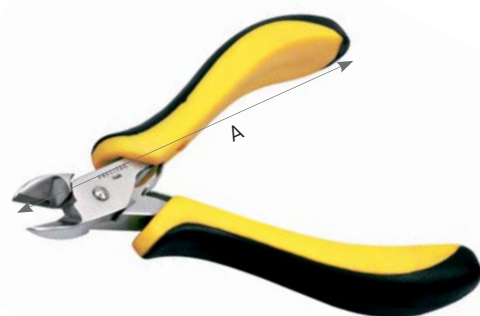

**PINCE COUPANTE EN CARBURE DE TUNGSTÈNE**

| A en mm | B en mm | C en mm | REF.   |
|---------|---------|---------|--------|
| 110     | 12      | 10      | 401066 |
| 130     | 18      | 15      | 401067 |



**PINCE À COUPER LES ARBRES DE CASTING**

Très robuste, double démultiplication, particulièrement conçue pour la découpe des arbres de casting.

Largeur de coupe : 22 mm.

Longueur totale : 260 mm.

Système de verrouillage.

REF : 401068



**PINCE À COUPER LES ARBRES DE CASTING**

MODÈLE ÉCONOMIQUE

Largeur de coupe : 20 mm.

Longueur totale : 255 mm.

Système de verrouillage.

REF : 401063

## ■ Pincés



### PINCE RONDE

ACIER QUALITÉ SUPÉRIEURE  
Charnière avec 2 ressorts de rappel.  
Longueur 115 mm, Ø 1.2 mm  
REF : 401075

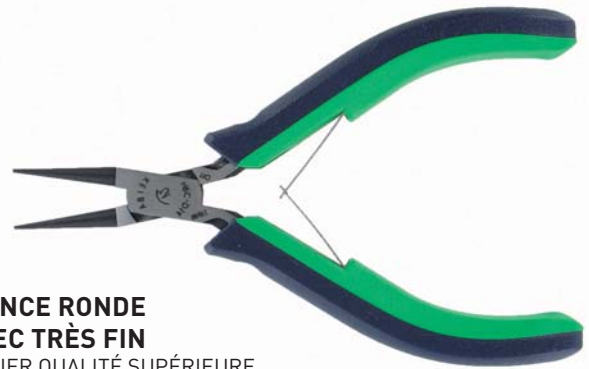

### PINCE RONDE BEC TRÈS FIN

ACIER QUALITÉ SUPÉRIEURE  
Charnière entre passée avec 2 ressorts.  
Longueur 115 mm, Ø 1 mm  
REF : 401475



### PINCE MI-RONDE

ACIER QUALITÉ SUPÉRIEURE  
Charnière avec 2 ressorts de rappel.  
Longueur 115 mm  
REF : 401074

### JEU DE 3 PINCES

Longueur 115 mm avec ressorts.

- Socle en bois avec :
- 1 pince ronde
  - 1 pince mi-ronde
  - 1 pince plate

REF : 401071



### PINCE PLATE

ACIER QUALITÉ SUPÉRIEURE  
Charnière avec 2 ressorts de rappel.  
Longueur 115 mm, Largeur 4 mm  
REF : 401073

### JEU DE 5 PINCES

Charnière avec 2 ressorts de rappel.

Longueur 135 mm.

Socle en bois avec :

- 1 pince coupante de côté
- 1 pince coupante oblique
- 1 pince ronde
- 1 pince mi-ronde
- 1 pince plate

REF : 401794



### PINCE PLATE STRIÉE BERGEON®

ACIER POLI  
Longueur 130 mm  
Largeur des mâchoires 5.2 mm  
REF : 401064







**PINCE À OUVRIR  
LES ANNEAUX**

Longueur 140 mm  
Pour anneaux de Ø intérieur minimum 4.5 mm  
REF : 401504



**PINCE À TENIR LES BAGUES**

Longueur 150 mm  
REF : 401027



**PINCE SANS FORME**

1 MORS PLAT / 1 MORS ARRONDI  
Longueur 130 mm. Largeur 6 mm  
REF : 401230



**PINCE PLATE / RONDE**

Largeur des mâchoires 6 et 2 mm  
Longueur 130 mm  
REF : 100473



**PINCE À CAMBRER**

Avec plastique. Largeur 25 mm  
Longueur 140 mm  
REF : 401311N



**MÂCHOIRE DE RECHANGE POUR PINCE À CAMBRER**

REF : 401311/1N



**PINCE PLATE  
AVEC MÂCHOIRE PVC**

Largeur 7 mm. Longueur 135 mm.  
REF : 401028



**MÂCHOIRE DE RECHANGE**

REF : 401028/1



**PINCE PLATE PARALLÈLE**

| LONGUEUR | LARGEUR | REF.   |
|----------|---------|--------|
| 170 mm   | 9.5 mm  | 401602 |
| 125 mm   | 6.5 mm  | 401601 |

## ■ Cisailles et pinces à souder



**CISAILLE DE BIJOUTIER DROITE**

ACIER - Longueur 180 mm  
REF : 401078D



**CISAILLE LAMES FINES DROITES EFFILÉES**

ACIER - Longueur 175 mm  
REF : 643016



**CISAILLE DE BIJOUTIER COURBE**

ACIER - Longueur 180 mm  
REF : 401078C



**CISAILLE EFFILÉE**

Longueur 160 mm  
REF : 401509



**PINCE À SOUDER DROITE**

Longueur 165 mm  
REF : 401448D



**PINCE À SOUDER COURBE**

Longueur 165 mm  
REF : 401448C



**PINCE À SOUDER ISOLÉE DROITE AVEC SUPPORT**

Longueur 165 mm  
REF : 401446



**PINCE À SOUDER ISOLÉE DROITE**

Longueur 170 mm  
REF : 401447



**PINCE COUDÉE EN CUIVRE**

Longueur 215 mm  
REF : 401912



**NOUVEAU**

**PINCE À SCIER LES BAGUES EN ACIER**

Manche gainé, confortable  
Longueur 178 mm  
REF : 634079



**SCIE DE RECHANGE  
POUR 634079**  
REF : 634080



**PINCE COUPE-BAGUE**

Longueur 110 mm  
REF : 401022



**SCIE DE RECHANGE  
POUR COUPE-BAGUE**  
Ø 20 mm  
REF : 401022/1



**LAYETTE D'ÉTABLI EN BOIS**

Dimensions 165 x 190 x Ht 92 mm  
Avec un tiroir  
REF : 401122



**PINCE FIL DE FER**

Longueur 160 mm  
REF : 401014



**RÂTELIER POUR PINCE**

Dimensions 250 x 100 x Ht 120 mm  
REF : 401017

**NOUVEAU**



**RATELIER POUR PINCES**

En bois de pin. Dimensions 27 x 10,5 x H 12,5 cm  
- 2 emplacements ronds pour des petites pièces, morceaux de soudure, et autres...  
- 10 trous de Ø 8 mm pour faire tenir des fils de soudure ou des petits tournevis  
- 9 trous de Ø 3 mm pour recevoir des fraises  
REF : 643047

**NOUVEAU**



**RATELIER POUR PINCES**

REF : 401917

## ■ Cuve à dérocher - tambour de séchage

### CUVE DE DÉCAPAGE / DÉROCHAGE

Cuve inox chauffante avec panier inox et couvercle.  
Capacité 1.1 litre  
Puissance 100 Watts  
Dimensions intérieures de la cuve 140 x 140 x Ht 80 mm  
**REF : 401202**



### POUDRE À DÉROCHER ROSE

Conditionnement 1 kg  
Diluer 60 g pour 1 litre.  
**REF : 401203**



### SEL À BLANCHIR

Conditionnement 1.7 kg  
**REF : 401701**

### SCIURE

Conditionnement 1.3 kg  
**REF : 401500**



RETROUVEZ L'ENSEMBLE DE NOS PRODUITS, TARIFS,  
AINSI QUE LES DERNIÈRES NOUVEAUTÉS  
SUR NOTRE SITE DE VENTE EN LIGNE

[www.cnfhb.com](http://www.cnfhb.com)





NE PAS UTILISER DE PRODUITS AVEC UN pH SUPERIEUR À 7

PARTICIPATION AUX FRAIS DE PORT

**ELMASONIC SELECT**

**CARACTÉRISTIQUES ET FONCTIONS DU PRODUIT**

- 37 kHz fréquence ultrasonique (bande de réglage -2,5/+5,5 kHz)
- 5 modes à ultrasons pour une répartition du champ sonore en fonction des besoins dans le bain à ultrasons
- Mode eco : nettoyage en douceur avec un fonctionnement plus silencieux en exécutant le mode sweep à une intensité légèrement inférieure
- Mode sweep : nettoyage uniforme grâce à une répartition uniforme du champ sonore dans le bain à ultrasons
- Mode pulse : élimination de la saleté même tenace grâce à la répartition du champ sonore pulsé
- Mode dynamic : combinaison des modes à ultrasons sweep et pulse pour augmenter la performance de nettoyage
- Mode degas : dégazage rapide du liquide de nettoyage et pour des applications spéciales en laboratoire
- 4 emplacements mémoires pour les programmes de nettoyage, disponibles via une sélection rapide
- Fonction Autostart (démarrage automatique) pour un début de nettoyage à température contrôlée
- Température limite réglable de 40 à 60 °C (peut être changé en °F)
- Unité de commande numérique avec clavier à membrane essuyable et affichage facile à lire pour afficher tous les états de fonctionnement
- Feedback optique et acoustique, par ex. à la fin du nettoyage ou lorsque la température limite est atteinte
- Présélection du temps de nettoyage : temps de nettoyage réglable entre 1 minute et 6 heures
- Contrôle électronique de la température réglable par pas de 5 °C de 25 à 80 °C (peut être changé en °F; tolérance à la température -5/+8 °C)
- Menu de configuration pour le réglage individuel des fonctions de l'appareil
- Protection contre la marche à sec (à part Elmasonic Select 500 / 900)
- Arrêt de sécurité automatique après 8 heures
- Boîtier résistant aux éclaboussures et cuve de nettoyage en acier inoxydable
- Vanne d'arrêt sur le côté pour vider le cuve de nettoyage via la sortie de l'arrière de l'appareil (seulement pour Elmasonic Select 60 - 300)
- Vanne d'arrêt et sortie sur le côté de l'appareil pour vider le cuve de nettoyage (seulement pour Elmasonic Select 500 / 900)
- Garantie de 2 ans à partir de la mise en service initiale, mais pas plus de 3 ans à compter de la date de production

| REF.        | VOLUME TOTAL EN L | VOLUME DE TRAVAIL RECOMMANDÉ EN L | DIM. EXT. DE L'APPAREIL LxPxH EN MM | DIM. D'OUVERTURE LxP EN MM | DIM. INT. DE LA CUVE LxPxH EN MM | POIDS AVEC COUVERCLE EN KG | FRÉQUENCE DE RÉSEAU EN HZ | PUISSANCE ABSORBÉE TOTALE EN W | PUISSANCE ULTRASON EFFECTIVE +- 10% EN W | PUISSANCE ULTRASON DE CRÊTE MAX. EN W | PUISSANCE DE CHAUFFAGE EN W | TEMP. EN °C |
|-------------|-------------------|-----------------------------------|-------------------------------------|----------------------------|----------------------------------|----------------------------|---------------------------|--------------------------------|--|---------------------------------------|-----------------------------|-------------|
| 401S10H     | 0,80              |                                   |                                     |                            | 190x85x60                        | 2                          |                           |                                |  |                                       |                             |             |
| 401S15H     | 1,75              |                                   |                                     |                            | 151x137x100                      | 2,1                        |                           |                                |  |                                       |                             |             |
| 401SE30H    | 2,70              | 1,60                              | 305x170x230                         | 235x135                    | 220x120x95                       | 3,6                        | 50/60                     | 320                            | 120                                      | 480                                   | 200                         | 25-80       |
| 401SE40H    | 3,90              | 2,90                              | 305x170x280                         | 235x135                    | 215x115x145                      | 3,8                        | 50/60                     | 320                            | 120                                      | 480                                   | 200                         | 25-80       |
| 401SE60H    | 5,90              | 4,30                              | 370x210x275                         | 295x145                    | 275x125x145                      | 5,2                        | 50/60                     | 550                            | 150                                      | 600                                   | 400                         | 25-80       |
| 401SE80H    | 9,30              | 6,80                              | 570x195x280                         | 500x135                    | 475x110x145                      | 6,9                        | 50/60                     | 750                            | 150                                      | 600                                   | 600                         | 25-80       |
| 401SE100H   | 9,50              | 6,80                              | 380x300x280                         | 295x235                    | 280x220x145                      | 6,2                        | 50/60                     | 550                            | 150                                      | 600                                   | 400                         | 25-80       |
| 401SE120H   | 12,90             | 10,00                             | 380x300x330                         | 275x235                    | 300x215x195                      | 7,7                        | 50/60                     | 1000                           | 200                                      | 800                                   | 800                         | 25-80       |
| 401SE150H   | 14,60             | 8,70                              | 575x360x230                         | 500x395                    | 485x280x95                       | 8,8                        | 50/60                     | 1100                           | 300                                      | 1200                                  | 800                         | 25-80       |
| 401SE180H   | 17,80             | 14,20                             | 405x360x330                         | 325x295                    | 300x370x195                      | 10,2                       | 50/60                     | 1000                           | 200                                      | 800                                   | 800                         | 25-80       |
| 401SE300H   | 27,50             | 22,00                             | 575x360x330                         | 500x395                    | 475x270x195                      | 12,2                       | 50/60                     | 1500                           | 300                                      | 1200                                  | 1200                        | 25-80       |
| 401SE500H   | 49,70             | 40,30                             | 775x425x505                         |                            | 500x330x290                      | 30,4                       | 50/60                     | 2140                           | 540                                      | 2160                                  | 1600                        | 25-80       |
| 401SE500HI* | 49,70             | 40,30                             | 775x510x975                         |                            | 500x330x290                      | 34,7                       | 50/60                     | 2140                           | 540                                      | 2160                                  | 1600                        | 25-80       |
| 401SE900H   | 89,00             | 63,70                             | 875x595x505                         |                            | 600x500x285                      | 43,4                       | 50/60                     | 2960                           | 960                                      | 3840                                  | 2000                        | 25-80       |
| 401SE900HI* | 89,00             | 63,70                             | 875x640x1145                        |                            | 600x500x285                      | 49,3                       | 50/60                     | 2960                           | 960                                      | 3840                                  | 2000                        | 25-80       |

\*avec couvercle d'insonorisation

## ■ Accessoires et produits ultrasons



### PANIER À INSÉRER

| MODÈLE        | DIMENSIONS         | REF.            |
|---------------|--------------------|-----------------|
| ELMASONIC 10  | 175 x 70 x 30 mm   | <b>401S10P</b>  |
| ELMASONIC 15  | 110 x 100 x 50 mm  | <b>401S15P</b>  |
| ELMASONIC 30  | 195 x 105 x 50 mm  | <b>401S30P</b>  |
| ELMASONIC 40  | 190 x 105 x 75 mm  | <b>401S40P</b>  |
| ELMASONIC 60  | 255 x 115 x 75 mm  | <b>401S60P</b>  |
| ELMASONIC 80  | 455 x 106 x 75 mm  | <b>401S80P</b>  |
| ELMASONIC 100 | 255 x 200 x 70 mm  | <b>401S100P</b> |
| ELMASONIC 120 | 250 x 190 x 110 mm | <b>401S120P</b> |
| ELMASONIC 150 | 455 x 250 x 45 mm  | <b>401S150P</b> |
| ELMASONIC 180 | 280 x 250 x 115 mm | <b>401S180P</b> |
| ELMASONIC 300 | 455 x 250 x 110 mm | <b>401S300P</b> |
| ELMASONIC 500 | 460 x 300 x 195 mm | <b>401S500P</b> |
| ELMASONIC 900 | 545 x 460 x 190 mm | <b>401S900P</b> |

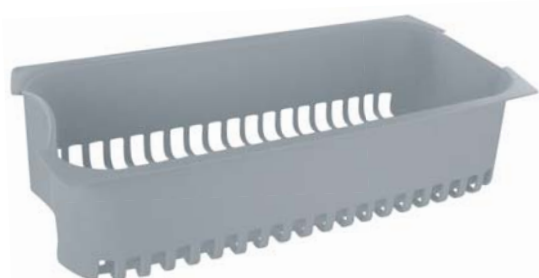

**PANIER À INSÉRER**  
En PVC pour S10 et S10H  
REF : 401191P



**BRUCELLE POUR ULTRASONS**  
Pointe recouverte PVC  
Longueur 245 mm  
REF : 450446

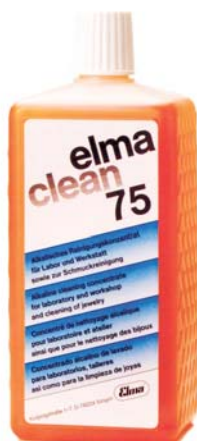

**ELMA CLEAN 75**  
Produit de nettoyage pour bijoux avec ammoniacque pour ultrasons.  
À diluer de 5 à 10%  
Bidon de 1 litre  
REF : 401223/1



**PRODUITS DE NETTOYAGE**  
Produit de nettoyage pour bijoux pour ultrasons.  
À diluer de 3 à 5%

1 Litre  
REF : 401296

5 Litres  
REF : 401296/5

**PINCE-PANIER POUR PETITES PIÈCES**

Diamètre 30 mm  
REF : 401250



**PORTE-BAGUES PLASTIQUE**

| MODÈLE       | DIMENSIONS           | REF.            |
|--------------|----------------------|-----------------|
| PETIT MODELE | 195 mm - 8 CROCHETS  | <b>401900PM</b> |
| GRAND MODELE | 290 mm - 12 CROCHETS | <b>401900GM</b> |

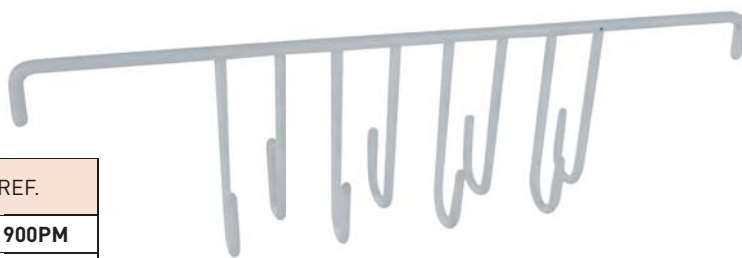

**PORTE-BAGUE MÉTAL**

8 branches  
Diamètre : 80 mm  
Hauteur : 180 mm  
REF : 401216



**PANIER D'IMMERSION ROND**

EN HOSTALEM  
Diamètre : 74 mm  
Hauteur : 50 mm  
REF : 401225



**PANIER À INSÉRER ROND**

EN ACIER INOXYDABLE.  
POUR TOUS TYPES DE CUVES  
Diamètre : 59 mm  
Hauteur : 60 mm  
REF : 401246

## Lampes



PARTICIPATION  
AUX FRAIS DE PORT



### LAMPE D'ÉTABLI 3 TUBES

Lampe LUMIÈRE DU JOUR

Lampe très puissante ! Son bras entièrement réglable vous permet d'orienter les 3 tubes 3 x 14 W (équivalent : 250 W) dans toutes les directions. Cette lampe vous permettra d'éclairer tous vos projets.

Livrée avec étau de serrage (500029E)

Poids : 3.7 kg

REF : 500038



### TUBE DE RECHANGE POUR 500038

14 Watts

REF : 500038N



### LAMPE D'ÉTABLI

Lampe d'établi

Eclairage 84 LED

Bras articulé

Variateur de lumière

Lumens : 1300 lm

Matériau : acier laqué blanc

Tension d'alimentation : 110/220 V

Cordon d'alimentation : 1,8 m

Poids : 3,2 kg

REF : 632213

**NOUVEAU**



### ÉTAU DE SERRAGE POUR LAMPE DAYLIGHT REF : 500029E



### SOCLE À VISSER SUR LE MUR POUR LAMPE DAYLIGHT REF : 500029SM



### LAMPE D'ÉTABLI LED

La Slimline 3ème génération est dotée de superbes fonctionnalités supplémentaires. Le nouveau faisceau lumineux est recouvert d'un diffuseur pour une meilleure distribution, une lumière plus vive et plus uniforme. Le variateur d'intensité permet de régler la luminosité selon vos besoins. Cet outil filiforme et discret se positionne facilement sur la tâche à accomplir.

Source lumineuse : LED

Lumens : 1 065

Lux à 30 cm : 3 000

Température de couleur : 6 000 K

IRC : 80+

Consommation d'énergie : 13W

Couleur : acier brossé

Durée de vie des LED (heures) : 50 000

Variateur tactile 4 niveaux : 3 000 - 2 000 - 1 500 - 750 Lux

Portée maximale : 73 cm

Hauteur : 65 cm

Largeur : 76 cm

Profondeur : 2 cm

Poids : 0.9 kg

Longueur du câble : 2.4 m

REF : 500042



### TUBE DE RECHANGE LAMPE D'ÉTABLI "WALDMANN"

11 Watts

REF : 401208T11

### ÉTRIER

Pour lampe 401208

REF : 401208E





**LAMPE LOUPE OMEGA 5**

La lampe loupe grossissante Omega 5 est équipée d'une lentille en verre de 12,7 cm de diamètre et 3 dioptries (1,75X). Une lentille supplémentaire de 5 dioptries (2,25X) est également fournie. La lampe offre 4 niveaux de luminosité pour s'adapter à vos besoins. Le bras à ressorts internes garantit un positionnement précis. La finition élégante en blanc et gris se marie parfaitement à tout environnement professionnel.

Source lumineuse : LED  
 Lumens : 548  
 Lux à 15 cm : 5,500  
 Température de couleur : 6 000 K  
 Consommation d'énergie : 11W  
 Couleur : gris clair/blanc  
 Durée de vie des LED (heures) : 50 000  
 Variateur tactile 4 niveaux : 5,500 – 4,000 – 2,500 – 1,700  
 Diamètre de la lentille : 12.7 cm  
 Matériau de la lentille : verre  
 Grossissement : 3 dioptries (1,75X) et seconde lentille de 5 dioptries (2,25X)

Hauteur : 58.5 cm  
 Largeur : 18 cm  
 Profondeur : 78 cm

REF : 500043

 PARTICIPATION AUX FRAIS DE PORT



**NOUVEAU**



**NOUVEAU**

**LAMPE LOUPE DE TABLE**

Loupe pivotante permettant le positionnement de la lentille à l'endroit voulu  
 Éclairage 18 LED  
 Technologie Daylight pour une restitution précise des couleurs  
 Variateur de lumière avec 3 niveaux de luminosité  
 Ultra-plate, légère et transportable  
 Loupe : ø 9 cm  
 Grossissement : 5 dioptries (2,25X)  
 Lentille : Acrylique - 12 dioptries (4X)  
 Température de couleur : 6000 K  
 Lumens : 315 lm  
 Luminosité : 4000 Lux à 15 cm  
 Longueur maximum du bras : 36 cm  
 Cordon d'alimentation : 2 m  
 Consommation : 6 W  
 Poids net : 700 g  
**REF : 500041N**

**LAMPE TWIST 2**

Conçue de manière ergonomique, la Twist 2 peut se transporter d'une seule main et tient facilement en main à ses bandes grises soft-grip. Très économe en énergie, cette lampe est dotée d'un abat-jour Easy Twist Shade™ pour un éclairage directionnel précis. Les puissantes LED lumière de jour peuvent être ajustées selon 3 niveaux de luminosité en fonction de la tâche requise. La Twist 2 offre un contraste élevé et un rendu des couleurs précis grâce à des LED de haute qualité et à un IRC supérieur à 95 permettant de distinguer les moindres détails.  
 Source lumineuse : LED  
 Lux à 30cm: 2.000 / 1.500 / 1.000  
 Température de couleur : 6.000K  
 Consommation d'énergie : 11W  
 Couleur: Blanc/Gris  
 Portée maximale : 26cm  
 Poids : 1kg  
 Longueur du câble : 1,8m  
**REF : 500085LED**

**NOUVEAU**



La technologie basse-consommation Daylight réduit la fatigue oculaire et améliore les contrastes. Il s'agit de la meilleure source de lumière pour apprécier les couleurs et lire ou travailler en tout confort.

## ■ Enfilage colliers



### BOBINE DE SOIE BLANCHE

Bobine de 10 g

| N°   | Ø en mm | REF.      |
|------|---------|-----------|
| N°4  | 0.09    | 200113/4  |
| N°6  | 0.12    | 200113/6  |
| N°8  | 0.14    | 200113/8  |
| N°10 | 0.16    | 200113/10 |
| N°12 | 0.18    | 200113/12 |
| N°14 | 0.20    | 200113/14 |
| N°16 | 0.22    | 200113/16 |

| N°   | Ø en mm | REF.      |
|------|---------|-----------|
| N°18 | 0.24    | 200113/18 |
| N°20 | 0.25    | 200113/20 |
| N°22 | 0.26    | 200113/22 |
| N°24 | 0.27    | 200113/24 |
| N°26 | 0.28    | 200113/26 |
| N°28 | 0.29    | 200113/28 |



### AIGUILLÉES NYLON

Longueur 2 mètres avec embout métallique

| NUMERO | REF.     |
|--------|----------|
| 1      | 200115/1 |
| 2      | 200115/2 |
| 3      | 200115/3 |
| 4      | 200115/4 |
| 5      | 200115/5 |
| 6      | 200115/6 |

| NUMÉRO | REF.      |
|--------|-----------|
| 7      | 200115/7  |
| 8      | 200115/8  |
| 9      | 200115/9  |
| 10     | 200115/10 |
| 12     | 200115/12 |
| 14     | 200115/14 |

### FIL DE SOIE COULEUR

Longueur 2 mètres avec embout métallique

- 10%  
par 5  
identiques



| COULEUR     | REF. N°3<br>0.50 mm | REF. N°6<br>0.70 mm | REF. N°12<br>0.98 mm |
|-------------|---------------------|---------------------|----------------------|
| ROSE CLAIR  | 200114RC3           | 200114RC6           | 200114RC12           |
| ROSE FONCÉ  | 200114RF3           | 200114RF6           | 200114RF12           |
| CORAIL      | 200114C3            | 200114C6            | 200114C12            |
| ROUGE       | 200114R3            | 200114R6            | 200114R12            |
| GRENAT      | 200114G3            | 200114G6            | 200114G12            |
| JAUNE CLAIR | 200114JC3           | 200114JC6           | 200114JC12           |
| JAUNE FONCÉ | 200114JF3           | 200114JF6           | 200114JF12           |
| BLEU FONCÉ  | 200114BF3           | 200114BF6           | 200114BF12           |
| LILAS       | 200114L3            | 200114L6            | 200114L12            |
| VIOLET      | 200114V3            | 200114V6            | 200114V12            |
| TURQUOISE   | 200114T3            | 200114T6            | 200114T12            |
| VERT CLAIR  | 200114VC3           | 200114VC6           | 200114VC12           |
| VERT FONCÉ  | 200114VF3           | 200114VF6           | 200114VF12           |
| CARAMEL     | 200114CA3           | 200114CA6           | 200114CA12           |
| MARRON      | 200114M3            | 200114M6            | 200114M12            |
| GRIS        | 200114GR3           | 200114GR6           | 200114GR12           |
| NOIR        | 200114N3            | 200114N6            | 200114N12            |
| BLANC       | 200114BL3           | 200114BL6           | 200114BL12           |
| BEIGE       | 200114BE3           | 200114BE6           | 200114BE12           |

### FIL NYLON HAUTE PERFORMANCE

Longueur 2 mètres avec embout métallique

- 10%  
par 5  
identiques



| NUMÉRO | Ø       | REF.      |
|--------|---------|-----------|
| 1      | 0.35 mm | 200135/1  |
| 2      | 0.45 mm | 200135/2  |
| 3      | 0.50 mm | 200135/3  |
| 4      | 0.60 mm | 200135/4  |
| 5      | 0.65 mm | 200135/5  |
| 6      | 0.70 mm | 200135/6  |
| 7      | 0.75 mm | 200135/7  |
| 8      | 0.80 mm | 200135/8  |
| 10     | 0.90 mm | 200135/10 |

## CRINELLE (ACIER GAINÉ NYLON)

ACIER INOXYDABLE TORSADÉ GAINÉ DE NYLON  
Longueur 10 mètres

|                 | Ø       | REF. ACIER       |
|-----------------|---------|------------------|
| N°12 FIN        | 0.32 mm | <b>200116FA</b>  |
| N°18 MOYEN      | 0.46 mm | <b>200116MA</b>  |
| N°22 GROS       | 0.56 mm | <b>200116GA</b>  |
| N°15 - TRES FIN | 0.25 mm | <b>200118/15</b> |



## FIL TRANSPARENT ÉLASTIQUE

Rouleau de 25 mètres

| Ø       | REF.           |
|---------|----------------|
| 0.50 mm | <b>200152F</b> |
| 1.00 mm | <b>200152G</b> |



## FIL TRANSPARENT

Rouleau de 50 mètres

| Ø       | REF.               |
|---------|--------------------|
| 0.25 mm | <b>200154/0.25</b> |
| 0.35 mm | <b>200154/0.35</b> |
| 0.50 mm | <b>200154/0.50</b> |



## FIL SILKON

Fibre synthétique révolutionnaire utilisée principalement pour l'enfilage des perles lourdes en métal ou en pierre et qui remplace rapidement la soie pure et le nylon.

- ne s'étire pas
- plus solide que le nylon conventionnel
- ne se coupe et ne s'effiloche pas aussi rapidement que la soie ou le nylon, lors de la confection des colliers de perles lourdes.
- ne s'effile pas
- peut être utilisé sans aiguilles
- livré en bobines pratiques qui ne se dévident pas.

Rouleau de 90 mètres. Épaisseur 0.20 mm

|       | REF.           |
|-------|----------------|
| NOIR  | <b>200160N</b> |
| BLANC | <b>200160B</b> |



## ■ Enfilage colliers



### CAPSULES À ÉCRASER (AVEC ANNEAUX)

Vendues par 10  
Ø 3 mm

|        | REF.           |
|--------|----------------|
| ARGENT | <b>214109A</b> |
| DORE   | <b>214109D</b> |

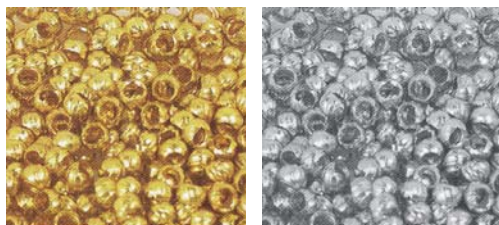

### OEILLETS CACHE FIL À ÉCRASER

Sachet de 200 oeillets.  
Ø EXT. 2.40 - INT. 1.60 mm

|        | REF.           |
|--------|----------------|
| CHROME | <b>214108C</b> |
| DORÉ   | <b>214108D</b> |

### PINCE POUR ÉCRASER LES OEILLETS

Longueur 130 mm  
REF : 200139



### AIGUILLES FLEXIBLES POUR L'ENFILAGE

Sachet de 3 aiguilles  
REF : 631 714

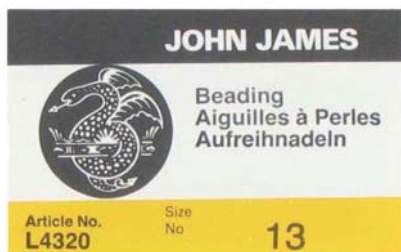

### AIGUILLES ACIER

Conditionnement par 25

|                 | Ø       | REF.             |
|-----------------|---------|------------------|
| N°10 - GROS     | 0.45 mm | <b>200118/10</b> |
| N°12 - MOYEN    | 0.35 mm | <b>200118/12</b> |
| N°13 - FIN      | 0.30 mm | <b>200118/13</b> |
| N°15 - TRÈS FIN | 0.25 mm | <b>200118/15</b> |



### AIGUILLES ACIER FLEXIBLES EXTRA LONGUES

Conditionnement par 25

|       | Ø       | REF.               |
|-------|---------|--------------------|
| GROS  | 0.50 mm | <b>200121/0.50</b> |
| MOYEN | 0.35 mm | <b>200121/0.35</b> |
| FIN   | 0.23 mm | <b>200121/0.23</b> |



### CANETILLE

Longueur 1 mètre

|                   | REF. DORÉE      | REF. COULEUR ARGENT |
|-------------------|-----------------|---------------------|
| FINE - 0.78 mm    | <b>200117FD</b> | <b>200117FA</b>     |
| MOYENNE - 1.00 mm | <b>200117MD</b> | <b>200117MA</b>     |
| GROSSE - 1.20 mm  | <b>200117GD</b> | <b>200117GA</b>     |



## PLATEAU D'ENFILAGE

En bois naturel 5 rangs. Dimensions 550 x 105 mm  
Graduation de 0 à 50 cm  
REF : 200119



## PLATEAU DE TRI

Dimensions 240 x 330 mm  
REF : 200132



## OUTIL À TENIR LES PERLES

Ø 37 mm  
REF : 200300



## CISAILLE COUPE FIL

Longueur 110 mm  
REF : 200138



## BRUCELLE À TENIR LES PERLES

Longueur 145 mm  
REF : 200150



## PINCE À ENLEVER LES POUSETTES

Longueur 150 mm  
REF : 200162



## POTENCE À PERÇER LES PERLES

Permet de percer la première moitié de la perle, de retourner l'ensemble sans la manipuler et de percer rapidement la deuxième moitié. Pas d'éclatements de matière à la sortie du foret. Dimensions 100 x 190 x Ht 180 mm. Poids 1.410 kg. S'utilise avec pièce à main 2000 non livrée avec la potence (REF : 401200)  
REF : 401219

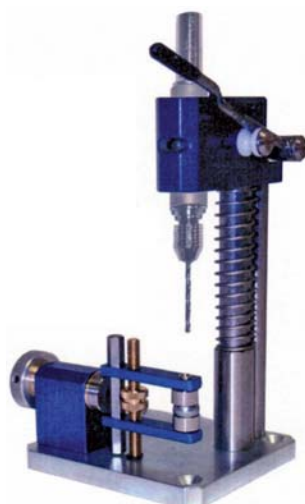

**TECH-DENT**



## SUPPORT SEUL POUR TENIR LES PERLES

Dimensions 90 x 112 x Ht 70 mm  
Poids 0.400 kg  
REF : 401219S



## OUTIL À TENIR LES PERLES POUR PERÇAGE

En laiton nickelé. Pour perles de Ø maximum 20 mm. Dispositif de perçage de précision pour toutes perles, petites ou grandes, rondes ou irrégulières. Mise en place de la perle très rapide et précise. Muni de 2 tasseaux supports en laiton, réversibles et creux, Ø 4 et 8 mm. Ø de perçage standard 1.00 mm. S'utilise aussi bien avec la perceuse verticale, l'outil de perçage à main ou autres outils de perçage. Livré avec une clé 6 pans. Dimensions 50 x 50 x 35 mm  
REF : 200350

## FORETS SPÉCIAUX POUR PERLES

ACIER HSS  
Les forets spéciaux triangulaires ont été créés après de longues années d'expérience dans ce domaine. Utilisable des 2 côtés.



UTILISABLE AUX 2 EXTRÉMITÉS

| Ø       | REF.       |
|---------|------------|
| 0.80 mm | 401189/0.8 |
| 0.90 mm | 401189/0.9 |
| 1.00 mm | 401189/1.0 |
| 1.20 mm | 401189/1.2 |

## ■ Pierres synthétiques



### ASSORTIMENT DE PIERRES SYNTHÉTIQUES BRILLANTES RONDES

Assortiment de 144 tailles différentes de Ø 1.20 à 4.00 mm

|                |                |
|----------------|----------------|
| 12 x Ø 1,20 mm | 12 x Ø 2,70 mm |
| 12 x Ø 1,40 mm | 12 x Ø 3,00 mm |
| 12 x Ø 1,70 mm | 12 x Ø 3,30 mm |
| 12 x Ø 2,00 mm | 12 x Ø 3,50 mm |
| 12 x Ø 2,30 mm | 12 x Ø 3,70 mm |
| 12 x Ø 2,50 mm | 12 x Ø 4,00 mm |

REF : 211501

| Ø       | QTÉ | REF.        |
|---------|-----|-------------|
| 0.90 mm | 144 | 211501/0.90 |
| 1.00 mm | 144 | 211501/1.00 |
| 1.10 mm | 144 | 211501/1.10 |
| 1.20 mm | 144 | 211501/1.20 |
| 1.30 mm | 144 | 211501/1.30 |
| 1.40 mm | 144 | 211501/1.40 |
| 1.50 mm | 144 | 211501/1.50 |
| 1.70 mm | 144 | 211501/1.70 |
| 1.90 mm | 144 | 211501/1.90 |
| 2.00 mm | 144 | 211501/2.00 |

| Ø       | QTÉ | REF.        |
|---------|-----|-------------|
| 2.20 mm | 144 | 211501/2.20 |
| 2.30 mm | 144 | 211501/2.30 |
| 2.40 mm | 144 | 211501/2.40 |
| 2.50 mm | 144 | 211501/2.50 |
| 2.70 mm | 144 | 211501/2.70 |
| 3.00 mm | 144 | 211501/3.00 |
| 3.30 mm | 144 | 211501/3.30 |
| 3.50 mm | 144 | 211501/3.50 |
| 3.70 mm | 144 | 211501/3.70 |
| 4.00 mm | 144 | 211501/4.00 |

### OXYDES DE ZIRCONIUM RONDS



| Ø       | QTÉ | REF.   |
|---------|-----|--------|
| 1.00 mm | 20  | 211508 |
| 1.50 mm | 20  | 211509 |
| 2.00 mm | 20  | 211510 |
| 2.50 mm | 20  | 211511 |
| 3.00 mm | 20  | 211512 |
| 3.50 mm | 20  | 211513 |
| 4.00 mm | 20  | 211514 |

| Ø        | QTÉ | REF.   |
|----------|-----|--------|
| 5.00 mm  | 10  | 211515 |
| 6.00 mm  | 10  | 211516 |
| 7.00 mm  | 10  | 211517 |
| 8.00 mm  | 1   | 211518 |
| 9.00 mm  | 1   | 211519 |
| 10.00 mm | 1   | 211521 |

### ASSORTIMENT DE PIERRES SYNTHÉTIQUES DE COULEUR - RONDES

Assortiment de 60 tailles différentes de Ø 1.00 à 3.50 mm avec 24 pierres imitation rubis, 22 pierres imitation saphir et 14 pierres imitation émeraude.

REF : 211520



### PIERRES SYNTHÉTIQUES EN RÉASSORT X 10

| Ø       | COULEUR RUBIS | COULEUR SAPHIR | COULEUR ÉMERAUDE |
|---------|---------------|----------------|------------------|
| 1.00 mm | 211520R1      | 211520S1       | 211520E1         |
| 1.50 mm | 211520R1.5    | 211520S1.5     | 211520E1.5       |
| 1.75 mm | 211520R1.75   | 211520S1.75    | 211520E1.75      |
| 2.00 mm | 211520R2      | 211520S2       | 211520E2         |
| 2.50 mm |               | 211520S2.5     | 211520E2.5       |
| 2.75 mm | 211520R2.75   | 211520S2.75    | 211520E2.75      |
| 3.00 mm | 211520R3      | 211520S3       | 211520E3         |
| 3.50 mm | 211520R3.5    | 211520S3.5     |                  |
| 4.00 mm | 211520R4      | 211520S4       | 211520E4         |

## DOSEUR DE BRASURE EN PÂTE "MK3"



Livré avec :  
- 1 seringue de brasure ARGENT  
- 2 aiguilles  
**REF : 401003**



## AIGUILLES DE RECHANGE POUR "MK3"



Livrées par 2



ROUGE 0.25 mm  
**REF : 401003R2**



ORANGE 0.30 mm  
**REF : 401003O2**



BLEU 0.40 mm  
**REF : 401003B2**



VIOLET 0.50 mm  
**REF : 401003V2**



ROSE 0.80 mm  
**REF : 401003R2**

## CRÉMAILLÈRE DE RECHANGE POUR MK3

**REF : 401003C**



## BRASURE EN PÂTE



Seringue de 8 g



ARGENT 800/1000  
Température de travail 650°  
**REF : 401003AG**



OR JAUNE 750/1000 18 CARATS  
Température de travail 630°  
**REF : 401003ORF**



OR GRIS 750/1000 18 CARATS  
Température de travail 770°  
**REF : 401003ORG**



OR JAUNE 375/1000 9 CARATS  
Température de travail 630°  
**REF : 401003ORF**



OR JAUNE 750/1000 18 CARATS  
Température de travail 735°  
**REF : 401003ORM**



OR ROSE 750/1000 18 CARATS  
Température de travail 710°  
**REF : 401003ORR**

## SOUDURE EN PLAQUE

| MÉTAL                 | POIDS APPROX. | TEMP. DE TRAVAIL | REF.          |
|-----------------------|---------------|------------------|---------------|
| ARGENT 600/1000 N°1   | 10 g          | 690° à 730°      | <b>615501</b> |
| ARGENT 600/1000 N°2   | 10 g          | 710° à 750°      | <b>615502</b> |
| ARGENT 675/1000 N°3   | 10 g          | 790° à 810°      | <b>615503</b> |
| OR JAUNE 750/1000 N°1 | 2 g           | 728° à 787°      | <b>615601</b> |
| OR JAUNE 750/1000 N°2 | 2 g           | 714° à 840°      | <b>615602</b> |
| OR JAUNE 750/1000 N°3 | 2 g           | 848° à 862°      | <b>615603</b> |
| OR GRIS 750/1000 N°1  | 2 g           | 750° à 770°      | <b>615801</b> |
| OR GRIS 750/1000 N°2  | 2 g           | 801° à 852°      | <b>615802</b> |
| OR GRIS 750/1000 N°3  | 2 g           | 828° à 890°      | <b>615803</b> |
| OR ROSE 750/1000 N°2  | 2 g           | 741° à 825°      | <b>615702</b> |
| OR ROSE 750/1000 N°3  | 2 g           | 798° à 862°      | <b>615703</b> |



## ■ Apprêts or 750/1000



### FIL ENVIRON 15 CM

| MÉTAL             | POIDS APPROX. | REF.          |
|-------------------|---------------|---------------|
| ARGENT 8/10 ème   | 0.80 g        | <b>616508</b> |
| OR JAUNE 6/10ème  | 0.60 g        | <b>616006</b> |
| OR JAUNE 8/10ème  | 1.20 g        | <b>616008</b> |
| OR JAUNE 10/10ème | 1.80 g        | <b>616010</b> |

### CHAÎNETTE SÉCURITÉ POUR BRACELET



| MÉTAL    | LONG. | POIDS UNIT. | COND. | REF.           |
|----------|-------|-------------|-------|----------------|
| OR JAUNE | 52 mm | 0.48 g      | 2     | <b>807030</b>  |
| OR GRIS  | 52 mm | 0.45 g      | 1     | <b>807030G</b> |



### CHAÎNETTE SÉCURITÉ POUR COLLIER

| MÉTAL    | LONG. | POIDS UNIT. | COND. | REF.           |
|----------|-------|-------------|-------|----------------|
| OR JAUNE | 47 mm | 0.62 g      | 2     | <b>807040</b>  |
| OR GRIS  | 42 mm | 0.62 g      | 1     | <b>807040G</b> |

### MENOTTES BOMBÉES



| MÉTAL    | LONG.   | LARG.  | POIDS UNIT. | COND. | REF.           |
|----------|---------|--------|-------------|-------|----------------|
| OR JAUNE | 9.5 mm  | 4.5 mm | 0.40 g      | 4     | <b>802009</b>  |
| OR JAUNE | 11.5 mm | 5.5 mm | 0.86 g      | 4     | <b>802011</b>  |
| OR GRIS  | 11.5 mm | 6.0 mm | 0.86 g      | 1     | <b>802011G</b> |
| OR JAUNE | 13 mm   | 7.0 mm | 1.24 g      | 2     | <b>802013</b>  |
| OR JAUNE | 17 mm   | 9.0 mm | 2.06 g      | 1     | <b>802017</b>  |

### MENOTTES ESTAMPÉES



| MÉTAL    | LONG. SANS ANNEAU | LARG.  | POIDS UNIT. | COND. | REF.          |
|----------|-------------------|--------|-------------|-------|---------------|
| OR JAUNE | 8 mm              | 3.0 mm | 0.33 g      | 4     | <b>804008</b> |
| OR JAUNE | 10 mm             | 4.0 mm | 0.53 g      | 4     | <b>804010</b> |
| OR JAUNE | 13 mm             | 4.5 mm | 1.04 g      | 2     | <b>804013</b> |
| OR JAUNE | 16 mm             | 8.0 mm | 2.90 g      | 1     | <b>804016</b> |

### ANNEAUX RESSORT STANDARDS



| MÉTAL    | Ø      | POIDS UNIT. | COND. | REF.           |
|----------|--------|-------------|-------|----------------|
| OR JAUNE | 5.5 mm | 0.20 g      | 10    | <b>801005</b>  |
| OR JAUNE | 6 mm   | 0.23 g      | 10    | <b>801006</b>  |
| OR GRIS  | 6 mm   | 0.23 g      | 2     | <b>801006G</b> |
| OR JAUNE | 7 mm   | 0.32 g      | 5     | <b>801007</b>  |

### ANNEAUX ROND OUVERT





| MÉTAL    | Ø      | POIDS UNIT. | COND. | REF.          |
|----------|--------|-------------|-------|---------------|
| OR JAUNE | 3 mm   | 0.05 g      | 10    | <b>808030</b> |
| OR JAUNE | 3.5 mm | 0.07 g      | 10    | <b>808035</b> |
| OR JAUNE | 4 mm   | 0.11 g      | 10    | <b>808040</b> |
| OR JAUNE | 5 mm   | 0.14 g      | 10    | <b>808050</b> |





## SYSTÈME DE FERMOIRS SÉCURISÉS DE BOUCLES D'OREILLES EVM

**NOUVEAU**

| Ø 6.3 mm<br>1.80 g la paire | Ø 7 mm<br>2.05 g la paire |          |   |
|-----------------------------|---------------------------|----------|---|
| <b>801E6G</b>               | <b>801E7G</b>             | Or Gris  |  |
| <b>801E6J</b>               | <b>801E7J</b>             | Or Jaune |  |
| <b>801E6R</b>               | <b>801E7R</b>             | Or Rose  |  |



## SYSTÈME DE FERMOIRS SÉCURISÉS DE BOUCLES D'OREILLES GUARDIAN

**NOUVEAU**



| Ø 6 mm<br>0.80 g la paire | Ø 7 mm<br>1.30 g la paire |          |  |
|---------------------------|---------------------------|----------|--|
| <b>805106N</b>            | <b>805105NG</b>           | Or Gris  |   |
| <b>805070N</b>            | <b>805115N</b>            | Or Jaune |  |

## SYSTÈME DE FERMOIRS SÉCURISÉS DE BOUCLES D'OREILLES S'TOP®

**NOUVEAU**

| Ø 6 mm<br>0.74 g la paire | Ø 7 mm<br>1.22 g la paire |          |   |
|---------------------------|---------------------------|----------|---|
| <b>293903</b>             | <b>293913</b>             | Or Gris  |  |
| <b>293803</b>             | <b>293813</b>             | Or Jaune |  |
| <b>293703</b>             | <b>293713</b>             | Or Rose  |  |

## POUSSETTES BELGES

| PETIT MODÈLE<br>0.25 g la paire         | GRAND MODÈLE<br>0.42 g la paire         |          |   |
|---|---|----------|---|
|   | <b>805000G</b><br>Vendues par 2 paires  | Or Gris  |  |
| <b>805000PM</b><br>Vendues par 4 paires | <b>805000GM</b><br>Vendues par 4 paires | Or Jaune |  |

## ■ Perçage



### PIERCING DE NEZ "À FAIRE SOI-MÊME"

USAGE UNIQUE - NOUVELLE PRÉSENTATION

Peut s'utiliser seul ou avec le pistolet REF. 200122. Livré avec un tube gel pour les soins et 2 compresses alcoolisées pour le nettoyage avant le perçage.

| MODÈLE | REF.   | Par 5 identiques |
|--------|--------|------------------|
| DORÉ   | 202122 | -10 %            |
| ACIER  | 201122 |                  |



### STYLO MÉDICAL ANTI-ALLERGIQUE

REF : 200161/1



### LINGETTES ANTISEPTIQUES

Boîte de 100 serviettes

REF : 200164



### LOTION ANTISEPTIQUE

Boîte de 20 flacons de 30 ml

REF : 200165



### CARNET DE FORMULAIRES DE DÉCHARGE ET D'AUTORISATION PARENTALE

Carnet de 100 pages

REF : 200166

## INSTRUMENT DE PERÇAGE

Le coffret comprend :

- 1 Instrument de perçage
- 1 stylo médical (VENDU SEUL REF : 200161/1)
- 12 tampons antiseptiques (VENDUES SEULES REF : 200164)

REF : 200161N



### SYSTÈME SÛR ET STÉRILE

L'instrument pousse la prothèse stérilisée.  
C'est la prothèse qui perce.

## PROTHÈSES MÉDICALES DE PERÇAGE

EN ACIER INOXYDABLE, CERTIFIÉES SANS NICKEL, SELON NORMES EUROPÉENNES. AVEC EMBOUTS À USAGE UNIQUE

Vendues par plaque de 12 paires pour instrument de perçage 200161N

Prothèse conditionnée dans un emballage stérilisé



### STANDARD 4 MM



Boule Dorée 4 mm  
REF : 200101



Boule Acier 4 mm  
REF : 200102



Serti Clos Zircon  
Doré 4 mm  
REF : 200104D



Serti Clos Zircon  
Acier 4 mm  
REF : 200104A



Serti Griffes Zircon  
Doré 4 mm  
REF : 200106D



Serti Griffes Zircon  
Acier 4 mm  
REF : 200106A



Serti Clos Couleurs Assorties  
Doré 4 mm  
REF : 200105D



Serti Clos Couleurs Assorties  
Acier 4 mm  
REF : 200105A



Serti Griffes Couleurs Assorties  
Doré 4 mm  
REF : 200107

### MINI 3 MM



Boule Dorée 3 mm  
REF : 200110



Boule Acier 3 mm  
REF : 200112



Serti Clos Zircon  
Doré 3 mm  
REF : 200111D



Serti Clos Zircon  
Acier 4 mm  
REF : 200111A



Serti Clos Couleurs Assorties  
Doré 4 mm  
REF : 200105D



Serti Clos Couleurs Assorties  
Acier 4 mm  
REF : 200105A

12 PLAQUETTES ASSORTIES ACHETÉES = 1 PLAQUETTE OFFERTE

## ■ Apprêts plaqué or et argent 925/1000

### ANNEAUX RONDS OUVERTS



| Ø     | COND. | REF. ARGENT | REF. PLAQUÉ OR | Par 5 sachets | Par 10 sachets |
|-------|-------|-------------|----------------|---------------|----------------|
| 4 mm  | 10    | 210220/4    | 210120/4       | -10%          | -20%           |
| 5 mm  | 10    | 210220/5    | 210120/5       |               |                |
| 6 mm  | 10    | 210220/6    | 210120/6       |               |                |
| 7 mm  | 10    | 210220/7    | 210120/7       |               |                |
| 8 mm  | 10    | 210220/8    | 210120/8       |               |                |
| 10 mm | 10    | 210220/10   | 210120/10      |               |                |

### ANNEAUX BRISÉS



| Ø      | COND. | REF. ARGENT | REF. PLAQUÉ OR | Par 5 sachets | Par 10 sachets |
|--------|-------|-------------|----------------|---------------|----------------|
| 4.5 mm | 10    | 210240/4.5  | 210140/4.5     | -10%          | -20%           |
| 5 mm   | 10    | 210240/5    | 210140/5       |               |                |
| 6 mm   | 10    | 210240/6    | 210140/6       |               |                |

### ANNEAUX OVALES OUVERTS



| Ø     | COND. | REF. ARGENT | REF. PLAQUÉ OR | Par 5 sachets | Par 10 sachets |
|-------|-------|-------------|----------------|---------------|----------------|
| 6 mm  | 10    | 210230/6    | 210130/6       | -10%          | -20%           |
| 8 mm  | 10    | 210230/8    | 210130/8       |               |                |
| 10 mm | 10    | 210230/10   | 210130/10      |               |                |

### MENOTTES BOMBÉES



| LONG. | COND. | REF. ARGENT | REF. PLAQUÉ OR | Par 5 sachets | Par 10 sachets |
|-------|-------|-------------|----------------|---------------|----------------|
| 9 mm  | 5     | 211209      | 211109         | -10%          | -20%           |
| 11 mm | 5     | 211210      | 211110         |               |                |
| 13 mm | 5     | 211213      | 211113         |               |                |
| 15 mm | 5     | 211215      | 211115         |               |                |

### MENOTTES ESTAMPÉES (MOUSQUETONS ITALIENS)



| LONG. | COND. | REF. ARGENT | REF. PLAQUÉ OR | Par 5 sachets | Par 10 sachets |
|-------|-------|-------------|----------------|---------------|----------------|
| 10 mm | 5     | 210209      | 210111         | -10%          | -20%           |
| 12 mm | 5     | 210212      | 210112         |               |                |
| 14 mm | 5     | 210214      | 210114         |               |                |
| 16 mm | 5     | 210216      | 210116         |               |                |

### ANNEAUX RESSORTS OUVERTS



| Ø     | COND. | REF. ARGENT | REF. PLAQUÉ OR | Par 5 sachets | Par 10 sachets |
|-------|-------|-------------|----------------|---------------|----------------|
| 5 mm  | 10    | 210210/5    | 210110/5       | -10%          | -20%           |
| 6 mm  | 10    | 210210/6    | 210110/6       |               |                |
| 7 mm  | 10    | 210210/7    | 210110/7       |               |                |
| 8 mm  | 5     | 210210/8    | 210110/8       |               |                |
| 10 mm | 5     | 210210/10   | 210110/10      |               |                |
| 12 mm | 5     | 210210/12   | 210110/12      |               |                |

### BOULES PERCÉES LISSES 2 TROUS

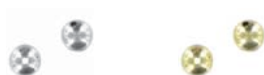

| Ø    | COND. | REF. ARGENT | REF. DORÉ |
|------|-------|-------------|-----------|
| 3 mm | 10    | 211203/3    | 211103/3  |
| 4 mm | 10    | 211203/4    | 211103/4  |
| 6 mm | 10    | 211203/6    | 211103/6  |
| 8 mm | 10    | 211203/8    | 211103/8  |



■ Apprêts plaqué or - argent 925/1000 - métal

## ANNEAUX RESSORT À CALOTTES



**NOUVEAU**

Ø 16 mm  
REF : 211505AG

## ANNEAUX RESSORT À BÉLIÈRES



**NOUVEAU**

Ø 16 mm  
REF : 211507AG



Ø 15 mm  
REF : 211507PL

## BELIÈRES

| DIM.                    | COND. | REF. ARGENT | REF. PLAQUÉ OR |
|-------------------------|-------|-------------|----------------|
| 3.5 x 11.5 mm<br>SIMPLE | 5     | 211240      | 211140         |
| 4 x 18.5 mm<br>SUR TIGE | 5     | 211205      | 211105         |



## CHAÎNETTE DE SÛRETÉ

| Ø        | COND. | REF. ARGENT | REF. PLAQUÉ OR |
|----------|-------|-------------|----------------|
| BRACELET | 5     | 211841AG    | 211841PL       |
| COLLIER  | 5     | 211840AG    | 211840PL       |



## EMBOUS POUR CORDON

ARGENT. Ø extérieur 3.5 mm,  
pour cordon de 3 mm.  
Conditionnement par 10  
REF : 210103



## FERMOIR À BAYONNETTE POUR CORDON

ARGENT. Dimensions 3.5 x 17 mm,  
pour cordon de 3 mm.  
Vendu à l'unité  
REF : 210104



## FERMOIR AIMANTÉ BOULE

Ø 8 mm  
REF : 140004



**NOUVEAU**

## CORDON SILICONE

Couleur Noir. Longueur 1 mètre.  
Ø 3 mm  
REF : 210105



## ANNEAUX À RESSORT AVEC CALOTTES FENDUES

Pour cordon 3 mm - Ø calotte 4 mm - anneaux ressort 6 mm

| LONG. | COND. | REF. ARGENT | REF. PLAQUÉ OR | Par 5 sachets |
|-------|-------|-------------|----------------|---------------|
| 13 mm | 2     | 210102AG    | 210102PL       | -10%          |



## MÉTAL PALLADIUMÉ

**NOUVEAU**



REF : 140051

Cliquet 1 rang. Ø 9 mm

## MÉTAL DORÉ

REF : 130051



## FERMOIRS DE COLLIER AMBRINE À VIS

9 x 21.5 mm



REF : 142410

Cliquet 1 rang. Dim 18 x 1.6 mm

REF : 132460



Jaune

REF : 212500/22J



REF : 140055

Cliquet 1 rang. Dim 18 x 14 mm

REF : 130055



Marron

REF : 212500/22M



REF : 140710

Cliquet 2 rangs. Dim 13 x 13 mm

REF : 130760



REF : 140510

Cliquet 3 rangs. Dim 13 x 13 mm

REF : 130560



## ■ Fermoirs, apprêts plaqué or, argent 925/1000 et divers

### FERMOIRS FIGARO



| LARGEUR. | REF. ARGENT FERMÉE | REF. ARGENT OUVERTE | REF. PLAQUÉ OR OUVERTE | Par 3 identiques |
|----------|--------------------|---------------------|------------------------|------------------|
| 4 mm     | 212004             | 2120040             | 212004PL               | -10%             |
| 5 mm     |                    | 2120050             |                        |                  |
| 6 mm     | 212006             | 2120060             | 212006PL               |                  |
| 7 mm     |                    | 2120070             |                        |                  |
| 8 mm     | 212008             | 2120080             | 212008PL               |                  |
| 9 mm     |                    | 2120090             |                        |                  |
| 10 mm    | 212010             | 2120100             | 212010PL               |                  |
| 12 mm    | 212012             | 2120120             | 212012PL               |                  |

### FERMOIRS MONTRES/BRACELETS MASSIFS



| LARGEUR | REF. RHODIÉE | REF. DORÉE |
|---------|--------------|------------|
| 3 mm    | 100338R3     | 100338D3   |
| 4 mm    | 100338R4     | 100338D4   |
| 5 mm    | 100338R5     | 100338D5   |
| 6 mm    | 100338R6     | 100338D6   |
| 7 mm    | 100338R7     | 100338D7   |
| 8 mm    | 100338R8     | 100338D8   |
| 10 mm   | 100338R10    | 100338D10  |
| 12 mm   | 100338R12    | 100338D12  |
| 14 mm   | 100338R14    | 100338D14  |

### FERMOIRS MONTRES/BRACELETS SIMPLES

(Goupille fixe)



| LARGEUR | REF. RHODIÉE | REF. DORÉE |
|---------|--------------|------------|
| 3 mm    | 100339R3     | 100339D3   |
| 4 mm    | 100339R4     | 100339D4   |
| 5 mm    | 100339R5     | 100339D5   |
| 6 mm    | 100339R6     | 100339D6   |

### SYSTÈME GUARDIAN

**NOUVEAU**



| MODÈLE | Ø    | COND.   | REF.   |
|--------|------|---------|--------|
| ARGENT | 6 mm | 1 PAIRE | 200004 |
| ARGENT | 7 mm |         | 200005 |



### ENTOURAGE DE PIÈCES LISSE ARGENT 925/1000

| Ø     | REF.   |
|-------|--------|
| 29 mm | 212629 |
| 31 mm | 212631 |
| 38 mm | 212637 |
| 41 mm | 212641 |



### PORTE-CLÉS OVALE À VIS ARGENT 925/1000

Longueur totale 65 mm

REF : 212863

## BO BOULE/TIGE

| DIM.          | COND.   | REF. ARGENT   |
|---------------|---------|---------------|
| 3.5 x 13.5 mm | 1 PAIRE | <b>211250</b> |



## POUSSETTES BELGE

| DIM. | COND.    | REF. ARGENT   | REF. PLAQUÉ OR |
|------|----------|---------------|----------------|
| 5 mm | 5 PAIRES | <b>211201</b> | <b>211101</b>  |



## POUSSETTES METAL

| DIM. | COND.     | REF. MÉTAL    | REF. DORÉE    |
|------|-----------|---------------|---------------|
| 5 mm | 30 PIÈCES | <b>335046</b> | <b>335068</b> |

**NOUVEAU**

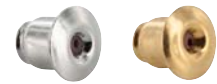

## POUSSETTES CAOUTCHOUC

| DIM. | COND.     | REF.          |
|------|-----------|---------------|
| 5 mm | 50 PIÈCES | <b>335011</b> |

**NOUVEAU**



## BOUTON CAOUTCHOUC

| DIM.  | COND.     | REF.          |
|-------|-----------|---------------|
| 6 mm  | 50 PIÈCES | <b>335004</b> |
| 10 mm | 50 PIÈCES | <b>335002</b> |

**NOUVEAU**



## POUSSETTES CAOUTCHOUC/MÉTAL

| DIM.  | COND.      | REF. MÉTAL    | REF. DORÉE    |
|-------|------------|---------------|---------------|
| 10 mm | 100 PIÈCES | <b>335030</b> | <b>335029</b> |

**NOUVEAU**



## CAOUTCHOUC TRANSPARENT POUR CLIP

| Ø      | COND.    | REF.          |
|--------|----------|---------------|
| 7,8 mm | 5 PAIRES | <b>211009</b> |



## COUSSIN POUR CLIP

| DIM.       | COND.    | REF.          |
|------------|----------|---------------|
| 13 x 17 mm | 5 PAIRES | <b>211008</b> |



## DORMEUSE SIMPLE

| MODÈLE    | DIM.      | COND.    | REF.            |
|-----------|-----------|----------|-----------------|
| ARGENT    | 8 x 13 mm | 2 PAIRES | <b>211206AG</b> |
| PLAQUE OR | 9 x 12 mm |          | <b>211206PL</b> |



## DORMEUSE À COUPELLE

| MODÈLE                     | DIM.      | COND.    | REF.            |
|----------------------------|-----------|----------|-----------------|
| ARGENT<br>Coupelle 6 mm    | 9 x 12 mm | 2 PAIRES | <b>211208AG</b> |
| PLAQUE OR<br>Coupelle 4 mm | 9 x 12 mm |          | <b>211208PL</b> |



## Écrins

### ÉCRINS SÉRIE NOIR

GAINÉ MAT, LISSE

INTÉRIEUR SUÉDINE ET SATIN SYNTHÉTIQUES NOIRS

**NOUVEAU**



#### BAGUE

4,6 x 5 x 3,7 cm

Vendu à l'unité

Tarif dégressif à partir de 36

REF : 702484



#### BAGUE LANGUETTE

4,5 x 5 x 3,6 cm

Vendu à l'unité

Tarif dégressif à partir de 24

REF : 702948



Avec crochet



#### BOUCLES D'OREILLES

4,6 x 5 x 3 cm

Vendu à l'unité

Tarif dégressif à partir de 36

REF : 702485



Avec crochet

#### BOUCLES D'OREILLES/PENDENTIF

5 x 5 x 3 cm

Vendu à l'unité

Tarif dégressif à partir de 36

REF : 702486



#### BOUCLES D'OREILLES/ PENDENTIF

6,3 x 8,2 x 2,6 cm

Vendu à l'unité

Tarif dégressif à partir de 24

REF : 702487

#### BRACELET

21,8 x 5,5 x 2,3 cm

Vendu à l'unité

Tarif dégressif à partir de 24

REF : 702491

### ÉCRINS SÉRIE BÉBÉ

Carton 13,5 x 4,5 x 2,3 cm

Vendu à l'unité

Tarif dégressif à partir de 48

**NOUVEAU**



Rose pâle  
REF : 700009



Bleu ciel  
REF : 700011



Couleur ivoire  
REF : 702779



**ÉCRINS SÉRIE CLASSIQUE**

ROUGE GAINÉ SYNTHÉTIQUE LISERÉ DORÉ

**NOUVEAU**



**BAGUE LANGUETTE**

5.4 x 6 x Ht 5 cm  
Vendu à l'unité  
Tarif dégressif à partir de 24  
REF : 702304



**BAGUE FENTE**

4.6 x 5.2 x Ht 3.7 cm  
Vendu à l'unité  
Tarif dégressif à partir de 36  
REF : 700149



**PENDENTIF PM**

4.6 x 5.2 x Ht 3.2 cm  
Vendu à l'unité  
Tarif dégressif à partir de 36  
REF : 700241



**PENDENTIF MM**

7 x 7 x Ht 2.7 cm  
Vendu à l'unité  
Tarif dégressif à partir de 24  
REF : 700358



**PENDENTIF GM**

6.4 x 8.3 x Ht 2.6 cm  
Vendu à l'unité  
Tarif dégressif à partir de 24  
REF : 700361

**BOUCLE D'OREILLE**

4.6 x 5.2 x Ht 3.2 cm  
Vendu à l'unité  
Tarif dégressif à partir de 36  
REF : 700241



**VIDE POCHE**

9 x 9 x Ht 3.2 cm  
Vendu à l'unité  
Tarif dégressif à partir de 24  
REF : 700021

**BRACELET JONC**

9.5 x 8 x Ht 3.2 cm  
Vendu à l'unité  
Tarif dégressif à partir de 24  
REF : 702936



**COLLIER**

15.8 x 15.8 x Ht 3.4 cm  
Vendu à l'unité  
Tarif dégressif à partir de 12  
REF : 700233



**MONTRE DAME**

9.3 x 9.3 x Ht 6 cm  
Vendu à l'unité  
Tarif dégressif à partir de 12  
REF : 702303

BLANC GAINÉ SYNTHÉTIQUE  
LISERÉ DORÉ

**ALLIANCES**

7.4 x 5 x Ht 3.8 cm  
Vendu à l'unité  
Tarif dégressif à partir de 24  
REF : 700150



**IDENTITE BÉBÉ**

9 x 5 x Ht 2.9 cm  
Vendu à l'unité  
Tarif dégressif à partir de 24  
REF : 700150



**BRACELET**

22 x 5.3 x Ht 2.3 cm  
Vendu à l'unité  
Tarif dégressif à partir de 24  
REF : 702303

## ■ Écrins

### ÉCRINS SÉRIE CARTON NOIR ASPECT GRAINÉ MAT

**NOUVEAU**



**COLLIER**  
16 x 16 x Ht 3.5cm  
Vendu par 16  
REF : 701048



**VIDE-POCHE PM**  
5.5 x 5.5 x Ht 2.2 cm  
Vendu par 48  
REF : 701507



**BAGUE**  
4.5 x 4.5 x Ht 3.5 cm  
Vendu par 48  
REF : 701042



**BRACELET**  
22.7 x 4.2 x Ht 2.2 cm  
Vendu par 24  
REF : 701046



**VIDE-POCHE GM**  
7.8 x 7.8 x Ht 2.7 cm  
Vendu par 24  
REF : 701045

### ÉCRINS SÉRIE CARTON ROUGE MAT

**NOUVEAU**

**VIDE-POCHE PM**  
5.5 x 5.5 x Ht 2.2 cm  
Vendu par 48  
REF : 703643



**VIDE-POCHE GM**  
7.8 x 7.8 x Ht 2.7 cm  
Vendu par 24  
REF : 703644



**BAGUE**  
4.5 x 4.5 x Ht 3.5 cm  
Vendu par 48  
REF : 703642

**COLLIER**  
14 x 18 x Ht 3cm  
Vendu par 16  
REF : 703645



**BRACELET**  
22.7 x 4.2 x Ht 2.2 cm  
Vendu par 24  
REF : 703646

**FORME BOURSE GRISE**

Conditionnement par 10



| DIM.         | REF.           | De 50 à 199<br>identiques | De 200 à 499<br>identiques |
|--------------|----------------|---------------------------|----------------------------|
| 75 x 65 mm   | <b>700002G</b> | -10%                      | -15%                       |
| 100 x 115 mm | <b>700003G</b> |                           |                            |
| 120 x 135 mm | <b>700004G</b> |                           |                            |

**FORME BOURSE NOIRE**

Conditionnement par 10



| DIM.         | REF.           | De 50 à 199<br>identiques | De 200 à 499<br>identiques |
|--------------|----------------|---------------------------|----------------------------|
| 75 x 65 mm   | <b>700002N</b> | -10%                      | -15%                       |
| 100 x 115 mm | <b>700003N</b> |                           |                            |
| 120 x 135 mm | <b>700004N</b> |                           |                            |



**BOURSE FORME RECTANGLE  
NOIRE**

Conditionnement par 10.  
Dimensions 130 x 180 mm  
**REF : 700007MM**



**BOURSE COLLIER RIGIDE  
NOIRE**

Conditionnement par 10.  
Fermeture par pression  
Dimensions 160 x 180 mm  
**REF : 700019LL**



**BOURSE MONTRE AVEC  
CARTON INTÉRIEUR**

Conditionnement par 10.  
Dimensions de la suédine 135 x 85 mm.  
Dimensions du carton intérieur 85 x 55 mm  
**REF : 700000**

## ■ Sachets cadeaux

### POCHETTE PAPIER BRILLANT 170G

BLANC - RUBAN SATIN COULEUR ARGENT

**NOUVEAU**



7 x 4 x Ht 12 cm  
Vendu par 20  
REF : 567310

10 x 6.5 x Ht 16 cm  
Vendu par 20  
REF : 567311

13 x 7 x Ht 20 cm  
Vendu par 20  
REF : 567312

8 x 4 x Ht 30 cm  
Vendu par 20  
REF : 567438

### POCHETTE PAPIER MAT 140G

NOIR - RUBAN SATIN NOIR

**NOUVEAU**



7 x 4 x Ht 12 cm  
Vendu par 20  
REF : 567569



10 x 6.5 x Ht 16 cm  
Vendu par 20  
REF : 567570



13 x 7 x Ht 20 cm  
Vendu par 20  
REF : 567571



8 x 4 x Ht 30 cm  
Vendu par 20  
REF : 573912

### SAC PAPIER BRILLANT 190G

BLANC



11.4 x 6.4 x Ht 14.6 cm  
Vendu par 25  
REF : 572444

18 x 10 x Ht 22.7cm  
Vendu par 10  
REF : 572446

### SAC PAPIER BRILLANT 190G

NOIR



11.4 x 6.4 x Ht 14.6 cm  
Vendu par 25  
REF : 572596

18 x 10 x Ht 22.7cm  
Vendu par 10  
REF : 572598



■ Étiquettes adhésives

Les étiquettes sont présentées à taille réelle

**NOUVEAU**



**JOYEUSES FÊTES**  
4 x 2 cm  
Vendues par 500  
REF : 566090



**JOYEUX NOËL**  
4 x 2.3 cm  
Vendues par 500  
REF : 567475



**SAINT-VALENTIN**  
4 x 3 cm  
Vendues par 500  
REF : 567388



**PLAISIR D'OFFRIR**  
4 x 2.3 cm  
Vendues par 500  
REF : 567479



**JOYEUX ANNIVERSAIRE**  
4 x 2.3 cm  
Vendues par 500  
REF : 568722



**PLAISIR D'OFFRIR**  
3.5 x 2.5 cm  
Vendues par 500  
REF : 567902

**ÉTIQUETTES BIJOUX**

Dimensions 12 x 8 mm. Fond "DORÉ" ou "ARGENT" selon modèle, impression "noire".  
Conditionnement par boîte de 1000.



ACIER

ACIER  
REF : 710014A

OXYDE DE ZIRCONIUM

OXYDE DE ZIRCONIUM  
REF : 710014OZ

ARGENT 925/1000

ARGENT 925/1000  
REF : 710014A925

PLAQUÉ OR

PLAQUÉ OR  
REF : 710014P

OR 375/1000

OR 375/1000  
REF : 710014O375

DIAMANT

DIAMANT  
REF : 710014D

OR 750/1000

OR 750/1000  
REF : 710014O750

OR 750/1000 & DIAMANT

OR & DIAMANT  
REF : 710014OD

**ÉTIQUETTES PERSONNALISÉES**

Disponibles en Argent ou Doré Mat – Écriture Noire

**NOUVEAU**



**OVALE PM**  
3.1 x 2.2 cm  
Vendu par 3000 ou 6000  
REF : 569410



**RECTANGLE**  
3.1 x 1.3 mm  
Vendu par 3000 ou 6000  
REF : 569409



**RECTANGLE ARRONDI**  
3 x 1.7 cm  
Vendu par 3000 ou 6000  
REF : 569404

## ■ Coffrets de montres



**NOUVEAU**

### BOIS PEINT

Intérieur suédine beige  
Serrure avec clé  
Fenêtre en verre  
Pour 6 montres  
Dimensions 19 x 19 x Ht 9.5 cm  
REF : 717821



**NOUVEAU**



### GAINÉ ASPECT TISSAGE EN RELIEF

Intérieur suédine grise  
Serrure avec clé  
Pour 6 montres  
Dimensions 29.3 x 11 x Ht 8 cm  
REF : 717664



**NOUVEAU**



### GAINÉ ASPECT LISSE

Intérieur suédine grise  
Serrure avec clé  
Pour 6 montres  
Dimensions 29.3 x 11 x Ht 8 cm  
REF : 717809



**NOUVEAU**



### GAINÉ ASPECT LISSE

Intérieur suédine grise  
Serrure avec clé  
Pour 12 montres  
Dimensions 300 x 22 x Ht 8.5 cm  
REF : 717805

**NOUVEAU****GAINÉ ASPECT LISSE SURPIQUÉ**

Intérieur suédine grise  
 Serrure avec clé  
 Pour 1 montre  
 Dimensions 12.2 x 13.2 x Ht 15.7 cm  
 - 3 modes de rotation  
 - 4 vitesses de rotation 650 - 950 - 1250 - 1850 rotations par jour  
 - Fonctionne sur secteur fourni  
**REF : 717818**

**NOUVEAU****GAINÉ ASPECT LISSE SURPIQUÉ**

Intérieur suédine grise  
 Serrure avec clé  
 Pour 2 montres  
 Dimensions 20.5 x 13 x Ht 15 cm  
 - 3 modes de rotation  
 - 4 vitesses de rotation 650 - 950 - 1250 - 1850 rotations par jour  
 - Fonctionne sur secteur fourni  
**REF : 717819**



**NE JAMAIS FAIRE DE ROTATION DU MECANISME À LA MAIN.  
 NE PAS ENLEVER DE MONTRE SI L'APPAREIL EST EN MARCHÉ**

## ■ Plateaux de présentation

### GAINÉ



**NOUVEAU**

#### VIDE-POCHE HAUT

Extérieur aspect cuir noir  
Intérieur aspect cuir blanc  
Dimensions 31.5 x 22.5 x Ht 4 cm  
**REF : 716654**



#### INTÉRIEUR RÉVERSIBLE

Mousse synthétique BLANC/NOIR  
Pour 85 bagues  
Dimensions 21 x 29.5 cm  
**REF : 716656**



**NOUVEAU**

#### VIDE-POCHE BAS

Extérieur aspect cuir noir  
Intérieur aspect cuir blanc  
Dimensions 31.5 x 22.5 x Ht 2.5 cm  
**REF : 716653**



#### INTÉRIEUR RÉVERSIBLE

Intérieur aspect cuir molletonné BLANC/NOIR  
Dimensions 21 x 29.5 cm  
**REF : 716655**

### SUÉDINE SYNTHÉTIQUE



**NOUVEAU**

GRIS CLAIR  
Dimensions 28 x 19 cm  
**REF : 717375**



CAMEL  
Dimensions 28 x 19 cm  
**REF : 717466**

### ASPECT CUIR LISSE



**NOUVEAU**

NOIR  
Dimensions 28 x 19 cm  
**REF : 712373**



BLANC  
Dimensions 28 x 19 cm  
**REF : 712029**



## ASPECT CUIR LISSE

**NOUVEAU****14 BRACELETS AVEC ÉLASTIQUES**Dimensions 31.5 x 22.5 x Ht 2.5 cm  
REF : 713895**35 BAGUES LANGUETTE**Dimensions 31.5 x 22.5 x Ht 4 cm  
REF : 713896**11 ROULEAUX POUR BAGUES**Dimensions 31.5 x 22.5 x Ht 4 cm  
REF : 713899**VIDE-POCHE 12 CASES**Dimensions 31.5 x 22.5 x Ht 2.5 cm  
REF : 713898**25 CHÂÎNES**Dimensions 31.5 x 22.5 x Ht 2.5 cm  
REF : 713900**35 PENDENTIFS**Dimensions 31.5 x 22.5 x Ht 2.5 cm  
REF : 713897**15 PAIRES DE BOUCLES D'OREILLES**Dimensions 31.5 x 22.5 x Ht 2.5 cm  
REF : 713929

## ■ Trousses à bijoux

Intérieur suédine noire et extérieur synthétique aspect lisse



### BAGUE PM

Dimensions dépliées 250 x 455 mm.

16 cylindres

REF : 720077N

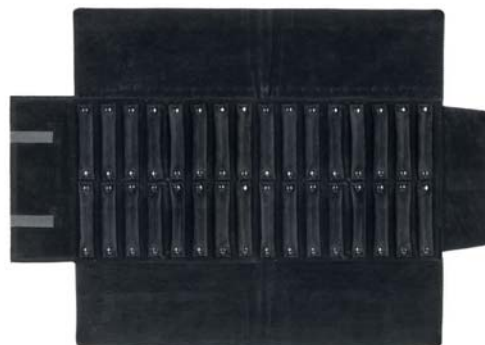

### BAGUE GM

Dimensions dépliées 240 x 650 mm.

32 cylindres

REF : 720080N



### COLLIER SEMI-RIGIDE

Dimensions dépliées 240 x 650 mm.

4 colliers.

REF : 720150

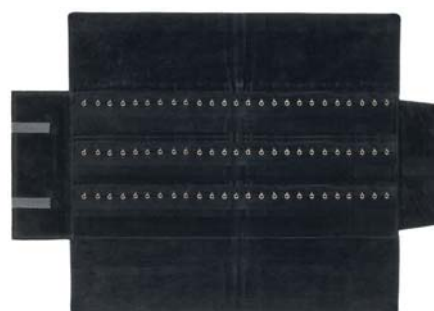

### PENDENTIFS

Dimensions dépliées 240 x 650 mm.

3 rangées de 20 médailles.

REF : 720210



### MONTRES/BRACELETS

Dimensions dépliées 240 x 650 mm.

15 emplacements avec élastique

REF : 720180



### BRACELETS

Dimensions dépliées 240 x 650 mm.

36 anneaux

REF : 720110



### CHAÎNES

Dimensions dépliées 240 x 650 mm.

16 emplacements

REF : 720100



### CHAÎNES AVEC SÉPARATION

Dimensions dépliées 240 x 650 mm.

16 emplacements

REF : 720101

Intérieur suédine noire et extérieur synthétique aspect lisse



**BOUCLES D'OREILLES PM**  
Dimensions dépliées 240 x 470 mm.  
6 rangées de 8 paires  
REF : 720061

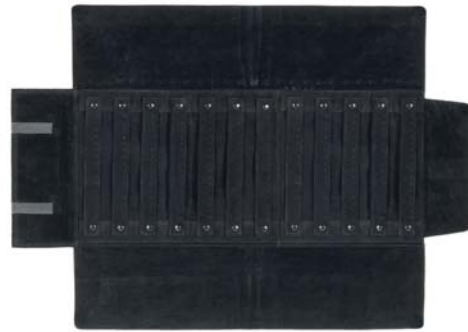

**BOUCLES D'OREILLES GM**  
Dimensions dépliées 240 x 650 mm.  
12 rangées de 8 paires  
REF : 720060

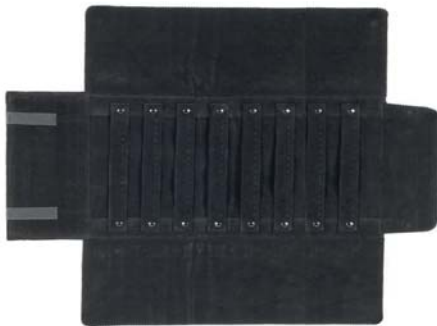

**BOUCLES D'OREILLES LONGUES**  
Dimensions dépliées 240 x 650 mm.  
8 rangées de 6 paires  
REF : 720070



**MIXTE PM**  
Dimensions dépliées 180 x 320 mm.  
Pour Bagues/BO/Colliers  
REF : 720021PM

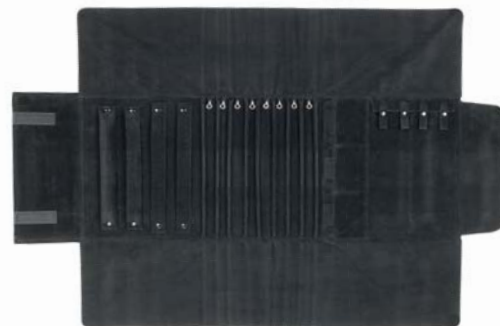

**MIXTE GM**  
Dimensions dépliées 240 x 650 mm.  
Pour Bagues/BO/Colliers  
REF : 720021GM



**BRACELETS/MONTRES PM**  
Dimension 170 mm  
REF : 720240PM

**BRACELETS/MONTRES GM**  
Dimension 320 mm  
REF : 720240GM

## ■ Étiquettes

### ÉTIQUETTES À FIL CARTON

Conditionnement par 500  
Dimensions 0,8 x 1,6 cm

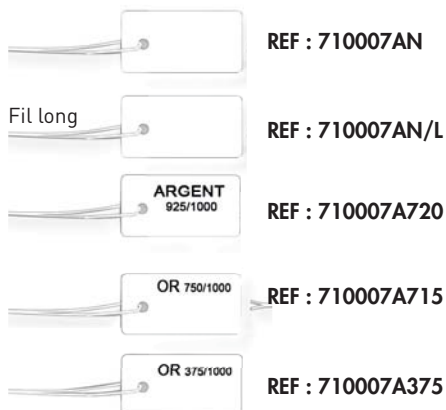

### ÉTIQUETTES À FIL PVC

Conditionnement par 500  
Dimensions 0,7 x 1,7 cm

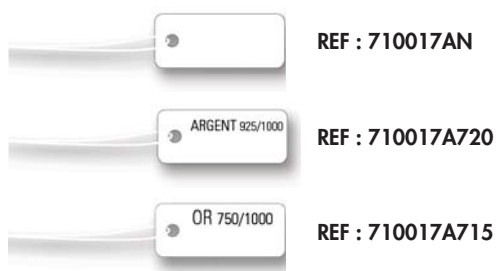

### ÉTIQUETTES À FIL CARTON

Conditionnement par 500

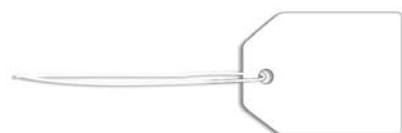

REF : 710061  
Fil blanc  
Dimensions 1.6 x 2.1 cm



REF : 710057  
Fil rouge  
Dimensions 1.5 x 4.3 cm



REF : 710059  
Fil rouge  
Dimensions 3.1 x 4.8 cm

### ÉTIQUETTES BAGUE CARTON

Conditionnement par 500  
Dimensions 0,8 x 5,3 cm

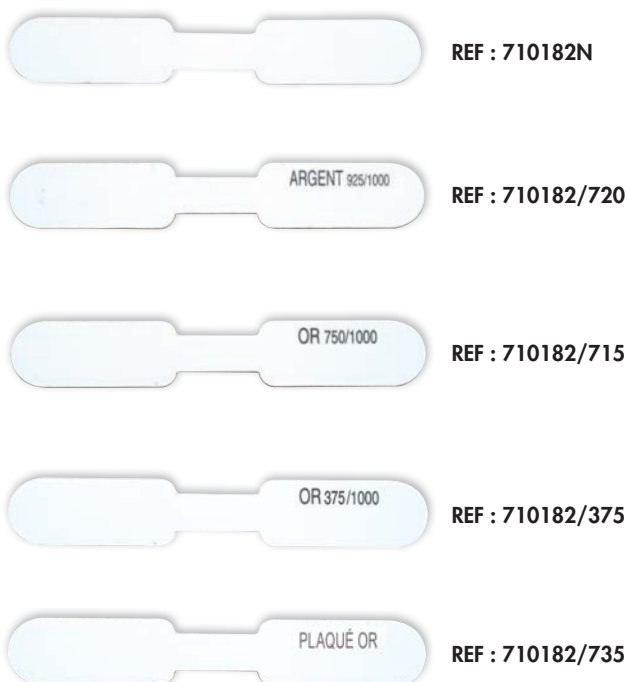

### ÉTIQUETTES BAGUE PVC

Conditionnement par 500  
Dimensions 0,8 x 5,3 cm







## ■ Étiquettes

### ÉTIQUETTES EN PLANCHES PENDENTIF CARTON

Dimensions 1,8 x 1,1 cm. Conditionnement par 450



REF : 710000A



REF : 710000A715



REF : 710000A720



REF : 710000A735

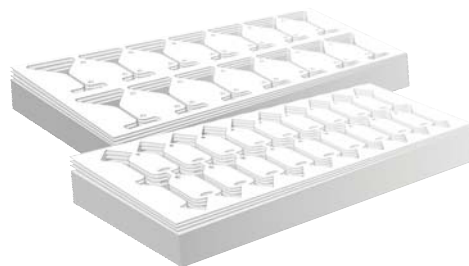

### ÉTIQUETTES EN PLANCHES PENDENTIF PVC

Dimensions 1,8 x 1,1 cm. Conditionnement par 450



REF : 710001A



REF : 710001A715



REF : 710001A720



REF : 710001A735

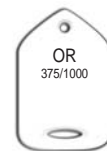

REF : 710001A375

### ÉTIQUETTES EN PLANCHES CHAÎNE CARTON

Dimensions 1,8 x 1,1 cm. Conditionnement par 450



REF : 710000B

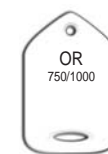

REF : 710000B715



REF : 710000B720



REF : 710000B735

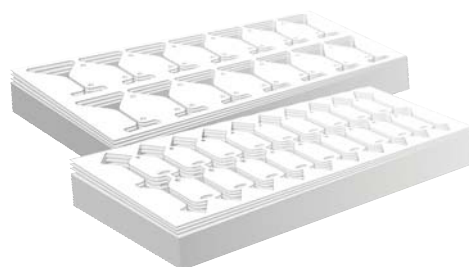

### ÉTIQUETTES EN PLANCHES CHAÎNE PVC

Dimensions 1,8 x 1,1 cm. Conditionnement par 450



REF : 710001B



REF : 710001B715



REF : 710001B720



REF : 710001B735

### ÉTIQUETTES EN PLANCHES BOUCLES D'OREILLES CARTON

Dimensions 1,8 x 1,6 cm. Conditionnement par 450



REF : 710000C



REF : 710000C715



REF : 710000C720



REF : 710000C735

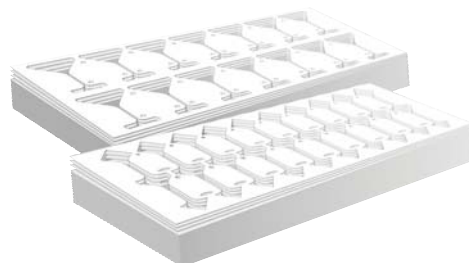

### ÉTIQUETTES EN PLANCHES BOUCLES D'OREILLES PVC

Dimensions 1,8 x 1,6 cm. Conditionnement par 450



REF : 710001C



REF : 710001C715



REF : 710001C720



REF : 710001C735



REF : 710001C375

### CHEVALETS DE VITRINE

Dimensions 6 x 1,5 cm

**NOUVEAU**



REF : 713723



REF : 710780



REF : 710779



REF : 712520



REF : 710781



REF : 710791

### STYLO INDÉLÉBILE POUR ÉTIQUETTE PVC

Pointe extra fine

| MODÈLE | REF.    |
|--------|---------|
| ROUGE  | 710011R |
| NOIR   | 710011N |



### CROCHETS DROITS

Pour épingler sur des plateaux gainés  
Conditionnement par 100.  
Longueur 25 mm  
REF : 710008D



### ÉPINGLES DORÉES

Conditionnement par 100.  
Longueur 25 mm  
REF : 710023



### CARNET DE GARANTIE

Numéroté de 1 à 100 avec souche  
Format 75 x 194 mm  
REF : 710022



Nous, Bijouterie .....  
certifions avoir vendu ce jour à M. ....  
.....  
et garantissons l'authenticité des matières  
précieuses et des pierres ci-dessus désignées.  
Le .....Signature.

**NOUVEAU**

### CERTIFICAT D'AUTHENTICITÉ

Vendu par lot de 50  
Dimension 5,5 x 8,8 cm  
Certificat d'authenticité simple  
La réglementation impose des normes en matière  
d'authentification d'un bijou afin d'éviter les fraudes.  
REF : 400006

## Prix de vitrine



### SUPPORT BAGUES INDIVIDUEL PVC

| COND.  | REF. BLANC      | REF. NOIR       |
|--------|-----------------|-----------------|
| Par 10 | <b>717572</b>   | <b>717573</b>   |
| Par 50 | <b>71757250</b> | <b>71757350</b> |



### SUPPORT DELTA NYLON 2000

Conditionnement par 50. Vendu sans cube de prix.

| REF. NOIR        | REF. BLANC       |
|------------------|------------------|
| <b>710009N50</b> | <b>710009B50</b> |

### CHIFFRES MINI RELIEF REASSORT

Par 20 chiffres identiques. Hauteur 5 mm

| CHIFFRE | REF. BLANC CHIFFRE NOIR | REF. NOIR CHIFFRE BLANC |
|---------|-------------------------|-------------------------|
| 0       | <b>710005BN0</b>        | <b>710005NB0</b>        |
| 1       | <b>710005BN1</b>        | <b>710005NB1</b>        |
| 2       | <b>710005BN2</b>        | <b>710005NB2</b>        |
| 3       | <b>710005BN3</b>        | <b>710005NB3</b>        |
| 4       | <b>710005BN4</b>        | <b>710005NB4</b>        |
| 5       | <b>710005BN5</b>        | <b>710005NB5</b>        |
| 6       | <b>710005BN6</b>        | <b>710005NB6</b>        |
| 7       | <b>710005BN7</b>        | <b>710005NB7</b>        |
| 8       | <b>710005BN8</b>        | <b>710005NB8</b>        |
| 9       | <b>710005BN9</b>        | <b>710005NB9</b>        |
| €       | <b>710005BN€</b>        | <b>710005NB€</b>        |
| .-      | <b>710005BN.-</b>       | <b>710005NB.-</b>       |

### COFFRETS CHIFFRES MINI RELIEF

Assortiment de 260 pièces. Peuvent s'utiliser seuls ou sur DELTA NYLON 2000 Composition de l'assortiment :

- 25 cubes en 1 - 5 - 9
- 15 cubes en 2 - 3 - 4 - 6 - 7 - 8
- 35 cubes en 0
- 60 cubes en terminaison . -

| REF. BLANC CHIFFRE NOIR | REF. NOIR CHIFFRE BLANC |
|-------------------------|-------------------------|
| <b>710005BN260</b>      | <b>710005NB260</b>      |



### CHIFFRES "PRESTIGE"

2 assortiments :

- 260 chiffres : 25 en 1-5-9, 15 en 2-3-4-6-7-8, 35 en 0 et 60 en . -
- 640 chiffres : 60 en 1-5-9, 40 en 2-3-4-6-7-8, 100 en 0 et 120 en . -

| ASST | REF. DORÉES        | REF. COULEUR ARGENT |
|------|--------------------|---------------------|
| 260  | <b>710025/260O</b> | <b>710025/260A</b>  |
| 640  | <b>710025/640O</b> | <b>710025/640A</b>  |

### CHIFFRES "PRESTIGE" REASSORT

Par 20 chiffres identiques

| CHIFFRE | REF. DORÉES       | REF. COULEUR ARGENT |
|---------|-------------------|---------------------|
| 0       | <b>710025RO0</b>  | <b>710025RA0</b>    |
| 1       | <b>710025RO1</b>  | <b>710025RA1</b>    |
| 2       | <b>710025RO2</b>  | <b>710025RA2</b>    |
| 3       | <b>710025RO3</b>  | <b>710025RA3</b>    |
| 4       | <b>710025RO4</b>  | <b>710025RA4</b>    |
| 5       | <b>710025RO5</b>  | <b>710025RA5</b>    |
| 6       | <b>710025RO6</b>  | <b>710025RA6</b>    |
| 7       | <b>710025RO7</b>  | <b>710025RA7</b>    |
| 8       | <b>710025RO8</b>  | <b>710025RA8</b>    |
| 9       | <b>710025RO9</b>  | <b>710025RA9</b>    |
| €       | <b>710025RO€</b>  | <b>710025RA€</b>    |
| .-      | <b>710025RO.-</b> | <b>710025RA.-</b>   |





### PARTICIPATION AUX FRAIS DE PORT POUR LES ARTICLES PERSONNALISÉS

#### SACHETS "COREBIHOR"

Pour la réparation de bijouterie ou d'horlogerie  
4 exemplaires :

- Factures numérotées avec talon détachable numéroté
- Archivage Facture
- Archivage dépôt
- Fiche d'atelier avec pochette cristal (zone cachée pour la sous-traitance)

Dimensions 200 x 100 mm

Boîtes de 400 sachets

| MODÈLE                       | REF.            |
|------------------------------|-----------------|
| SIMPLE A L'UNITE             | <b>710275</b>   |
| SIMPLE PAR 3 BOITES          | <b>710275/3</b> |
| PERSONNALISÉ<br>PAR 6 BOITES | <b>710275P</b>  |

**DÉLAI PERSONNALISATION ENVIRON 1 MOIS ET DEMI  
APRÈS ACCEPTATION DU B.A.T**



#### SACHETS BLANC NEUTRE

Conditionnement par 1000.  
Dimensions 200 x 90 mm  
**REF : 710021**

#### SACHETS AVEC TICKET DETACHABLE

Dimensions 80 x 190 mm. Conditionnement par 1000. Impression bleue

| MODÈLE                | REF.          |
|-----------------------|---------------|
| SIMPLE                | <b>710019</b> |
| PERSONNALISÉ PAR 3000 | <b>710020</b> |

**DÉLAI PERSONNALISATION ENVIRON 3 SEMAINES  
APRÈS ACCEPTATION DU B.A.T**

#### TICKETS DÉTACHABLES DE COULEUR

Dimensions 135 x 45 mm  
Conditionnement par 1000. Personnalisés par 3000

| COULEUR | REF.            | REF. PERSONNALISÉES |
|---------|-----------------|---------------------|
| JAUNE   | <b>710016J</b>  | <b>710018J</b>      |
| ROSE    | <b>710016R</b>  | <b>710018R</b>      |
| BLANC   | <b>710016B</b>  | <b>710018B</b>      |
| VERT    | <b>710016V</b>  | <b>710018V</b>      |
| ORANGE  | <b>710016O</b>  | <b>710018O</b>      |
| BLEU    | <b>710016BL</b> | <b>710018BL</b>     |



## ■ Sachets grip et enveloppes "VD"



### SACHETS GRIP TRANSPARENTS

55 MICRONS

| DIM.         | REF.<br>PAR 100   | REF.<br>PAR 1000   |
|--------------|-------------------|--------------------|
| 40 x 60 mm   | <b>710301/100</b> | <b>710301/1000</b> |
| 55 x 250 mm  | <b>710300/100</b> | <b>710300/1000</b> |
| 60 x 80 mm   | <b>710303/100</b> | <b>710303/1000</b> |
| 80 x 120 mm  | <b>710304/100</b> | <b>710304/1000</b> |
| 100 x 150 mm | <b>710305/100</b> | <b>710305/1000</b> |
| 120 x 180 mm | <b>710307/100</b> | <b>710307/1000</b> |
| 150 x 200 mm | <b>710314/100</b> | <b>710314/1000</b> |
| 220 x 280 mm | <b>710308/100</b> | <b>710308/1000</b> |
| 250 x 350 mm | <b>710309/100</b> | <b>710309/1000</b> |

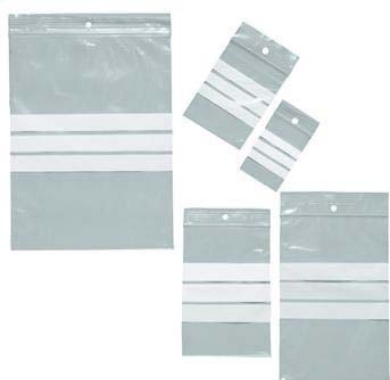

### SACHETS GRIP TRANSPARENTS AVEC BANDE BLANCHE

55 MICRONS. Avec 3 bandes blanches pour écrire.

| DIM.         | REF.<br>PAR 100    | REF.<br>PAR 1000    |
|--------------|--------------------|---------------------|
| 60 x 80 mm   | <b>710303/100B</b> | <b>710303/1000B</b> |
| 80 x 120 mm  | <b>710304/100B</b> | <b>710304/1000B</b> |
| 100 x 150 mm | <b>710305/100B</b> | <b>710305/1000B</b> |
| 120 x 180 mm | <b>710307/100B</b> | <b>710307/1000B</b> |
| 150 x 200 mm | <b>710314/100B</b> | <b>710314/1000B</b> |



### ENVELOPPES VALEUR DECLARÉE

Agréées par la Poste en Polyéthylène  
Vendu par 10, 50 ou 100

| DIM. UTILE   | REF.          | Par 5 identiques |
|--------------|---------------|------------------|
| 168 x 225 mm | <b>710002</b> | <b>-10%</b>      |
| 228 x 275 mm | <b>710003</b> |                  |
| 265 x 345 mm | <b>710004</b> |                  |
| 346 x 450 mm | <b>710013</b> |                  |

RETROUVEZ L'ENSEMBLE DE NOS PRODUITS, TARIFS,  
AINSI QUE LES DERNIÈRES NOUVEAUTÉS  
SUR NOTRE SITE DE VENTE EN LIGNE

**www.cnfhb.com**

**LIVRE DE POLICE**  
**- RÉPARATIONS -**

| page gauche                   |                     |  |  |  |                                     |  |  |         |                   |        |
|-------------------------------|---------------------|--|--|--|-------------------------------------|--|--|---------|-------------------|--------|
| N° D'ORDRE<br>OU<br>RÉFÉRENCE | DATE<br>DE<br>DÉPÔT | ORIGINE DES OBJETS À RÉPARER                 |  |  | DÉSIGNATION DE<br>L'OBJET À RÉPARER |  |  | POIDS   |                   |        |
|                               |                     | NOMS ET ADRESSES DU CLIENT OU DU FOURNISSEUR |  |  | L'OBJET À RÉPARER                   |  |  | PLATINE | OR ET<br>ALLIAGES | ARGENT |
|                               |                     |  |  |  |                                     |  |  |         |                   |        |

| page droite                                 |  |  |                   |                |
|---|--|--|-------------------|----------------|
| NATURE DE LA RÉPARATION                     |  |  |                   |                |
| SOCIÉTÉ OU ARTISAN AYANT EXÉCUTÉ LE TRAVAIL |  |  | DATE DE LA REMISE |                |
| NOM ET ADRESSE                              |  |  | DATE DE L'ENVOI   | DATE DU RETOUR |
|   |  |  |                   |                |

Registre LIVRE DE POLICE METAUX PRÉCIEUX  
À L'USAGE DES RÉPARATEURS

Format 21 x 30 - 200 pages à l'italienne  
Folioles de 1 à 99

**ELVE**  
FABRIQUE EN FRANCE  
Réf. 1418-2

3 416790 141829

## RÉPARATIONS

Dimensions 300 x 210 mm.  
200 pages numérotées de 1 à 99.  
**REF : 710130R**

**LIVRE DE POLICE**  
**- VENTES - ACHATS -**

| page gauche                   |                        |  |  |  |  |  |  |                                  |  |  |
|-------------------------------|------------------------|--|--|--|--|--|--|----------------------------------|--|--|
| N° D'ORDRE<br>OU<br>RÉFÉRENCE | DATE<br>DES<br>ENTRÉES | ORIGINE DES ACHATS   |  |  | DÉSIGNATION DES OBJETS<br>ACHETÉS OU COUPÉS, ET/OU N°<br>D'INSCRIPTION DANS UN CATALOGUE<br>COMPTABLE OFFICIEL |  |  | OBJETS ACHETÉS<br>AUX FABRICANTS |  |  |
|                               |                        | NOMS ET ADRESSES DES FOURNISSEURS<br><small>(en cas d'achat à des particuliers noter le nom<br/>et le n° de la carte d'identité)</small> |  |  | DÉSIGNATION DES OBJETS   |  |  | POIDS                            |  |  |
|                               |                        |  |  |  |  |  |  |                                  |  |  |

| page droite                                     |                   |               |         |                   |                             |         |                   |   |                   |              |
|---|-------------------|---------------|---------|-------------------|-----------------------------|---------|-------------------|---|-------------------|--------------|
| OBJETS D'OCCASION<br>ACHETÉS À DES PARTICULIERS |                   | AUTRES ACHATS |         |                   | OBJETS CONFIS PAR DES TIERS |         |                   | DATE DE SORTIE<br>DES OBJETS<br>VENDEUR |                   | OBSERVATIONS |
| POIDS   |                   | POIDS         |         |                   | POIDS                       |         |                   | DATE DE LA REMISE                       |                   |              |
| PLATINE   | OR ET<br>ALLIAGES | ARGENT        | PLATINE | OR ET<br>ALLIAGES | ARGENT                      | PLATINE | OR ET<br>ALLIAGES | ARGENT                                  | DATE DE LA REMISE |              |
|   |                   |               |         |                   |                             |         |                   |   |                   |              |

Registre LIVRE DE POLICE METAUX PRÉCIEUX  
À L'USAGE DES MAGASINIERS-GROSSISTES-DETAILLANTS

Format 21 x 30 - 200 pages à l'italienne  
Folioles de 1 à 99

**ELVE**  
FABRIQUE EN FRANCE  
Réf. 1417-2

3 416790 141729

## VENTES / ACHATS (STOCK)

Dimensions 300 x 210 mm.  
200 pages numérotées de 1 à 99.  
**REF : 710130S**

**LIVRE DE POLICE**  
**- FABRICATIONS -**

| page gauche                   |                     |                                   |  |  |   |  |  |                   |  |  |
|-------------------------------|---------------------|-----------------------------------|--|--|---|--|--|-------------------|--|--|
| N° D'ORDRE<br>OU<br>RÉFÉRENCE | DATE DES<br>ENTRÉES | ORIGINE DES ACHATS                |  |  | DÉSIGNATION DE L'OBJET<br>ET/OU N° D'INSCRIPTION<br>DANS UN CATALOGUE<br>COMPTABLE OFFICIEL |  |  | NATURE DES ACHATS |  |  |
|                               |                     | NOMS ET ADRESSES DES FOURNISSEURS |  |  | DÉSIGNATION DE L'OBJET<br>ET/OU N° D'INSCRIPTION<br>DANS UN CATALOGUE<br>COMPTABLE OFFICIEL |  |  | NATURE DES ACHATS |  |  |
|                               |                     |                                   |  |  |   |  |  |                   |  |  |

| page droite            |                   |         |         |                   |  |         |                   |  |              |
|------------------------|-------------------|---------|---------|-------------------|--|---------|-------------------|--|--------------|
| SORTIES PRODUITS FINIS |                   |         |         |                   | OBSERVATIONS   |         |                   |  |              |
| DE FABRICATION         |                   | A FAÇON |         |                   | RETOUR AUX FOURNISSEURS<br>PRÉVUS DANS LES PROFORMAS |         |                   | DATES DES<br>SORTIES OU<br>PRÉSENTATION<br>À LA BIJOUTERIE |              |
| POIDS                  |                   | POIDS   |         |                   | POIDS  |         |                   | OBSERVATIONS   |              |
| PLATINE                | OR ET<br>ALLIAGES | ARGENT  | PLATINE | OR ET<br>ALLIAGES | ARGENT   | PLATINE | OR ET<br>ALLIAGES | ARGENT   | OBSERVATIONS |
|                        |                   |         |         |                   |  |         |                   |  |              |

Registre LIVRE DE POLICE METAUX PRÉCIEUX  
À L'USAGE DES FABRICANTS

Format 21 x 30 - 200 pages à l'italienne  
Folioles de 1 à 99

**ELVE**  
FABRIQUE EN FRANCE  
Réf. 1416-2

3 416790 141629

## FABRICATION

Dimensions 300 x 210 mm.  
200 pages numérotées de 1 à 99.  
**REF : 710130F**

**REGISTRE**  
**D'OBJETS MOBILIERS**  
*à l'usage des ANTIQUAIRES*  
*et autres professions*

| (Page gauche)     |  |  |  |  |
|-------------------|--|--|--|--|
| NUMÉRO<br>D'ORDRE | DATE DE<br>L'ACHAT<br>OU DE<br>DÉPÔT<br>OU DE<br>L'APPORT<br>À L'ÉCHANGE | DESCRIPTION PRÉCISE DE L'OBJET<br>NATURE, DIMENSIONS, STYLE, SIGNATURE<br>ET ÉVENTUELLEMENT SIGNES DISTINCTIFS)<br>POUR LES VÉHICULES AUTOMOBILES<br>MARQUE, TYPE, NUMÉRO D'ORDRE DANS LA SÉRIE<br>DU TYPE (numéro à 17 chiffres), COULEUR |  | NOM, PRÉNOM OU DÉNOMINATION SOCIALE<br>DU VENDEUR, DU DÉPOSANT<br>OU DE L'APPORTEUR À L'ÉCHANGE<br>QUALITÉ OU PROFESSION<br>DOMICILE OU SIÈGE SOCIAL |
|                   |  | OBSERVATIONS   |  |  |
|                   |  |  |  |  |

| (Page droite)  |  |   |  |
|--|--|---|--|
| NATURE ET NUMÉRO DE LA PIÈCE D'IDENTITÉ PRÉSENTÉE<br>INDICATION DE L'AUTORITÉ QUI LA DÉLIVRÉE<br>ET DATE DE LA DÉLIVRANCE                                |  | PRIX D'ACHAT<br>(OU VALEUR VÉNALE)                      | DÉCISION DE CLASSEMENT<br>OU D'INSCRIPTION DE L'OBJET<br>(loi du 31-12-1913) |
| <p style="text-align: center;"><b>REGISTRE D'OBJETS MOBILIERS</b></p> <p style="font-size: 8px;">Format 32 x 25 - 104 pages<br/>numérotées de 1 à 50</p> |  | <p><b>ELVE</b><br/>FABRIQUE EN FRANCE<br/>Réf. 1413</p> | <p>3 416790 014139</p>   |

## ANTIQUAIRE

Dimensions 320 x 250 mm.  
104 pages numérotées de 1 à 50.  
**REF : 710130A**

## À SOUCHES NUMEROTÉES

Dimensions 305 x 215 mm.  
1000 tickets  
**REF : 710134**

|                   |            |
|-------------------|------------|
| Nom _____         | Tél. _____ |
| Désignation _____ |            |
| _____             |            |
| Entrée le _____   |            |
| Sortie le _____   |            |
| <b>N° 513</b>     |            |

| BULLETIN DE DÉPÔT  |                  |
|--|------------------|
| Déposé le _____  | Prévu pour _____ |
| Prix _____   |                  |
| <b>N° 513</b>  |                  |
| <p><b>Ne perdez pas ce ticket :</b><br/>il vous sera demandé pour retirer l'objet confié</p> |                  |

## ■ Produits "Jolibijoux"



# JOLIBIJOUX

CRÉATEUR DE SOIN POUR BIJOUX

### BOITE COFFRET JOLIBIJOUX SOIN BIJOUX PRÉCIEUX

Produit 100% Naturel  
Fourni avec le coffret, la brosse  
et la chamoisine.

Tarif dégressif à partir de 10  
**REF : 610160**

### POUR L'OR ET LES PIERRES PRÉCIEUSES



**REF : 200124**  
12 Pots de 170 ml

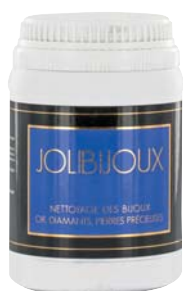

**REF : 200125**  
1 Pot de 250 ml



**REF : 200127**  
1 Pot de 1 l



**REF : 200123**  
36 Flacons «cadeau» de 20 ml



### POUR L'ARGENT



**REF : 200128**  
12 Pots de 170 ml



**REF : 200130**  
1 Pot de 1 litre



**REF : 610134**  
36 Flacons «cadeau» de 20 ml



**POSSIBILITÉ DE PERSONNALISATION  
NOUS CONSULTER**



*Hagerty*<sup>®</sup>

**CHAMOISINES POUR L'OR "JEWEL CLOTH"**

Chiffons spécialement traité pour redonner un éclat étincelant à l'or, le platine, les diamants, les saphirs et les rubis.  
NE PAS LAVER.

Dimensions 240 x 300 mm

Conditionnement par 12.

REF : 200151J



**CHAMOISINES POUR L'ARGENT "SILVER CLOTH"**

Chiffons spécialement traité pour redonner un éclat étincelant à l'argent.

NE PAS LAVER.

Dimensions 240 x 300 mm

Conditionnement par 12.

REF : 200151S



**CHAMOISINES POUR L'ACIER "STAINLESS STEEL CLOTH"»**

Chiffons spécialement traités pour les bijoux et les montres ACIER INOXYDABLE ou en MÉTAL.

NE PAS LAVER.

Dimensions 300 x 360 mm

Conditionnement par 12.

REF : 200151A



**NOUVEAU**



**SOLUTION POUR L'ARGENT "SILVER POLISH"**

Pâte pour le nettoyage et l'entretien.

Flacon de 100 ml

Conditionnement par 12

REF : 200136



## ■ Produits "Hagerty"



### SOLUTION POUR OR ET BIJOUX "JEWEL CLEAN"

Chaque pot est fourni avec son panier et sa brosse.  
Pot de 150 ml  
Conditionnement par 12  
REF : 200137



### SOLUTION POUR L'ARGENT "SILVER CLEAN"

Chaque pot est fourni avec son panier.  
Pot de 150 ml  
Conditionnement par 12  
REF : 200140



### SPRAY POUR L'ARGENT "SILVER SPRAY"

Bombe aérosole anti-oxydant. action instantanée.  
Contenu 200 ml  
Conditionnement par 12.  
REF : 200142



### SOLUTION POUR L'ARGENTERIE "SILVER DIP"

Bain d'action rapide pour le nettoyage en profondeur des couverts en argent ou en métal argenté.  
Bidon de 2 litres  
REF : 200168



### SOLUTION POUR L'ARGENTERIE "SILVER BATH"

Bain d'action rapide pour le nettoyage en profondeur des couverts en argent ou en métal argenté.  
**PRIX DÉGRESSIF À PARTIR DE 3 FLACONS**  
REF : 200169/1

## ■ Chamoisines et produits pour bijoux



**-10%  
par 2  
paquets**

### ASTIC BRILLE OR ET ARGENT

Chamoisine imprégnée pour OR et ARGENT Format standard 380 x 300 mm  
Vendu par paquet de 6  
**REF : 200134**



### ASTIC BRILLE OR

20 x 15 cm  
**REF : 611015**

**NOUVEAU**



### ASTIC BRILLE ARGENT

20 x 15 cm  
**REF : 611015A**

**NOUVEAU**



### CHIFFON A POLIR "SELVYT"

Dimensions 350 x 350 mm  
**REF : 100169**



### CHIFFON A POLIR

Dimensions 250 x 245 mm  
Composition : polyester 70%  
et nylon 30%  
**REF : 100173**

### GANTS MICROFIBRE

Vendus par paire.

| MODÈLE | COULEUR | REF.            |
|--------|---------|-----------------|
| HOMME  | NOIR    | <b>200143HN</b> |
| DAME   | NOIR    | <b>200143DN</b> |
| HOMME  | BLANC   | <b>200143HB</b> |
| DAME   | BLANC   | <b>200143DB</b> |



### GANTS COTON

Vendus par sachet de 2 paires de même taille et même couleur

| MODÈLE | COULEUR | REF.            |
|--------|---------|-----------------|
| HOMME  | NOIR    | <b>200133HN</b> |
| DAME   | NOIR    | <b>200133DN</b> |
| HOMME  | BLANC   | <b>200133HB</b> |
| DAME   | BLANC   | <b>200133DB</b> |



### BAIN DE PASSIVATION

Protège l'argent de l'oxydation et prolonge la brillance du bijoux.  
Bidon de 1 litre.  
Utilisation : faire chauffer à 42° pendant 2 minutes puis rincer.  
**REF : 200157**



### PATINE POUR VIEILLIR L'ARGENT

| CONTENANCE | REF.     |
|------------|----------|
| 250 ml     | 401210PM |
| 1 litre    | 401210GM |

# INDEX

|                                       |           |                                    |           |
|---------------------------------------|-----------|------------------------------------|-----------|
| <b>A</b>                              |           |                                    |           |
| APPAREIL A AIR CHAUD.....             | 8         | CHALUMEAU OXYDRIQUE.....           | 186       |
| ACCUMULATEURS.....                    | 79-80     | CHALUMEAUX.....                    | 185 à 187 |
| ACIDES POUR TESTER.....               | 156       | CHARBONS.....                      | 184       |
| AIGUILLES DE MONTRES.....             | 78        | CHASSE GOUPILLES.....              | 22 à 24   |
| AIGUILLES DE PENDULE.....             | 131 à 134 | CHEVALETS DE VITRINE.....          | 249       |
| AIGUILLES D'ENFILAGE.....             | 222       | CHEVILLE D'ETABLI.....             | 157       |
| ALESOIRS.....                         | 141       | CHEVILLE D'HORLOGER.....           | 52        |
| ANODES.....                           | 180       | CHIFFON A POLIR.....               | 50-257    |
| APPAREIL A AGRANDIR LES BAGUES.....   | 183       | CHIFFRES A FRAPPER.....            | 155       |
| APPAREIL A SOUDER.....                | 42        | CHIFFRES DE PENDULE.....           | 131       |
| APPAREIL DE GALVANOPLASTIE.....       | 180       | CIMENT DE SERTISSEUR.....          | 188       |
| APPAREILS DE CONTRÔLE.....            | 11-12     | CIRE (OUTILLAGE).....              | 190-191   |
| APPRETS OR.....                       | 226-227   | CIRE A CACHER.....                 | 188       |
| APPRETS PLAQUE OR / ARGENT.....       | 230 à 233 | CIRE A FONTE.....                  | 191       |
| ASPIRATEUR D'HORLOGER.....            | 8         | CIRE A FROID POUR GRAVURE.....     | 188       |
| ASTIC BRILLE.....                     | 257       | CIRE A INJECTER.....               | 192       |
| <b>B</b>                              |           | CISAILLES.....                     | 212       |
| BAGUE PORTE PIERRE.....               | 153       | CLE DE SERRAGE POUR PENDULE.....   | 130       |
| BAGUIERS.....                         | 182       | CLIPS POUR POUSSOIRS.....          | 116       |
| BAIN DE PASSIVATION.....              | 257       | COFFRETS A PIERRE.....             | 152       |
| BALANCES A CARATS.....                | 144-145   | COFFRETS POUR MONTRES.....         | 240-241   |
| BALANCE HOMOLOGABLE.....              | 147       | COLLE ET COLLE «UV».....           | 48        |
| BALANCIERS DE PENDULE.....            | 130-133   | COMPAS.....                        | 194       |
| BALLON POUR SOUFFLET.....             | 185       | COMPRESSEUR.....                   | 6         |
| BANC A ETIRER.....                    | 197       | CORDE A PIANO.....                 | 137       |
| BANC A RIVER.....                     | 137       | CORDE COMTOISE.....                | 135       |
| BANC DE POLISSAGE ET ACCESSOIRES..... | 165-166   | COUCOU.....                        | 143       |
| BARRETTES.....                        | 84 à 90   | COURONNES.....                     | 94 à 99   |
| BARRETTES A RIVETS.....               | 86-87-90  | COURONNES A VIS.....               | 94        |
| BARRETTES A VIS.....                  | 86-87     | COURONNES JAPONAISES.....          | 97        |
| BELIERES.....                         | 99        | COURROIE DE TRANSMISSION.....      | 55        |
| BENZINIERS.....                       | 49        | COUTEAU A FUSAIN.....              | 51        |
| BIGORNES.....                         | 198       | CREUSETS.....                      | 188       |
| BINOCULAIRES.....                     | 37        | <b>D</b>                           |           |
| BOCFILS.....                          | 178       | DE A EMBOUTIR.....                 | 198       |
| BOITES A PLIS.....                    | 151       | DE A RAINURER.....                 | 198       |
| BOITES A LIMAILLE.....                | 183       | DECAPAGE/DEROCHAGE.....            | 214       |
| BOITES DE RANGEMENT.....              | 39-205    | DECHASSE PLATEAUX.....             | 30        |
| BOITIER ARGUS.....                    | 100       | DECOLLE ETIQUETTE.....             | 35        |
| BORAX.....                            | 183       | DEGRAISSAGE.....                   | 179       |
| BOUCHONS PENDULE/REVEIL.....          | 140       | DEPOUSSIERANT.....                 | 35        |
| BOUTEROLLES.....                      | 199       | DEROUILLEUR.....                   | 35        |
| BRACELETS.....                        | 119 à 128 | DISQUE A TRONCONNER.....           | 178       |
| BRACELETS CASIO.....                  | 123 à 127 | DISQUE ABRASIF.....                | 171       |
| BRIDE DE PILES.....                   | 83        | DISQUE FEUTRE ET TOILE.....        | 170-171   |
| BRIDES DE FIXATION.....               | 91        | DISTRIBUTEUR GOUTTE A GOUTTE.....  | 49        |
| BROSSES.....                          | 169 à 174 | DORURE.....                        | 179       |
| BROSSES A MAIN.....                   | 169       | DRILLE.....                        | 53        |
| BROSSES CIRCULAIRES.....              | 169       | <b>E</b>                           |           |
| BROSSETTES.....                       | 172       | EAU A SOUDER.....                  | 35        |
| BRUCELLES.....                        | 40-41     | ECHOPPES.....                      | 193       |
| BRUCELLES DE BIJOUTIER.....           | 153       | ECRINS.....                        | 234 à 236 |
| BUFFLEX.....                          | 171       | ECROUS POUR AIGUILLE.....          | 142       |
| BURINS.....                           | 193       | EMAIL A FROID.....                 | 136       |
| BUSTE EN FONTE.....                   | 190       | EMERIS.....                        | 176       |
| <b>C</b>                              |           | ENDOUILLOIRS.....                  | 199       |
| CABRONS.....                          | 55-176    | ENFILAGE COLLIERS.....             | 220 à 223 |
| CALIBRES AUX AIGUILLES.....           | 32        | ENTOURAGE DE PIECES.....           | 232       |
| CALIBRES POUR PIERRES.....            | 148       | ENVELOPPES VALEUR DECLAREE.....    | 252       |
| CAOUTCHOUC A VULCANISER.....          | 189       | EQUARISSEMENTS.....                | 54        |
| CERCLES D'EMBOITAGE.....              | 83        | EQUERRES.....                      | 194       |
| CERTIFICAT D'AUTHENTICITE.....        | 249       | EQUILIBRE AUX BALANCIERS.....      | 30        |
|                                       |           | ETABLIS DE BIJOUTIER.....          | 157       |
|                                       |           | ETABLIS D'HORLOGER.....            | 4         |
|                                       |           | ETANCHEITE.....                    | 5 à 7     |
|                                       |           | ETAU A MAIN.....                   | 195       |
|                                       |           | ETAUX D'HORLOGER.....              | 20        |
|                                       |           | ETIQUETTES.....                    | 246 à 248 |
|                                       |           | ETIQUETTES ADHESIVES.....          | 239       |
|                                       |           | <b>F</b>                           |           |
|                                       |           | FERMOIRS DE BRACELET.....          | 118       |
|                                       |           | FERMOIRS DE COLLIERS.....          | 230-231   |
|                                       |           | FERMOIRS IDENTITE.....             | 232       |
|                                       |           | FIL A LIER.....                    | 198       |
|                                       |           | FIL A POLIR.....                   | 168       |
|                                       |           | FIL LAITON.....                    | 179       |
|                                       |           | FILIERES.....                      | 196       |
|                                       |           | FILS POUR ENFILAGE.....            | 220-221   |
|                                       |           | FION.....                          | 199       |
|                                       |           | FORETS ET FRAISES.....             | 200 à 204 |
|                                       |           | FORETS ET FRAISES DIAMANTES.....   | 204       |
|                                       |           | FRAISES A CIRE.....                | 190       |
|                                       |           | FUSAIN.....                        | 51        |
|                                       |           | <b>G</b>                           |           |
|                                       |           | GALVANOPLASTIE.....                | 179-180   |
|                                       |           | GANTS DE POLISSAGE.....            | 167       |
|                                       |           | GANTS DE PRESENTATION.....         | 257       |
|                                       |           | GILETIERES.....                    | 99        |
|                                       |           | GLOBE 400 J.....                   | 138       |
|                                       |           | GOUPILLES.....                     | 22        |
|                                       |           | GOUPILLES ACIER / LAITON.....      | 92        |
|                                       |           | GOUPILLES FENDUES.....             | 86-87     |
|                                       |           | GOUPILLES MOLETEES.....            | 89-90     |
|                                       |           | GOUTTES DE PENDULE.....            | 136       |
|                                       |           | GRAISSES.....                      | 47        |
|                                       |           | GRATTE BOSSE.....                  | 51        |
|                                       |           | GRATTOIR.....                      | 53        |
|                                       |           | <b>H</b>                           |           |
|                                       |           | HAGERTY.....                       | 255-256   |
|                                       |           | HUILES.....                        | 45        |
|                                       |           | HUILIER.....                       | 46        |
|                                       |           | <b>I</b>                           |           |
|                                       |           | IMPRIMANTE.....                    | 6         |
|                                       |           | INJECTEUR DE CIRE.....             | 192       |
|                                       |           | ISOLANT THERMIQUE.....             | 184       |
|                                       |           | ISOLANTS DE PILES.....             | 83        |
|                                       |           | <b>J</b>                           |           |
|                                       |           | JAUGES A BRACELETS.....            | 182       |
|                                       |           | JAUGES A CARATS.....               | 149       |
|                                       |           | JAUGE POUR COURONNES.....          | 93        |
|                                       |           | JOINTS DE COURONNES/POUSSOIRS..... | 114-116   |
|                                       |           | JOINTS DE FONDS DE BOITE.....      | 108 à 113 |
|                                       |           | JOINTS DE VERRES.....              | 102-104   |
|                                       |           | JOLIBIJOUX.....                    | 254       |
|                                       |           | <b>L</b>                           |           |
|                                       |           | LAME DE SUSPENSION 400 J.....      | 138       |
|                                       |           | LAMINOIR.....                      | 197       |
|                                       |           | LAMPE «UV».....                    | 106       |
|                                       |           | LAMPE A ALCOOL.....                | 188       |
|                                       |           | LAMPES D'ETABLIS.....              | 218-219   |
|                                       |           | LETTRES A FRAPPER.....             | 155       |
|                                       |           | LEVIER AUX VIROLLES.....           | 30        |
|                                       |           | LEVIER POUR AIGUILLES.....         | 32        |
|                                       |           | LIME A ETIRER.....                 | 54        |





# CONDITIONS GÉNÉRALES DE VENTE - Édition 2022

COMPTOIR NIÇOIS D'HORLOGERIE ET DE BIJOUTERIE - SASU au capital de 150 000€

2 rue Général Hoche 06000 NICE- FRANCE

RCS NICE - 849 526 736



Toutes les ventes sont soumises aux clauses exposées ci-dessous et sont portées à la connaissance des acquéreurs.

Ces conditions générales de vente sont applicables en cas de vente de Produits par un Vendeur professionnel à un acheteur professionnel.

Ces conditions générales sont réglementées à la fois par le Code civil (article 1119) et par le Code de commerce (article L.441-6 et suivants).

## 1. OBJET – CHAMP D'APPLICATION

Les présentes conditions générales de vente détaillent les droits et obligations du Vendeur, la société COMPTOIR NIÇOIS D'HORLOGERIE ET DE BIJOUTERIE (ci-après « CNHB ») et de son Client et s'appliquent de plein droit à toute vente des Produits commercialisés par la société COMPTOIR NIÇOIS D'HORLOGERIE ET DE BIJOUTERIE présentés dans le catalogue et sur le site internet : [www.cnfhb.com](http://www.cnfhb.com).

Préalablement à toute vente, les présentes conditions de vente ont été mises à la disposition du Client, comme visé à l'article L.441-6 du Code de commerce.

Toute commande implique l'acceptation sans réserve aux présentes conditions générales de vente qui prévalent sur toutes les autres conditions, à l'exception de celles qui ont été acceptées expressément par CNHB.

## 2. COMMANDE

Le Client procède à l'achat des Produits par des commandes qu'il adresse à CNHB au fur et à mesure de ses besoins.

Toute commande, qu'elle soit établie sur place ou envoyée, pour être prise en compte, doit être passée par écrit, par email, par fax, par téléphone auprès d'un Vendeur, par courrier ou par le site internet.

Les commandes effectuées sur place font l'objet d'une facture en cas de paiement comptant ou d'un bon de livraison en cas de relevé mensuel.

La vente est réputée conclue à la date d'acceptation de la commande par CNHB.

L'acceptation de la commande par CNHB résulte de l'établissement et de l'envoi de la facture. À compter de cette date, toute commande est réputée ferme et définitive.

CNHB se réserve le droit d'annuler ou de refuser toute commande pour des motifs légitimes et notamment en cas de non-paiement d'une commande antérieure.

Tous nos Produits peuvent être enlevés et payés sur place 2 rue Général Hoche 06000 NICE, du lundi au vendredi de 8h à 17h sans interruption.

Les présentes conditions générales de vente et les commandes forment un ensemble indivisible.

En tout état de cause, les conditions générales de vente ne sauraient constituer une commande ou mettre à la charge du Client une obligation de commander des Produits.

## 3. PRIX ET CONDITIONS DE PAIEMENT

Les tarifs à jour sont consultables sur notre site internet [www.cnfhb.com](http://www.cnfhb.com) avec un code d'accès fourni par le service Client de CNHB.

Les Produits sont fournis au prix en vigueur communiqués par CNHB via le Catalogue des Produits CNHB ou par proposition commerciale.

Tous les articles en Or sont facturés au cours du jour.

Les prix sont exprimés en Euros Hors Taxe hors frais de livraison et seront en conséquence majorés du taux de TVA et des frais de transport applicables au jour de la commande.

CNHB s'accorde le droit de modifier ses tarifs à tout moment. Toutefois, elle s'engage à facturer les marchandises commandées au prix indiqué lors de la proposition commerciale.

Les marchandises sont payables à la société COMPTOIR NIÇOIS D'HORLOGERIE ET DE BIJOUTERIE.

Pour les Clients en France (hors DOM-TOM) les paiements s'effectuent nets à 30 jours date de facture par LCR, chèque, carte bancaire, virement bancaire ou postal.

Toutefois, CNHB se réserve le droit d'exiger le règlement de l'intégralité du prix de vente lors de la passation de la commande ou à réception de la facture, en fonction de la nature ou du montant de la commande ou à raison d'incidents de paiements récurrents.

- Autres pays et DOM TOM : Paiement d'avance par virement ou par carte bancaire.

- Pour ouverture de compte pour tout nouveau Client : le numéro de SIRET et le RIB sont obligatoires.

- La première commande est payable d'avance par virement ou par carte bancaire.

- Pour toute commande exceptionnelle, il sera demandé un acompte de 30% et le solde avant la livraison.

Les tarifs communiqués par CNHB peuvent comporter sur certains produits des rabais et ristournes octroyés en fonction des quantités commandées.

Aucun escompte ne sera consenti en cas de paiement anticipé.

## 4. IMPAYÉS

Tout retard de paiement de la somme due entraînera de plein droit une pénalité d'un montant égal à trois fois le taux d'intérêt légal en vigueur, à compter de la date d'échéance, et d'une indemnité forfaitaire pour frais de recouvrement de 40 euros (article L 441-9, L 441-10 et D 441-5 du Code de commerce), sans préjudice d'une indemnité complémentaire sur justification (article L441-10 du Code de commerce). En aucun cas, les paiements qui sont dus à CNHB ne peuvent être suspendus ni faire l'objet d'une quelconque réduction ou compensation sans accord écrit de la part de CNHB. À défaut de tout paiement du prix à son échéance d'une facture, CNHB suspendra toute nouvelle commande en cours, sans préjudice de toute autre voie d'action, et pourra résilier la vente de plein droit sans préjudice de tous dommages-intérêts susceptibles d'être demandés par CNHB.

## 5. LIVRAISON

CNHB s'engage à ce que les Produits livrés soient en tout point conformes à la commande et répond des éventuels défauts de conformité existants lors de la délivrance des Produits dans les conditions visées à l'article 6 « GARANTIE ».

CNHB procédera à la livraison des Produits au Client selon les modalités définies dans les commandes correspondantes et à la date ou dans le délai figurant dans lesdites commandes.

Les risques du bien commandé sont supportés par le Client à compter de ladite livraison. Les délais de livraison peuvent varier selon la nature du Produit, en principe entre 24 et 48 heures ouvrés en France, et entre 3 et 4 jours en Europe. Lors de chaque commande, les délais de livraison seront établis aussi exactement que possible.

Toutefois, les délais de livraison sont donnés à titre indicatif et sans garantie. Le dépassement de ce délai ne peut donner lieu à aucune retenue ou indemnité.

En cas de retard de livraison, la vente ne pourra en aucun cas être annulée, ni la marchandise refusée sauf accord préalable de CNHB.

Le délai indiqué est en outre de plein droit suspendu par tout événement indépendant du contrôle de CNHB et ayant pour conséquence de retarder la livraison.

En toute hypothèse, la livraison dans le délai ne peut intervenir que si le Client est à jour de toutes ses obligations à l'égard de CNHB.

Les marchandises voyagent aux risques et périls du destinataire, qui en prend livraison sous sa responsabilité quel que soit le mode de transport. Il appartient au Client de vérifier lors de la réception la quantité, la qualité, le poids et les dimensions des marchandises livrées.

## 6. GARANTIE

Si un de nos Produits présente un défaut de fabrication, le Client dispose d'un délai de 10 jours francs pour nous le retourner, accompagné du Bon de retour (à télécharger depuis notre site internet [www.cnfhb.com](http://www.cnfhb.com) ou à demander auprès de notre service commercial), de la facture d'achat et en état neuf dans son emballage d'origine, faute de quoi il sera refusé. Passé ce délai, les articles ne peuvent être ni repris, ni échangés.

En cas de vice apparent ou de non-conformité des Produits livrés aux Produits commandés relevés par le Client au jour de la réception, CNHB s'oblige au remplacement des Produits livrés par des Produits neufs et identiques à la commande ou à leur remboursement dans les meilleurs délais suivant la constatation par le Vendeur du défaut de conformité ou du vice affectant les Produits.

Les frais occasionnés par la reprise des Produits sont à la charge exclusive du Client. La livraison des nouveaux Produits est à la charge exclusive de CNHB.

En tout état de cause, la responsabilité financière de CNHB est limitée au montant du prix de vente du Produit défectueux. CNHB ne saurait être tenue pour responsable des dommages directs ou indirects, causés à une personne ou à un bien, de quelque nature que ce soit et notamment, de tout manque à gagner quand bien même elle en aurait été tenue informée, seule la responsabilité éventuelle du fabricant du Produit pourra être recherchée par le Client, sur la base des informations figurant sur l'emballage.

Par ailleurs, la garantie ne saurait s'appliquer dans les cas suivants :

- mauvaise utilisation, négligence ou choc du Produit de la part du Client,
- dénaturation ou dégradation naturelle du Produit,
- conditions de stockage/entreposage non-conforme à la nature des Produits.

## 7. FRAIS D'ENVOI

Les Produits peuvent, en fonction de leur nature, être expédiés avec l'ensemble d'une commande CNHB ou séparément aux conditions d'envoi en vigueur au moment de la commande.

Le minimum de commande pour une expédition est de 30€<sup>HT</sup>.

Le port est gratuit en France Métropolitaine à partir de 120€<sup>HT</sup> pour les colis de moins de 3 kgs. Au-delà, toute expédition donne lieu à la facturation de frais de transport.

Cette participation aux frais de transport est variable en fonction des pays, des poids, des volumes, des tarifs des transporteurs et de la législation en vigueur. Elle est modifiable à tout moment.

**Pour tous les colis, sont facturés 3€<sup>HT</sup> de frais d'assurance et de colisage.**

**Les tarifs des frais d'envoi sont consultables dans nos conditions générales de vente sur notre site internet [www.cnfhb.com](http://www.cnfhb.com) ou sur simple demande.**

## 8. CLAUSE DE RÉSERVE DE PROPRIÉTÉ

Les marchandises restent la propriété de CNHB jusqu'à complet paiement du prix en principal et en accessoires. À ce titre, si l'acheteur fait l'objet d'un redressement ou d'une liquidation judiciaire, CNHB se réserve le droit de revendiquer, dans le cadre de la procédure collective, les marchandises vendues et restées impayées.

L'acquéreur sera néanmoins responsable des risques de perte et de destruction. En cas de défaut de paiement à son échéance, CNHB pourra réclamer les Produits vendus et résilier la vente, comme précisé ci-dessus. Les chèques ne sont considérés comme des paiements qu'à compter de leur encaissement effectif. Jusqu'à cette date, la clause de réserve de propriété conserve son plein droit.

Ces dispositions ne font pas obstacle au transfert, dès livraison, des risques des Produits vendus.

Le Client s'engage jusqu'à complet paiement du prix, à peine de revendication immédiate des Produits par CNHB, à ne pas transformer ni incorporer lesdits Produits, ni à les revendre.

## 9. RÉPARATION ET SERVICE APRES-VENTE

Dans l'hypothèse où les Produits vendus par CNHB ne seraient plus concernés par la période de garantie, les défauts et détériorations provoqués par l'usure naturelle, par un accident ou une intervention extérieure, pourront donner lieu à réparation après établissement d'une proposition de réparation et acceptation de celle-ci par le Client.

Chaque Produit envoyé par le Client devra être identifié avec la copie de la facture et notre référence. A défaut, des frais de traitement lui seront facturés à raison de DIX euros hors taxe (10 €<sup>HT</sup>) par Produit non-identifié. Si aucune trace du Produit n'est retrouvée, celui-ci sera retourné au Client à ses frais.

## 10. SUSPENSION ET RÉSILIATION

Suspension : CNHB ou le Client peut suspendre l'exécution de ses obligations lorsqu'il est manifeste que l'autre partie n'exécutera pas ses obligations dans les délais et conditions prévues dans la commande et que les conséquences de cette inexécution portent préjudice à la partie lésée. Toute suspension doit être notifiée dans les meilleurs délais et faire l'objet d'un préavis raisonnable.

Résiliation : Sans préjudice du droit de demander l'indemnisation du

dommage et/ou du préjudice subi, en cas d'inexécution par l'une des parties de l'une quelconque de ses obligations au titre des conditions générales ou des commandes, l'autre partie pourra, 15 jours après mise en demeure adressée par lettre recommandée avec demande d'avis de réception restée infructueuse, prononcer la résiliation de plein droit des conditions générales et/ou des commandes.

## 11. CONTESTATIONS COMMERCIALES

Par dérogation expresse aux dispositions de l'article L.110-4 du Code de commerce, toute contestation de la part du Client relative à l'ensemble de la relation commerciale avec CNHB qui ne sera pas formulée par écrit au plus tard dans les DOUZE (12) mois suivant l'expiration de l'année civile au titre de laquelle la somme est due, sera prescrite et irrecevable.

## 12. CONTREFAÇON

CNHB détient tous les droits de propriété intellectuelle et toutes les autorisations nécessaires afférents aux Produits et à la documentation associée et garantit que les Produits et la documentation associée ne constituent pas une violation des droits de propriété intellectuelle ou de tous autres droits appartenant à un tiers.

La vente des Produits ne confère aucun droit au Client sur les marques ou signes distinctifs apposés par CNHB sur les Produits et la documentation associée.

En conséquence, le Client s'interdit toute reproduction même partielle des Produits, modèles, emballages, boîtes, étiquettes, dessins et photos, conditionnements, systèmes de couleurs indiquant les prix ou le métal utilisé, chartes graphiques, logos et sera sanctionné en ce cas en application des dispositions du Code de la propriété intellectuelle. De même le Client s'interdit de prélever des photos, images, logos sur notre site internet ou nos catalogues sous peine de poursuites.

## 13. DISPOSITIONS DIVERSES

Les photos de nos publicités, mailings, catalogues ne sont pas contractuelles. Au cas où des Produits présenteraient des différences de fabrication, la société CNHB ne pourra en être tenue responsable. Aucun remplacement ne sera effectué.

Les matières sont indiquées sans engagement, elles sont celles que nous indiquent nos fabricants.

Le poids des Produits est donné à titre indicatif.

Nous nous réservons le droit de supprimer certains articles à tout moment. Le conditionnement indiqué par boîte, sachet ou paquet ne peut être détaillé. Les quantités par conditionnement sont données à titre indicatif sans engagement.

Les offres de Produits s'entendent dans la limite des stocks disponibles, tels que précisés lors de la passation de la commande.

Conformément à la loi Informatique et Liberté du 6 janvier 1978 renforcée et complétée par le RGPD (règlement général sur la protection des données) entré en vigueur le 25 mai 2018, le Client dispose, à tout moment, d'un droit d'accès, de rectification, d'opposition, d'effacement et de portabilité de l'ensemble de ses données personnelles en écrivant, par courrier et en justifiant de son identité, à la Société COMPTOIR NIÇOIS D'HORLOGERIE ET DE BIJOUTERIE, 2 rue Général Hoche (06000) NICE .

## 14. FORCE MAJEURE

La responsabilité de CNHB ne pourra pas être mise en œuvre si la non-exécution ou le retard dans l'exécution de l'une de ses obligations décrites dans les présentes conditions générales de vente découle d'un cas de force majeure. À ce titre, la force majeure s'entend de tout événement extérieur, imprévisible et irrésistible au sens de l'article 1148 du Code civil.

## 15. LOI APPLICABLE - JURIDICTION COMPÉTENTE ÉLECTION DE DOMICILE

Les présentes conditions générales de vente sont régies par la loi française. En cas de litige relatif aux présentes CGV et aux opérations qui en découlent, les parties s'engagent, dans le cas où elles n'auraient pas réussi à trouver un accord afin de régler leur différend, à saisir le Tribunal de Commerce de NICE.

CNHB élit domicile à son siège social, 2 rue Général hoche (06000) NICE.

# TERMS AND CONDITIONS - 2022 edition

COMPTOIR NIÇOIS D'HORLOGERIE ET DE BIJOUTERIE - SASU au capital de 150 000€  
2 rue Général Hoche 06000 NICE- FRANCE  
NICE Trade Register - 849 526 736



All sales are subject to the clauses outlined below and are brought to the attention of purchasers.

These terms and conditions apply to sales of Products by a professional Salesperson to a professional buyer.

These terms and conditions are regulated by the French Civil Code (Article 1119) and the French Commercial Code (Article L.441-6 et seq.).

## 1. PURPOSE - SCOPE

These terms and conditions detail the rights and obligations of the Seller, the company COMPTOIR NIÇOIS D'HORLOGERIE ET DE BIJOUTERIE (hereinafter "CNHB"), and its Customer and apply automatically to all sales of Products marketed by the company COMPTOIR NIÇOIS D'HORLOGERIE ET DE BIJOUTERIE presented in the catalogue and on the website: [www.cnfhb.com](http://www.cnfhb.com).

Prior to any sale, these terms and conditions were provided to the Customer, as stated in Article L.441-6 of the French Commercial Code.

All orders imply the unreserved acceptance of these terms and conditions, which prevail over all other conditions, with the exception of those that have been expressly accepted by CNHB.

## 2. ORDER

The Customer purchases Products through orders addressed to CNHB as and when necessary.

For any order to be taken into account, whether it is made in person or by post, it must be made in writing, by e-mail, by fax, by telephone with a Salesperson, by post or via the website.

Orders made in person will be the subject of an invoice in the case of cash payment, or a delivery note in the case of a monthly statement.

The sale is deemed to be concluded on the date on which the order is accepted by CNHB.

The fact of CNHB accepting the order results in the establishment and sending of the invoice. From this date, an order is deemed to be firm and final.

CNHB reserves the right to cancel or reject any order for legitimate reasons and in particular in case of non-payment of an earlier order.

All our Products may be picked up and paid for on site at 2 rue Général Hoche 06000 NICE, Monday to Friday from 8am to 5pm.

These terms and conditions and the orders form an inseparable unit.

In any case, the terms and conditions shall not constitute an order or place an obligation on the Customer to order Products.

## 3. PRICES AND PAYMENT CONDITIONS

Updated prices can be consulted on our website [www.cnfhb.com](http://www.cnfhb.com) with an access code provided by the Customer service of CNHB.

Products are supplied at the current price communicated by CNHB via the CNHB Product Catalogue or by a sales proposal.

All items in Gold are invoiced at the day's rate.

Prices are provided in Euros excluding tax and excluding delivery fees and shall therefore be increased by the rate of VAT and transport fees applicable on the day of the order.

CNHB has the right to modify its prices at any time. However, it undertakes to invoice the goods ordered at the price indicated at the time of the sales proposal.

The goods are payable to COMPTOIR NIÇOIS D'HORLOGERIE ET DE BIJOUTERIE.

For Customers in France (outside of overseas departments and territories), net payment is due within 30 days of the invoice date by bill of exchange, cheque, bank card, bank or post office transfer.

However, CNHB reserves the right to demand payment for the full amount of the sale at the time the order is placed or upon receipt of the invoice in accordance with the nature or amount of the order or due to recurrent payment incidents.

- Other countries and overseas departments and territories: Advance payment by bank transfer or bank card.

- To open an account for all new Customers: the SIRET number and bank details are compulsory.

- The first order is payable in advance by transfer or bank card.

- For exceptional orders, a down payment of 30% will be required with the balance paid before delivery.

The prices provided by CNHB may contain, for some products, rebates and discounts granted according to the quantities ordered.

No discount will be granted in the event of early payment.

## 4. OUTSTANDING AMOUNTS

Any late payments of the amount due will automatically incur a penalty of an amount equal to three times the rate of applicable interest from the due date and a fixed charge of €40 for collection costs (Articles L 441-9, L 441-10 and D 441-5 of the French Commercial Code), without prejudice to an additional charge upon justification (Article L441-10 of the French Commercial Code). Payments owed to CNHB cannot be suspended under any circumstances or be the subject of any reduction or compensation without written agreement from CNHB. In the absence of payment of the price on the invoice due date, CNHB shall suspend any new order in progress, without prejudice to any other course of action, and may terminate the sale without prejudice to any damages that may be claimed by CNHB.

## 5. DELIVERY

CNHB undertakes to ensure that the Products delivered comply in every respect with the order and shall be liable for any conformity defects that exist at the time of delivery of the Products in the conditions set out in Article 6 "WARRANTY".

CNHB shall deliver the Products to the Customer in accordance with the terms defined in the corresponding orders and on the date or within the time frame shown on the said orders.

The risks of the ordered goods are borne by the Customer as from the said delivery. Delivery time frames may vary depending on the nature of the Product, in principle between 24 and 48 business hours in France, and between 3 and 4 days in Europe. At the time of order, the delivery time frames shall be established as accurately as possible.

However, delivery time frames are provided as an indication and cannot be guaranteed.

If this time frame is exceeded, no deduction or compensation will be granted.

In the event of late delivery, the sale cannot be cancelled under any circumstances, nor can the goods be refused, unless previously agreed with CNHB.

The given time frame is also automatically suspended by any event beyond the control of CNHB and resulting in delaying the delivery.

In any case, delivery can only take place within the time frame if the Customer is up-to-date with all their obligations to CNHB.

The goods travel at the risk of the recipient who shall take delivery of them under their responsibility regardless of the form of transport. It is the Customer's responsibility to verify upon receipt the quantity, quality, weight and dimensions of the delivered goods.

## 6. WARRANTY

If one of our Products has a manufacturing defect, the Customer has 10 clear days in which to return it to us, with the return slip (which can be downloaded from our website [www.cnfhb.com](http://www.cnfhb.com) or requested from our sales department), the purchase invoice and in new condition in its original packaging, failing which it will be refused.

After this deadline, the items cannot be returned or exchanged.

In the event of an apparent defect or non-conformity of the Products delivered in relation to the Products ordered, noted by the Customer on the day of receipt, CNHB undertakes to replace the delivered Products with new Products identical to the order, or to refund them as soon as possible following the Seller's observation of the lack of conformity or the defect affecting the Products.



Costs incurred by the return of the Products shall be borne exclusively by the Customer. Delivery of the new Products is at the sole expense of CNHB.

In any case, the financial responsibility of CNHB is limited to the amount of the sales price of the faulty Product. CNHB shall not be liable for any direct or indirect damage to any person or property, regardless of the nature, and in particular for any loss of earnings, even if it was informed of this. The Customer can only seek to hold the Product manufacturer liable on the basis of the information given on the packaging.

Further, the warranty shall only apply in the following cases:

- incorrect use, negligence or impact of the Product by the Customer,
- denaturation or natural degradation of the Product,
- storage conditions not in keeping with the nature of the Products.

## 7. SHIPPING COSTS

The Products may, depending on their nature, be shipped with a complete CNHB order or separately in line with the shipping conditions in effect at the time of the order.

The minimum order for a shipment is €30 excluding tax.

Postage is free in mainland France for orders from €120 excluding tax for parcels weighing less than 3 kg. Heavier than this, shipping costs will be invoiced for all shipments.

This contribution to transport costs varies according to country, weight, volume, carrier fees and current legislation. It may be amended at any time.

**For all packages, insurance and packaging fees of €3 excluding tax are invoiced.**

Shipping prices can be viewed in our terms and conditions on our website [www.cnfhb.com](http://www.cnfhb.com) or upon request.

## 8. RETENTION OF TITLE CLAUSE

The goods remain the property of CNHB until full payment of the price in principal and related charges. In this respect, if the buyer is in receivership or liquidation, CNHB reserves the right to claim, within the framework of the collective procedure, the goods sold and remaining unpaid.

The buyer shall, however, bear the risk of destruction and loss. In the event of failing to pay on the due date, CNHB may claim the Products sold and terminate the sale, as stated above.

Cheques are not considered as payments until they have been effectively collected. Until this date, the retention of title clause shall remain in full force.

These provisions do not preclude transfer, upon delivery of the risks of the Products sold.

The Customer undertakes, until full payment of the price, under penalty of immediate claim of the Products by CNHB, not to transform or incorporate the said Products, not to sell them on.

## 9. REPAIRS AND AFTER-SALES

If the Products sold by CNHB are no longer concerned by the warranty period, the defects and deterioration caused by natural wear and tear, by an accident or external intervention, may give rise to repairs after a repair proposal has been established and accepted by the Customer.

Each Product sent by the Customer must be identified with the copy of the invoice and our reference. Otherwise, the Customer will be charged processing fees at the rate of TEN euros excluding tax (€10 excluding tax) per non-identified Product. If no trace of the Product is found, it will be returned to the Customer at their expense.

## 10. SUSPENSION AND TERMINATION

**Suspension:** CNHB or the Customer can suspend the performance of its obligations when it is clear that the other party will not perform its obligations in the time frames and conditions set down in the order and that the consequences of this non-performance are detrimental to the injured party. Any suspension must be notified as soon as possible and with reasonable notice.

**Termination:** Without prejudice to the right to claim compensation for damage and/or loss suffered, in the event of non-performance by one of the parties of any of its obligations under the terms and conditions or

orders, the other party can, 15 days after notice sent by registered letter with acknowledgement of receipt has remained unsuccessful, announce the termination of the terms and conditions and/or orders.

## 11. SALES DISPUTES

By way of express derogation from the provisions of Article L.110-4 of the French Commercial Code, any dispute on the part of the Customer relating to the entire commercial relationship with CNHB which is not expressed in writing no later than TWELVE (12) months after expiry of the calendar year expiration in respect of which the sum is due, shall be time-barred and inadmissible.

## 12. COUNTERFEIT

CNHB holds the intellectual property rights and all the necessary authorisations relating to the Products and to associated documentation and guarantees that the Products and the associated documentation do not constitute a violation of intellectual property rights or all other rights belonging to a third party.

The sale of the Products does not grant the Customer any rights to the trademarks or distinctive signs affixed by CNHB to the Products and the associated documentation.

Consequently, the Customer shall refrain from any reproduction, even partial, of the Products, models, wrapping, boxes, labels, drawings and photos, packaging, colour systems indicating the prices or the metal used, graphic charters or logos and shall be punished in this case in accordance with the provisions of the French Intellectual Property Code. Likewise, the Customer shall refrain from lifting photos, images or logos from our website or catalogues, subject to prosecution.

## 13. MISCELLANEOUS

The photos in our advertising, e-mails and catalogues are not contractual in nature. Should the Products have manufacturing differences, CNHB cannot be held liable. No replacement will be offered.

The material indications are non-binding, and are those indicated by our manufacturers.

The weight of the Products is given as an indication.

We reserve the right to withdraw certain items at any time.

The amount indicated by box, bag or packet cannot be itemised. The amounts indicated per packaging are non-binding and for information purposes only.

Product offers are subject to availability, as specified at the time of ordering.

In accordance with the French Data Protection and Freedom of Information Law of 6 January 1978, as reinforced and completed by the GDPR (General Data Protection Regulation) that came into force on 25 May 2018, the Customer has the right, at any moment, of access, rectification, opposition, deletion and portability of their personal data by writing, by mail and proving their identity, to COMPTOIR NIÇOIS D'HORLOGERIE ET DE BIJOUTERIE, 2 rue Général Hoche (06000) NICE .

## 14. FORCE MAJEURE

CNHB cannot be held liable if the non-performance or delay in performing one of its obligations described in these terms and sales is the result of force majeure. In this respect, force majeure means any external, unforeseeable and irresistible event within the meaning of Article 1148 of the French Civil Code.

## 15. APPLICABLE LAW - COMPETENT COURT ELECTION OF DOMICILE

These terms and conditions are governed by French law.

In the event of a dispute relating to these terms and conditions and the operations arising from them, the parties undertake, in the event that they cannot find an agreement to settle their dispute, to refer the matter to the Commercial Court of NICE.

CNHB elects domicile at its head office at 2 rue Général Hoche (06000) NICE.





## **Comptoir Niçois** d'horlogerie & de bijouterie

[www.cnfhb.com](http://www.cnfhb.com)

- 60 ans d'expertise dans la fourniture et l'outillage d'Horlogerie et de Bijouterie
- Un magasin pour vous accueillir du lundi au vendredi sans interruption de 8 h à 17 h
- Près de 9600 références disponibles sur place ou livrables dans un délai de 24 à 48 heures en France et de 2 à 5 jours selon les pays de l'union européenne
- Une équipe pour vous donner des conseils techniques et vous guider dans vos choix
- Un site internet présentant régulièrement des nouveautés
- Un service sourcing pour vos besoins spécifiques

**LAVAL**  
Groupe  
HORLOGERIE - BIJOUTERIE



**Comptoir Niçois**  
d'horlogerie & de bijouterie

[www.cnfhb.com](http://www.cnfhb.com)

2 rue Général Hoche  
06000 Nice

Tél. +33 (0)4 93 85 74 32

Fax +33 (0)4 93 92 39 02

[contact@comptoir-nicois.com](mailto:contact@comptoir-nicois.com)



Catalogue imprimé  
sur papier PEFC™

